



၅၂

Dhammadownload.com Register - ၃၅၅
၃၆၆ : ၀၀၁ : ၀၇၀၇၇၇၇၇၇၇၇၇

(Handwritten signature)
၂၀၀၈/၀၀၀၀

ဆူးဝေပစေတီထော်

(ကျိက်အသွတ်စေတီ)

ဦးအေးချို (မဟာဝိဇ္ဇာ)

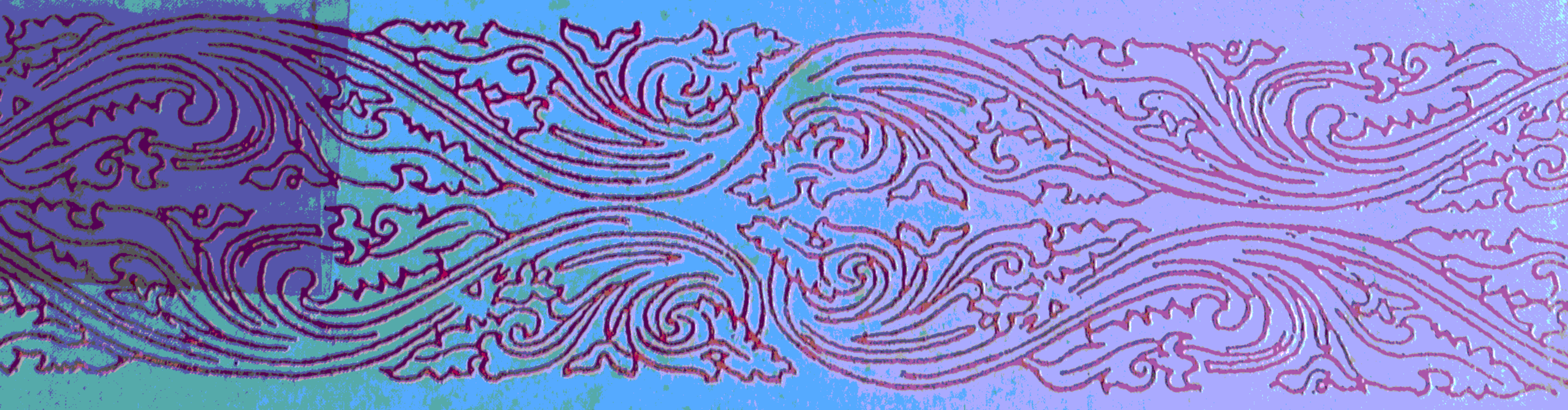
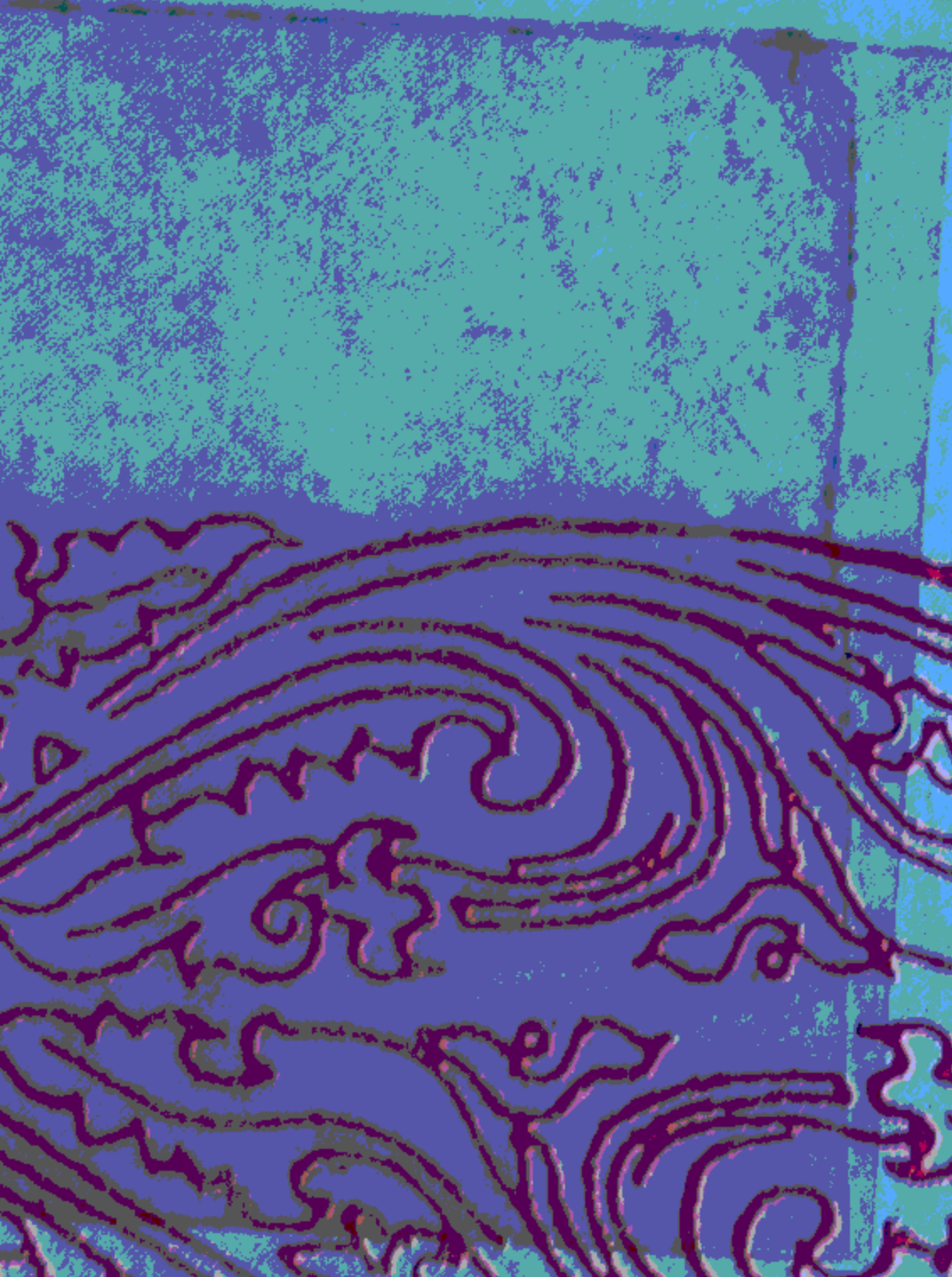



ဆူးလေစေတီတော်

ສູ:ເນເອນິເນນີ

အလှူဒါနစာအုပ်စာတမ်း

(ကျိပ်စက်အသွတ်စေတီ)

ဦးအေးချို (မဟာဝိဇ္ဇာ)

ကောဇာသက္ကရာဇ်

၁၃၆၀

သာသနာသက္ကရာဇ်

၂၅၆၂

ခရစ်နှစ်

၁၉၉၈

စာမူခွင့်ပြုအမှတ်
၆၃/၉၆ (၂)



မျက်နှာပုံခွင့်ပြုအမှတ်
၄၇/၉၆(၉)



ပထမအကြိမ်

အုပ်ရေ ၅၀၀၀၊ ၁၉၉၈ ခု၊ စက်တင်ဘာလ



တန်ဖိုး

၉၅၀ ကျပ်



မျက်နှာပုံဓာတ်ပုံ
ဦးမောင်မောင်သောင်း



မျက်နှာပုံဒီဇိုင်း
ဦးစံတိုး



ကွန်ပျူတာစာစီ

တိုးအောင်ကွန်ပျူတာစာစီ **Elemia Systematically**



ဓာတ်ပုံပညာရှင်များ
ဦးအောင်ဒင်၊ ညောင်ဦးဖိုးချို



ပန်းချီပညာရှင်များ
မောင်ကျော်၊ သောင်းဟန်၊ စံတိုး၊ တင်မောင်မျင့်၊
ဝဏ္ဏဟန်၊ ကျော်ဖြူစံ၊ ရွှေစိုးဟန်

ဆူးလေစေတီတော်မာတိကာ

ဥယျာဉ်		၅
နိဒါန်း		၈
	အခန်း(၁)	
ရန်ကုန်မြို့လယ်က အဓိကရစေတီတော်		၁၃
	အခန်း(၂)	
စေတီတော်သမိုင်း		၂၂
	အခန်း(၃)	
ရှေးဟောင်းဆူးလေစေတီတော်		၃၁
	အခန်း(၄)	
မြို့လယ်စေတီတော်အဖြစ်သို့		၄၅
	အခန်း(၅)	
မြန်မာ့သမိုင်းနှင့် ဆူးလေစေတီတော်		၅၅
	အခန်း(၆)	
ဆူးလေစေတီတော်၏ ဗိသုကာလက်ရာ		၈၃
	အခန်း(၇)	
ဆူးလေစေတီတော်ဘက်စုံလုပ်ငန်း		၁၀၉
	အခန်း(၈)	
ဆူးလေစေတီတော်တွင် ကျင်းပသည့် ပွဲတော်များ		
(က) ဗုဒ္ဓပူဇော်ပွဲတော်		၁၄၇
(ခ) ခါသကြိတ်နံ့သာရေပူဇော်ပွဲ		၁၆၆
(ဂ) ကဆုန်ညောင်ရေသွန်းပွဲတော်		၁၆၈
(ဃ) မဟာသမယအခါတော်နေ့ရွတ်ဖတ်ပူဇော်ပွဲ		၁၇၃
(င) ဝါဆိုသင်္ကန်းကပ်လှူပူဇော်ပွဲနှင့် အဘိဓမ္မာအခါတော်နေ့		၁၇၇
(စ) အနတ္တလက္ခဏသုတ်ရွတ်ဖတ်ပူဇော်ပွဲ		၁၈၀
(ဆ) သီတင်းကျွတ်ဆီမီးပူဇော်ပွဲနှင့်အဘိဓမ္မာအခါတော်နေ့		၁၈၂

(ဇ) တန်ဆောင်တိုင်ဆီမီးပူဇော်ပွဲနှင့်ရွှေကြာသင်္ကန်းကပ်လှူပွဲ	၁၈၄
(ဈ) တပို့တွဲလ ထမနဲနှင့် နံ့သာထင်းမီးပူဇော်ပွဲ	၁၈၅
(ည) နှစ်ကျိပ်ရှစ်ဆူလှည့်လည်ပူဇော်ပွဲ	၁၉၀

အခန်း(၉)

ဆူးလေစေတီတော်ပြုပြင်ထိန်းသိမ်းခြင်း	၁၉၃
ထီးတော်ငှက်မြတ်နားပြုပြင်မှု	၂၀၀
မုခ်ဦးတန်ဆောင်းကြီးများ	၂၁၆
ရင်ပြင်တော်ပြုပြင်ရေး	၂၁၉
လျှပ်စစ်မီး	၂၂၁
စေတီတော်ဂေါပကအဖွဲ့	၂၂၂

အခန်း(၁၀)

ရင်ပြင်တော်လမ်းညွှန်	
စောင်းတန်းလေးသွယ်	၂၃၃
မြောက်ဘက်မုခ်မှ	၂၃၄
ဗောဓိညောင်ပင်သို့	၂၃၄
ကုန်းတော်ပေါ်အတက်	၂၃၈
အထူးအစည်းအဝေးခန်းမ	၂၃၉
အတုလမာရ်အောင်ဆင်းတုတော်	၂၃၉
ဆူးလေဘိုးဘိုးကြီး	၂၃၉
ဂေါပကအဖွဲ့ရုံးခန်း	၂၄၆
အရှေ့ဘက်မုခ်	၂၄၇
ကျက်သရေဆောင်ခန်းမ	၂၄၈
တောင်ဘက်မုခ်	၂၅၂
ပြတိုက်	၂၅၄
ပြခန်း	၂၅၇
အနောက်ဘက်မုခ်	၂၅၉
အဘိဓမ္မာပြန့်ပွားရေးအသင်း	၂၆၁
ရဟန္တာများသီတင်းသုံးသည့်ကျောင်းတော်	၂၆၄
လာဘမုနိရုပ်ပွားကျောင်းတော်	၂၆၄

သူတော်စင်များအခန်း	၂၆၄
အရံစေတီလိုဏ်ဂူများ	၂၆၄
ပစ္စယာပေါ်ရှိစေတီရံလိုဏ်ဂူများ	၂၆၉
ရင်ပြင်တော်ရှိခေါင်းလောင်းများ	၂၇၄
ထူးမြတ်သည့်ရင်ပြင်တော်	၂၇၈

နိဂုံး	၂၇၉
ဆူးလေစေတီတော်ရက်စွဲများသမိုင်း	၂၈၂
ဆူးလေစေတီရင်ပြင်တော်ရှိခေါင်းလောင်းများ	၂၉၉
နိုင်ငံခြားအသံထွက်အမည်နှင့် ဝေါဟာရများ	၃၀၂

နောက်ဆက်တွဲများ

(က) ရွှေတိဂုံသမိုင်းပျို့မှ ဆူးလေနတ်ကြီးအကြောင်းကောက်နုတ်ချက်	၃၀၄
(ခ) ကေသဓာတုဝဏ္ဏနာကျမ်းမှကောက်နုတ်ချက်	၃၀၇
(ဂ) ရွှေတိဂုံသမိုင်းပေမူ ဆူးလေနတ်ကြီးအကြောင်းကောက်နုတ်ချက်	၃၁၃
(ဃ) ဆူးလေစေတီတော်မြတ် ရွှေသင်္ကန်းအသစ်ကပ်လှူကြောင်း	၃၁၈
(င) ဆူးလေနတ်ကြီးက သိဂုံတ္ထရကုန်းမြေရှာဖွေခန်းပါဝင်သည့် ရွှေတိဂုံစေတီတော်သမိုင်း ပန်းမြိုင်လယ်သို့လိုက်သော ယိုးဒယားဖိန်းချားကြီး	၃၂၂
(စ) မြန်မာ့အဆွေတိုက် ကြော်ငြာတေးထပ်	၃၂၄
(ဆ) သြဝါဒါစရိယဆရာတော်ကြီး ဘဒ္ဒန္တကောသလ္လ၏ သြဝါဒကထာ	၃၂၅
(ဇ) သြဝါဒါစရိယဆရာတော်ဘုရားကြီးများ	၃၂၇
(ဈ) ဘက်စုံမွမ်းမံပြန်လည်တည်ဆောက်ရေးဗဟိုအဖွဲ့ဝင်များ	၃၂၉
ဗဟိုအလုပ်အမှုဆောင်အဖွဲ့	၃၃၂
တည်ဆောက်ရေးအဖွဲ့	၃၃၃
ဘဏ္ဍာရေးအဖွဲ့	၃၃၄
စာရင်းစစ်အဖွဲ့	၃၃၅

ပစ္စည်းဝယ်ယူစုဆောင်းရေးအဖွဲ့.	၃၃၅
လုပ်ငန်းစိစစ်ရေးအဖွဲ့.	၃၃၆
သတင်းနှင့်ပြန်ကြားရေးအဖွဲ့.	၃၃၆
လုံခြုံရေးနှင့် စည်းကမ်းထိန်းသိမ်းရေးအဖွဲ့.	၃၃၇
(ည) ဆူးလေစေတီတော် ဂေါပကအဖွဲ့.ဝင်လူကြီးများစာရင်း	၃၃၈
ကျမ်းကိုးစာရင်း	၃၄၀
အကွရာစဉ်အညွှန်း	၃၄၇

ဆူးလေစေတီယကာဗျဝန္တနာ



ဆူးလေစေတီတော်သမိုင်းစာအုပ်ကို

ပုံနှိပ်ရေးနှင့် စာအုပ်ထုတ်ဝေရေးလုပ်ငန်း

ဂျီတီစီပုံနှိပ်စက်ရုံတွင်

အရောင်ခွဲခြင်း၊ ဖလင်ရိုက်ခြင်း၊ ဖလက်တွဲခြင်း၊ ပုံနှိပ်ခြင်း၊

ချုပ်လုပ်ခြင်းစသောလုပ်ငန်းများဆောင်ရွက်၍

သမိုင်းဖြစ်မြောက်ရေးအဖွဲ့.ဥက္ကဋ္ဌဦးထွန်းအောင်ကထုတ်ဝေသည်။

ဆူးလေစေတီတော်
ဩဝါဒါစရိယဆရာတော်ကြီးများ



ဘဒ္ဒန္တသေဋ္ဌိလာဘိဝံသ

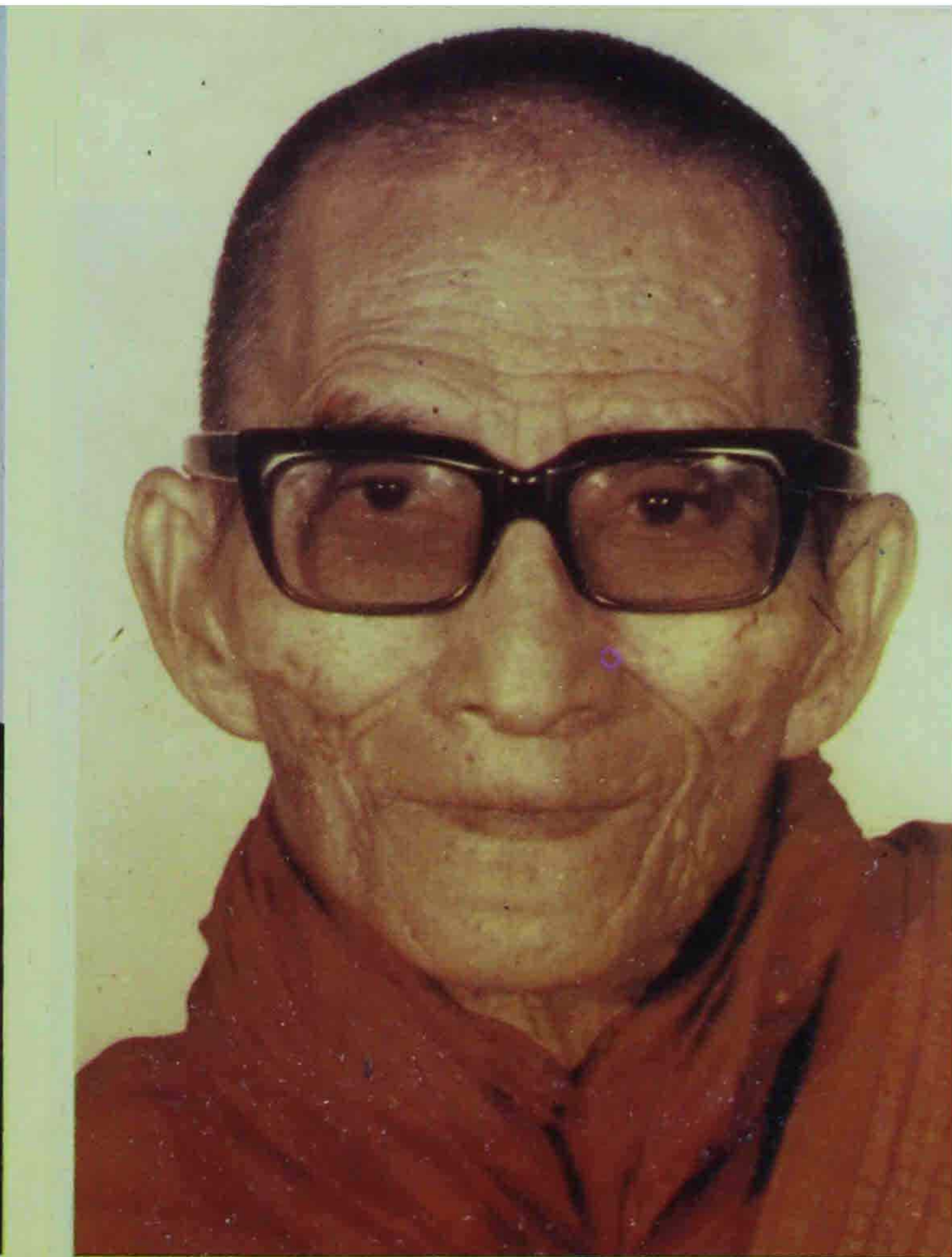

ဘဒ္ဒန္တဝိစိတ္တသာရာဘိဝံသ

ဆူးလေစေတီတော်
ဩဝါဒါစရိယဆရာတော်ကြီးများ



ဘဒ္ဒန္တနာယက



ဘဒ္ဒန္တသောဘဏ

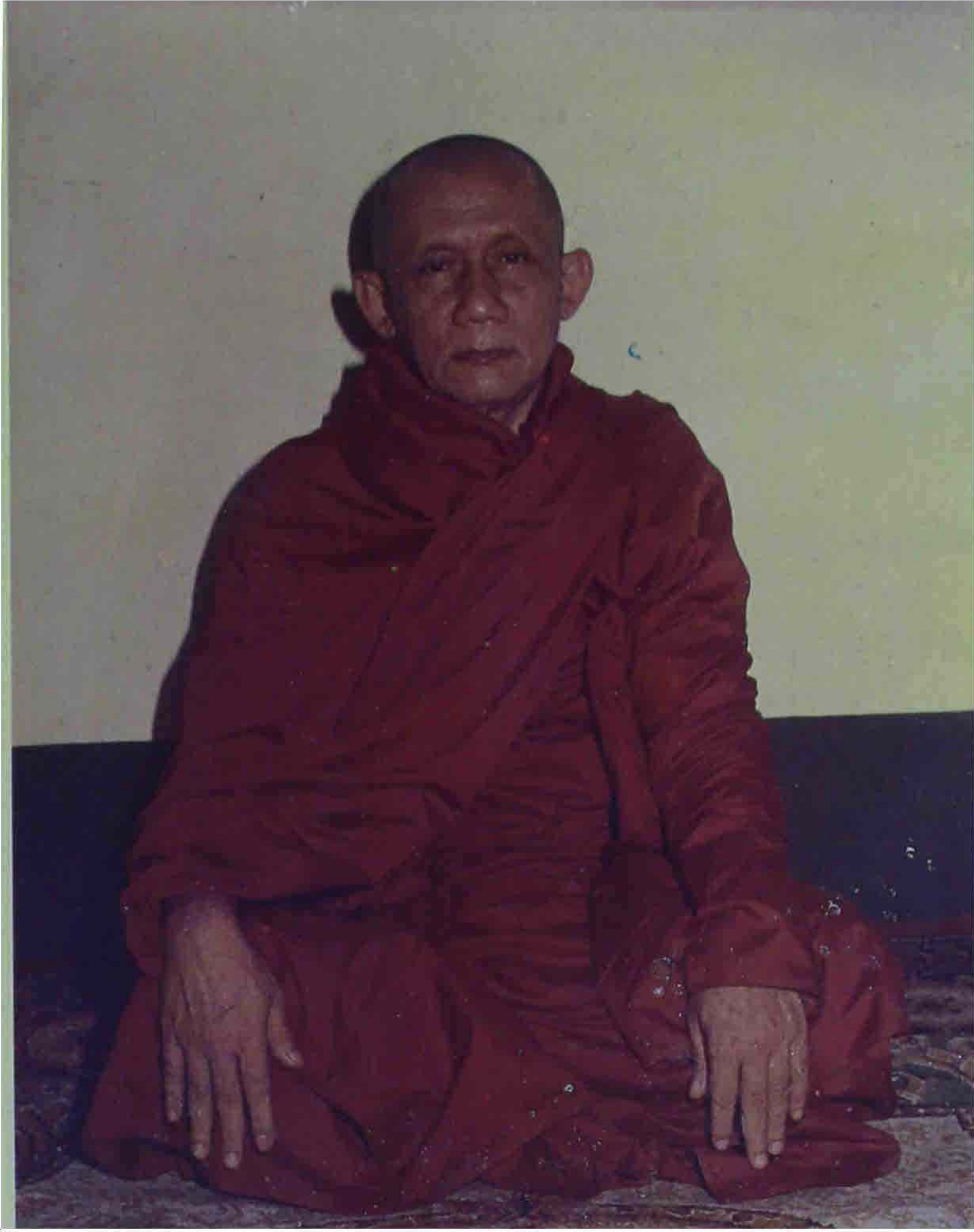

ဆူးလေစေတီတော်
ဩဝါဒါစရိယဆရာတော်ကြီးများ



ဘဒ္ဒန္တသာသနာဘိဝံသ



ဘဒ္ဒန္တဩဘာသာဘိဝံသ

ဆူးလေစေတီတော်
ဩဝါဒါစရိယဆရာတော်ကြီးများ



ဘဒ္ဒန္တကုမာရ

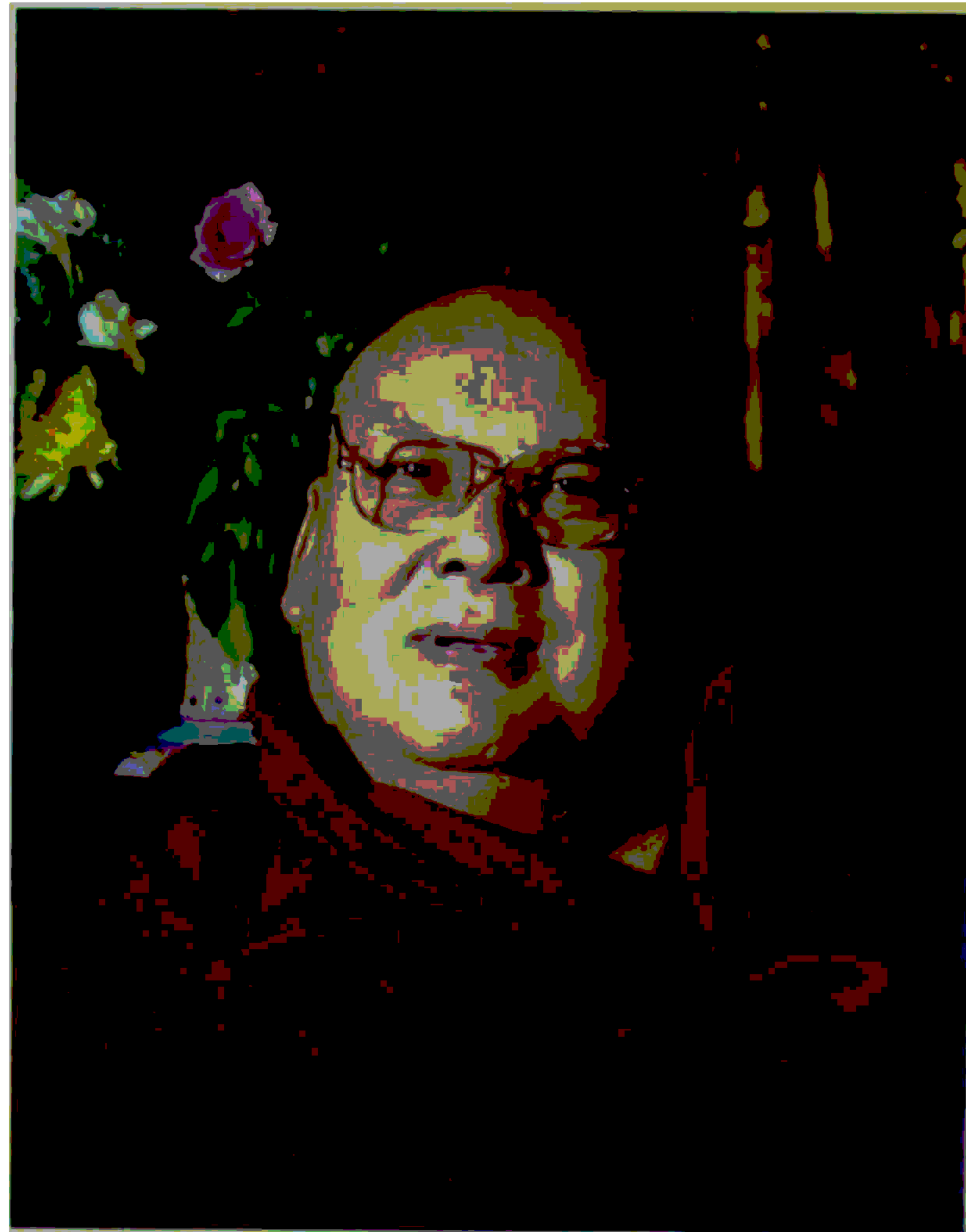

ဘဒ္ဒန္တကောသလ

ဆူးလေစေတီတော်ဂေါပကအဖွဲ့ဝင်များ



ဝဲမှယာ

ဦးငွေစို၊ ဦးမောင်မောင်၊ ဦးအုန်းမောင်၊ ဦးထွန်းအောင်၊ ဦးသာရင်၊ ဦးချစ်အေး၊ ဦးရဲလှ။



ရှေ့တန်းဝဲမှယာ - ဦးမျိုးသန်း(မောင်ဆုရှင်)၊ ဦးသော်ကောင်း၊ ဦးမောင်မောင်တင်(မဟာဝိဇ္ဇာ)၊ ဒေါ်ကြွန်
 ဒေါက်တာခင်မောင်ညွန့်၊ ဦးသန်းထွတ်(တိုက်စိုး)
နောက်တန်းဝဲမှယာ - ဦးခင်မောင်တင်၊ ဦးခင်အေး(မောင်ခင်မင်၊ ဓနုဖြူ)၊ ဦးထွန်းခင်(ခင်ကြီးအောင်)၊ ဦးကျော်သူ
 ဦးစောမြင့်(မောင်စောမြင့်)၊ ဦးအေးချို(မဟာဝိဇ္ဇာ)၊ ဦးစိန်လှိုင်(သူရဇော်)

ဆူးလေစေတီတော်သမိုင်းဖြစ်မြောက်ရေးနှင့်ပြုစုရေးအဖွဲ့ဝင်များ



ဈေးတန်းဝဲ မုယာ -
ဦးသန်းညွန့်၊ ဦးအုန်းမောင်၊ ဦးရဲလှ၊ ဦးသာရင်၊ ဦးမောင်မောင်တင်(မဟာဝိဇ္ဇာ)၊ ဦးထွန်းအောင်(ဥက္ကဋ္ဌ)၊ ဒေါ်ကြွန်း၊
ဦးသန်းထွတ်(တိုက်စိုး)၊ ဒေါက်တာခင်မောင်ညွန့်၊ ဦးချစ်အေး။

နောက်တန်းဝဲ မုယာ -
ဒေါ်ခင်မျိုးမျိုးသက်(တွဲဖက်အတွင်းရေးမှူး)၊ ဦးတင်ဝင်း၊ ဦးသန်းဦး(အတွင်းရေးမှူး)၊ ဦးမောင်မောင်အုန်း၊ ဦးခင်မောင်တင်၊
ဦးမျိုးသန်း(မောင်ဆုရှင်)၊ ဦးသော်ကောင်း၊ ဦးခင်အေး(မောင်ခင်မင်၊ ဓနုဖြူ)၊ ဦးထွန်းခင်(ခင်ကြီးအောင်)၊ ဦးကျော်သူ၊
ဦးစောမြင့်(မောင်စောမြင့်)၊ ဦးငွေစိုး၊ ဦးစိန်လှိုင်(သူရဇော်)၊ ဦးအေးချို(မဟာဝိဇ္ဇာ)၊ ဦးမင်းနိုင်



ဥက္ကဋ္ဌ

ဆူးလေစေတီတော်သမိုင်းဖြစ်မြောက်ရေးအဖွဲ့.

ဥပေဿာဇဉ်

ယနေ့ဖူးမြင်နေရသော ဆူးလေစေတီတော်သည် ရန်ကုန်မြို့၏ အဓိကရနေရာ၌ တည်ရှိနေသဖြင့် ရှေးယခင်က ဤစေတီဝန်းကျင်၌ ရွံ့နွံများ ဖုံးလွှမ်းနေသောကြောင့် သွားလာရခက်ခဲသည်ဟုဆိုသော စကားသည်ပင် ယုံတမ်းစကားသဖွယ် ဖြစ်နေလေ တော့သည်။ ဆူးလေစေတီတော် ပတ်ဝန်းကျင်ဒေသသည် ယခုအခါ၌ ရန်ကုန်မြို့၏ အစည်ကားဆုံးဒေသဖြစ်နေပေပြီ။

အင်္ဂလိပ် - မြန်မာဒုတိယစစ်ပွဲပြီးဆုံးပြီးနောက် သိမ်ကြီးဈေးအနီးရှိ ကျိုက်မဲသံချို စေတီတော်ကို အင်္ဂလိပ်စစ်သည်တို့က ဖြိုဖျက်လိုက်ကြောင်းမှတ်သားရသည်။ ကျိုက်မဲသံချို စေတီတော်ကို ဖြိုဖျက်ပြီးသော် ဆူးလေစေတီတော်၏ အလှည့်သာရှိတော့မည်။ နောင်တွင် အစိုးရက သာသနာရေးအဆောက်အအုံများ၊ စေတီပုထိုးများကို မည်သူမျှမဖျက်ဆီးစေရဟု အမိန့်ထုတ်ပြန်လိုက်သဖြင့် ဆူးလေစေတီတော်သည် သက်သာခွင့်ရသွားသည် ဟုဆိုနိုင် သည်။ သို့ရာတွင် ရန်ကုန်မြို့ကို မြို့ကွက်ရိုက်ရန် ဆက်လက်စီစဉ်ကြစဉ် ကာလတွင်လည်း ဆူးလေစေတီတော်ကို ဖယ်ရှားမည့် စီမံကိန်း ပုံစံများကို တင်သွင်းကြပြန် သည်ဟု သိရသည်။ နောင်တွင်မှ ဆူးလေစေတီတော်ကို ရန်ကုန်မြို့၏ ဗဟိုဒေသအဖြစ် ထားပြီး မြို့ကွက်ချခဲ့သဖြင့် ယနေ့တိုင် ဆူးလေစေတီတော်ကို ဖူးမြော်ကြည်ညိုခွင့်ရနေခြင်း ဖြစ်သည်။

ဒုတိယကမ္ဘာစစ်အတွင်းကာလကလည်း ဆူးလေစေတီတော် ပတ်ဝန်းကျင် တစ်ဝိုက်တွင် ဖုံးဆံ့အမြောက်ဆံ့များ အဆက်မပြတ်ကျရောက်ခဲ့ပြန်သည်။ သို့သော် ဆူးလေစေတီတော်မြတ်ကြီးကိုမူ ဖုံးဒဏ်မခံခဲ့ပေ။

ဆူးလေစေတီတော်ကို ဗုဒ္ဓဘာသာဝင်များသည် အမြဲမပြတ်ထိန်းသိမ်းစောင့်ရှောက် ပြုပြင်ခဲ့ကြသဖြင့် ယခုကဲ့သို့ ကြည်ညိုဖွယ်ရာ ဖူးမြော်နေရခြင်းဖြစ်သည်။ မြန်မာနိုင်ငံ လွတ်လပ်ရေးရပြီးသည့်နောက် ဆူးလေစေတီ ကုန်းတော်ကို ပြုပြင်ခဲ့ကြသည်။ သာသနာ ၂၅၀၀ ပြည့်ကာလကလည်း တခမ်းတနားထပ်မံ၍ ပြုပြင်ခဲ့ကြသေးသည်။

ဆူးလေစေတီကုန်းတော်ရင်ပြင်သည် များစွာမကျယ်ဝန်းလှချေ။ ရင်ပြင်တော် ပေါ်၌ သာသနိကအဆောက်အအုံများကို မူလအလှရှင်များအစဉ်အဆက်က စေတနာ သဒ္ဓါတရားအလျောက် ဆောက်လုပ်လှူဒါန်းခဲ့ကြသည်။ ဇရပ် တန်ဆောင်း စသော အဆောက်အအုံများ၏ အမိုးအထွတ်တို့သည် တစ်ခုနှင့်တစ်ခု အနိမ့်အမြင့် အရွယ်အစား ပုံသဏ္ဍာန် မတူညီကြသဖြင့် ရင်ပြင်တော်ရှုခင်းမှာ ပိတ်ကြပ် နေသကဲ့သို့ဖြစ်နေသည်။ ခေတ်မီရင်ပြင်တော်နှင့် လိုက်ဖက်စုစည်း စေမည့် အဆောက်အအုံများဖြစ်ရန်လိုအပ်သဖြင့် ၁၉၈၂ - ခုနှစ်ကတည်းက ဆူးလေစေတီတော် ဘက်စုံမွမ်းမံပြန်လည်တည်ဆောက်ရေး လုပ်ငန်းများဆောင်ရွက်ရန် စီမံကိန်းများ ရေးဆွဲခဲ့ကြသည်။ သို့သော် ၁၉၈၈ ခုနှစ်တိုင် အကောင်အထည်မဖော်နိုင်ခဲ့ချေ။ ၁၉၈၉ ခုနှစ်သို့ရောက်သော် ဆူးလေစေတီတော် ဂေါပကအဖွဲ့သည် ဆူးလေစေတီတော် ဘက်စုံမွမ်းမံပြန်လည်တည်ဆောက်ရေးလုပ်ငန်း များကို အားသွန်ခွန်စိုက် နေ့မအားညမအား အကောင်အထည်ဖော်ခဲ့ရာ လေးလတာကာလ အတွင်း အောင်မြင်ပြီးစီးခဲ့သည်။ ဆောင်ရွက်ရသည့်လုပ်ငန်းပမာဏနှင့် အကောင်အထည် ဖော်သည့်ကာလကို နှိုင်းယှဉ်ကြည့်လျှင် အလွန်အံ့ဩဖွယ်ကောင်းသော အားထုတ် လုပ်ကိုင်မှုပင်ဖြစ်သည်။

ဆူးလေစေတီတော် ဘက်စုံမွမ်းမံပြန်လည်တည်ဆောက်ရေးလုပ်ငန်းများ ပြီးစီး သည့်အခါ ဘက်စုံမွမ်းမံပြန်လည်တည်ဆောက်ရေးလုပ်ငန်းကိုလည်း မှတ်တမ်း တင်ထားသင့်သည်ဟု သဘောရရှိကြသည်။ ဘက်စုံမွမ်းမံပြန်လည်တည်ဆောက်ရေး လုပ်ငန်းတွင် ကိုယ်တိုင်ကိုယ်ကြပ် ပါဝင်ဆောင်ရွက်ခဲ့သူ ဂေါပကအဖွဲ့ဝင်များ သက်ရှိထင်ရှား ရှိနေစဉ် သမိုင်းအဖွဲ့တွင်ပါဝင်၍ မှတ်တမ်းတင်ပါက ပိုမိုပြည့်စုံနိုင်ပြီး နောင်ကာလ၌ ယုံတမ်းစကားသဖွယ် ဖြစ်နိုင်တော့မည်မဟုတ်သည်ကိုလည်း သတိချပ်မိ ကြသည်။

ဆူးလေစေတီတော်သမိုင်းနှင့်စပ်လျဉ်း၍ ရှေးက ရေးသားပြုစုထားသော သမိုင်းစာအုပ်များမှာ ရှားပါး နေသည့်ပြင် ထိုခေတ်ထိုကာလက ပြုပြင်မှုများကိုသာ မှတ်တမ်းတင်ထားခြင်းဖြစ်သည်။ ထိုသမိုင်းကျမ်းများ၌ ဖော်ပြထားသော ရင်ပြင်တော်ရှိ သာသနိကအဆောက်အအုံအချို့ကို ယနေ့မမြင်တွေ့နိုင်တော့ချေ။ ထို့ကြောင့် အတိတ်သမိုင်းကို အခြေခံလျက် ဆူးလေစေတီတော်သမိုင်းကို အသစ်ပြန်လည်ရေးသားနိုင်လျှင် အကောင်းဆုံးဖြစ်မည်ဟု ဆန္ဒရှိကြသည့်အလျောက် ကျွမ်းကျင်သူ သမိုင်းပညာရှင်ကြီးများကို ဖိတ်ကြား၍ အကြံဉာဏ်များကို ရယူခဲ့ကြရသည်။ ပညာရှင်ကြီးများကလည်း စေတနာသဒ္ဓါတရားထက်သန်စွာ အကြံဉာဏ်အထောက်အထားများပေးကာ ကူညီကြသဖြင့် အားရကျေနပ်ဖွယ်ကောင်းလောက်အောင်ပြည့်စုံသည့် ဤသမိုင်းကျမ်း ထွက်ပေါ်လာခဲ့ပေသည်။

ဆူးလေစေတီတော်သမိုင်းပြုစုသည့် နှစ်နှစ်ကျော်ကာလတစ်လျောက် စိတ်အားထက်သန်စွာ အကြံအားဉာဏ်အားဖြင့် ကူညီပေးကြသော ပညာရှင်ကြီးများကို ကျေးဇူးတင်ရှိပါကြောင်း ဂုဏ်ပြုမှတ်တမ်းတင်အပ်ပါသည်။



(ဦးထွန်းအောင်)

ဥက္ကဋ္ဌ

ဆူးလေစေတီတော်သမိုင်းဖြစ်မြောက်ရေး
နှင့် ပြုစုရေးအဖွဲ့။

နိဒါန်း

ဆူးလေစေတီတော်သည် ရန်ကုန်မြို့တော်၏ အဓိကရနေရာတွင် တည်ရှိပြီး၊ ရှစ်မြှောင့်စေတီတော်၏ ပုံသဏ္ဍာန်သည် ဖူးမြင်ရသူများကို စိတ်ဝင်စားစေသည်။ ရန်ကုန်မြို့ရှိ အိမ်ခြေတိုက်တာများ မမြင့်မားသေးမီ အချိန်ကဆိုပါမူ ရန်ကုန်မြို့တွင်းသို့ဝင်လာသူတိုင်း ဆူးလေစေတီတော်ကိုလှမ်း၍ ကြည့်ညိုရသည်။ အချိုးအစားကျနသပွယ်လှသော ဆူးလေစေတီတော်သည် ရန်ကုန်မြို့လယ်တွင် ထင်ထင်ရှားရှားတည်ရှိနေသောကြောင့် ရန်ကုန်မြို့သို့ ရောက်ဖူးသူတိုင်း အမှတ်ရနေသော စေတီတစ်ဆူဖြစ်နေသည်။ ရှေးယခင်က ဤမြို့လယ်စေတီတော်သည် မစည်ကားသေးသဖြင့် စည်ကားအောင် ကြိုးပမ်းသူပုဂ္ဂိုလ်များလည်း ရှိခဲ့ဖူးသည်။ ယခုအချိန်တွင်မူ ဆူးလေစေတီတော်သည် ဖူးမြော်ကြည့်ညိုသူများဖြင့် စည်ကားနေပြီဖြစ်သည်။

ဆူးလေစေတီတော်တွင် ၁၉၈၉-ခုနှစ်က ဘက်စုံမွမ်းမံပြန်လည်တည်ဆောက်ရေးလုပ်ငန်းများ လုပ်ခဲ့သည်။ ကုန်းတော်ပတ်လည် သာသနိကအဆောက်အအုံများ အားလုံးကို လေးလတာကာလအတွင်း အသစ်ပြန်လည်ဆောက်လုပ်နိုင်ခဲ့ကြသည်။ ဘက်စုံတည်ဆောက်ရေးလုပ်ငန်းရပ်ကြီးပြီးစီးသည့်အခါ ထိုစီမံကိန်းအောင်မြင်မှုများကိုပါ ထည့်သွင်း၍ ဆူးလေစေတီတော်သမိုင်းကို ရေးသားလိုကြသည့်ဆန္ဒ ဆူးလေစေတီတော် ဂေါပကအဖွဲ့

တွင်ဖြစ်ပေါ်ခဲ့သည်။ ထိုဆန္ဒကို အကောင်အထည်ဖော်လိုသဖြင့် ဆူးလေစေတီတော် သမိုင်း ဖြစ်မြောက်ရေးအဖွဲ့ကို အောက်ပါပုဂ္ဂိုလ်များဖြင့် ဖွဲ့စည်းခဲ့သည်။

ဦးထွန်းအောင်	ဂေါပကအဖွဲ့ဝင်	ဥက္ကဋ္ဌ
ဦးသာရင်	။	အဖွဲ့ဝင်
ဦးအုန်းမောင်	။	။
ဦးချစ်အေး	။	။
ဦးရဲလှ	။	။
ဦးမင်းနိုင်	။	။
ဦးငွေစိုး	။	။
ဦးမောင်မောင်အုန်း	။	။
ဦးသန်းညွန့်	ရုံးအဖွဲ့မှူး	။
	ဂေါပကအဖွဲ့ရုံး	
ဦးသန်းဦး	ဂေါပကအဖွဲ့ရုံး	အတွင်းရေးမှူး
ဒေါ်ခင်မျိုးမျိုးသက်	။	တွဲဖက်အတွင်းရေးမှူး
ဦးတင်ဝင်း	။	အထွေထွေဆက်သွယ်ရေး

ဆူးလေစေတီတော်သမိုင်းဖြစ်မြောက်ရေးအဖွဲ့ဝင်များသည် ပညာရှင်ကြီး များကို ဖိတ်ကြားအကူအညီတောင်းပြီး အကြံဉာဏ်များရယူကာ ပညာရှင်ကြီးများ ဦးဆောင် သည့် သမိုင်းပြုစုရေးအဖွဲ့ကို အောက်ပါပုဂ္ဂိုလ်များဖြင့် ဖွဲ့စည်းခဲ့သည်။

- | | | |
|----|-----------------------------|--------------------------------|
| ၁။ | ဦးမောင်မောင်တင် (မဟာဝိဇ္ဇာ) | မြန်မာသမိုင်းအဖွဲ့ဝင် |
| ၂။ | ဦးသန်းထွတ် (ဆရာတိုက်စိုး) | ။ |
| ၃။ | ဒေါက်တာခင်မောင်ညွန့် | ။ |
| ၄။ | ဒေါ်ကြန့် | မြန်မာစာအဖွဲ့ဝင် |
| ၅။ | ဦးမျိုးသန့် (မောင်ဆုရှင်) | အကြံပေးအရာရှိ (စာပေဗိမာန်) |
| ၆။ | ဦးသော်ကောင်း | စာကြည့်တိုက်မှူး |
| | | တက္ကသိုလ်များ ဗဟိုစာကြည့်တိုက် |

- ၇။ ဦးခင်အေး (မောင်ခင်မင်၊ဓနုဖြူ) တွဲဖက်ပါမောက္ခ၊မြန်မာစာဌာန
ဒဂုံတက္ကသိုလ်
- ၈။ ဦးခင်မောင်တင် စာကြည့်တိုက်မှူး၊
အမျိုးသားစာကြည့်တိုက်
- ၉။ ဦးထွန်းခင် (ခင်ကြီးအောင်) စာပေပညာရှင်
- ၁၀။ ဦးအေးချို (မဟာဝိဇ္ဇာ) သမိုင်းပြုစုသူ
- ၁၁။ ဦးစိန်လှိုင် (သူရဇော်) ပြင်ဆင်မွမ်းမံသူ

ဖော်ပြပါသမိုင်းဖြစ်မြောက်ရေးအဖွဲ့နှင့် ပြုစုရေးအဖွဲ့ဝင်များသည် ဆူးလေစေတီတော်သမိုင်းဖြစ်မြောက်ရေးအတွက် ၁၉၉၃-ခုနှစ်၊ အောက်တိုဘာလ ၁၆-ရက်နေ့တွင် ပထမအကြိမ်တွေ့ဆုံဆွေးနွေးကြပြီး သမိုင်းဖြစ်မြောက်ရေးအတွက် အစည်းအဝေး အကြိမ်ကြိမ်ကျင်းပကာ ကြိုးပမ်းခဲ့ကြလေသည်။ ၁၉၉၃-ခုနှစ် ဒီဇင်ဘာလ ကစတင်၍ အချက်အလက်များကို ရှာဖွေစုဆောင်းခဲ့ကြသည်။ ဆူးလေစေတီတော် သမိုင်းဖြစ်မြောက်ရေးအတွက် သမိုင်းဆိုင်ရာ အချက်အလက်များ၊ စာရွက်စာတမ်းများ၊ စာအုပ်များကို လှူဒါန်းနိုင်ပါက လှူဒါန်းကြရန်၊ ငှားရမ်းနိုင်ပါက ငှားရမ်းကြရန် သတင်းစာ များက ကြော်ငြာခဲ့သည့်ပြင် စေတီတော်ရင်ပြင်၌လည်း ရေးသားကြော်ငြာထားခဲ့သည်။

ဆူးလေစေတီတော်သမိုင်းကို ၁၉၉၄ ခုနှစ်၊ ဧပြီလတွင် စတင်ရေးသားခဲ့ရာ သမိုင်းပြုစုရေးအဖွဲ့ဝင် ပညာရှင်ကြီးများက တစ်ခန်းချင်း စေ့စပ်သေချာစွာ ဖတ်ရှုပြင်ဆင် ပေးခဲ့ပါသည်။ ပညာရှင်ကြီးများ၏ လမ်းညွှန်မှု နှင့် အကြံဉာဏ်များကိုရယူကာ ဤသမိုင်းကို ပြုစုရေးသားခဲ့ပါသည်။ ရှေးပညာရှင်တို့ ရေးသားထားသော ဆူးလေစေတီတော် သမိုင်းများကို လည်း မှီငြမ်းအားကိုးရပါသည်။

ဆူးလေစေတီတော်သမိုင်းကို ပြုစုရေးသားရာတွင် အခန်းဆယ်ခန်းခွဲ၍ ရေးသားထားပါသည်။ ခုနှစ်သက္ကရာဇ်များကို ရေးသားရာ၌ “ သက္ကရာဇ် ” ဟုရေးသားဖော်ပြ ထားသော ခုနှစ်မှာ မြန်မာသက္ကရာဇ်ကို ရည်ညွှန်းပါသည်။ ခရစ်နှစ်များကို ဖော်ပြရာ၌ ခုနှစ်ကိုသာ ဂဏန်းသင်္ကေတဖြင့် ရေးသားဖော်ပြထားပါသည်။

ရှားပါးသော စာအုပ်စာတမ်းများနှင့် သမိုင်းအချက်အလက်များရရှိအောင် လမ်းညွှန်ပေးပြီး ဤသမိုင်းပြီးဆုံးသည်အထိ စေတနာအင်အားကြီးမားစွာ သုံးသပ်ညွှန်ကြား ပေးသည့် သမိုင်းပြုစုရေးအဖွဲ့ဝင် ပညာရှင်ကြီးများ၏ ကျေးဇူးကြီးမားလှပါကြောင်း မှတ်တမ်းတင်အပ်ပါသည်။

ဆူးလေစေတီတော်၏ ဗိသုကာလက်ရာကို ရေးသားရာ၌ လမ်းညွှန် ဆွေးနွေးပြီး အကြံဉာဏ်ကောင်းများပေးသော ရန်ကုန်စက်မှုတက္ကသိုလ် ဒုတိယပါမောက္ခချုပ်၊ ဗိသုကာ ဒေါက်တာလွင်အောင်ကိုလည်း ကျေးဇူးတင်ပါသည်။

ဆူးလေစေတီတော်သမိုင်းပြန်လည်ရေးသားရန် အကြံသစ်များရရှိပြီး အကောင်အထည် ပေါ်လာသည်အထိ အဖက်ဖက်မှလိုလေသေးမရှိ ပံ့ပိုးကူညီကာ ဦးဆောင် ပေးကြသော ဆူးလေစေတီတော် သမိုင်းဖြစ်မြောက်ရေးအဖွဲ့ ဥက္ကဋ္ဌ ဦးထွန်းအောင် အပါအဝင် ဂေါပကအဖွဲ့ဝင်များ၏ သဒ္ဓါတရားနှင့် စေတနာများသည် ဤသမိုင်းကြီးပေါ်ထွန်းလာရသည့် အဓိကအသက်သွေးကြောဖြစ်သည်ကိုလည်း မှတ်တမ်းတင်ရန် လိုအပ်မည်ဖြစ်ပါသည်။

စာအုပ်စာတမ်းများကို စိတ်တိုင်းကျရှာဖွေဖတ်ရှုခွင့်ပေးသော တက္ကသိုလ်များ ဗဟိုစာကြည့်တိုက်၊ အမျိုးသားစာကြည့်တိုက်၊ ရှေးဟောင်းသုတေသနဌာနစာကြည့်တိုက် နှင့် ရွှေတိဂုံစေတီတော် စာကြည့်တိုက်တို့၏ ကျေးဇူးကိုလည်း မှတ်တမ်းတင်အပ်ပါသည်။

ဓာတ်ပုံပညာရှင်များဖြစ်ကြသည့် ညောင်ဦးဖိုးချို၊ ဦးမောင်မောင်သောင်း၊ ဦးအောင်ဒင် နှင့် ဦးမောင်မောင်သိန်း (တက္ကသိုလ်များ ဗဟိုစာကြည့်တိုက်) တို့ကလည်း လိုအပ်သမျှ ဓာတ်ပုံများရရှိအောင်ကူညီကြပါသည်။ အင်္ဂလိပ်ဘာသာဖြင့် ရေးသားထား သည်များကို ဘာသာပြန်ရာ၌ အတိအကျဆုံးဖြစ်အောင် သမိုင်းပြုစုရေးအဖွဲ့ဝင်များက လမ်းညွှန်ပေးပါသည်။ ဦးမျိုးမြင့်သောင်း (တာဝန်ခံစာတည်း၊ စာပေဗိမာန်) ကလည်း ကူညီပံ့ပိုးပေးသည်။ ပါဠိနိဿယများကို ဦးကျော်ဇံ (ဓမ္မစရိယ၊ ဘီအေ) က ကူညီဖတ်ရှု ပေးပါသည်။ ဖော်ပြပါပုဂ္ဂိုလ်များကိုလည်း ကျေးဇူးတင်ပါကြောင်း မှတ်တမ်းတင်ပါသည်။

ဤသမိုင်းသည် ပြီးပြည့်စုံပြီဟု မယူဆပါ။ သုတေသနလုပ်ငန်းတို့ မည်သည် ပြည့်စုံပြီဟုမရှိနိုင်ပါ။ ဤသမိုင်းကို ပုံနှိပ်ထုတ်ဝေပြီးသော်လည်း ဆူးလေစေတီတော် သမိုင်းဆိုင်ရာ အချက်အလက်အသစ်များ ထပ်မံရရှိပါက နောင်ပြန်လည် ပုံနှိပ်ထုတ်ဝေရန် အကြောင်းတိုက်ဆိုင်လာသည့်အခါ ဖြည့်စွက်ပြင်ဆင်ပေးရဦးမည်ပင်ဖြစ်ပါသည်။ ဤသမိုင်းကို ဖတ်ရှုကြရာ၌ မှားယွင်းမှု၊ ကြွင်းကျန်မှုများ တွေ့ရှိပါလျှင် မှားယွင်းသည် ကြွင်းကျန်သည်ဟု အပြစ်မယူဘဲ ဝေဖန်သုံးသပ်အကြံပြု၍ အကူအညီပေးကြပါရန် မေတ္တာရပ်ခံအပ်ပါသည်။

ဦးအေးချို (မဟာဝိဇ္ဇာ)

အခန်း ၁

ရန်ကုန်မြို့လယ်က အဓိကရ စေတီတော်

မြန်မာနိုင်ငံရန်ကုန်မြို့တော်တွင် ထင်ရှားသော တန်ခိုးကြီး စေတီပုထိုးများ ရှိပါသည်။ ယင်းတို့အနက် ဆူးလေစေတီတော်သည် တစ်မူထူးခြားထင်ရှားသောစေတီ ဖြစ်ပါသည်။ ရန်ကုန်မြို့တော်၏ ဗဟိုအချက်အချာကျသောနေရာ တိုက်တာ အဆောက်အအုံကြီးများ၏ အလယ်လမ်းမကြီးလေးသွယ် ဦးတိုက်လျက်ရှိသည့် ကုန်းမို့မို့ပေါ်တွင် ခုံညားထည်ဝါသပ္ပာယ်ကြည်ညိုဖွယ်ရာတည်ရှိနေပါသည်။ ရန်ကုန်မြို့တော်၏ ကျက်သရေဆောင် မြို့လယ်စေတီဟုလည်း ဆိုနိုင်ပါသည်။

ယခုအခါ ရန်ကုန်မြို့တော်၏ နယ်နိမိတ်အပိုင်းအခြားဟူ၍ တိတိကျကျပြညွှန်နိုင်သည့် သတ်မှတ်ချက်မျိုးမတွေ့ရပေ။ ရန်ကုန်တက္ကသိုလ်သည် ကမာရွတ်မြို့နယ်တွင်ရှိသည်။ ကြို့ကုန်းရှိ စက်မှုတက္ကသိုလ်ကို ရန်ကုန်စက်မှုတက္ကသိုလ်ဟုလည်းကောင်း၊ မင်္ဂလာဒုံမြို့နယ်ရှိလေယာဉ်ကွင်းကို ရန်ကုန်လေဆိပ်ဟုလည်းကောင်း ခေါ်ဆိုကြသည်။ စည်ပင်သာယာနယ်နိမိတ် အတွင်းရှိ မြို့နယ်များကို ရန်ကုန်ဟုပင် ယေဘုယျခြံ၍ ခေါ်ဆိုကြခြင်းဖြစ်သည်။ မင်္ဂလာဒုံ၊ ကမာရွတ်၊ ကြည့်မြင်တိုင်စသောဒေသများ မြို့နယ်များမှ ပြည်သူတို့သည် ဆူးလေစေတီတော်ပတ်ဝန်းကျင်တစ်ဝိုက်ကို မြို့ထဲဟုပင် သတ်မှတ်ပြောဆိုကြသည်။

ရန်ကုန်မြို့လယ်ကအဓိကရစေတီတော်

ရှေးအခါက ဆူးလေစေတီတော်သည် ရန်ကုန်မြို့၏ ဗဟိုချက်အဖြစ် တည်ရှိခဲ့သည် မဟုတ်ချေ။ ဒဂုံမြို့ငယ်၏မြောက်ဘက်တွင် တည်ရှိခဲ့သည်ဟု ဆိုရပေမည်။ အောက်မြန်မာပြည်ကို ဗြိတိသျှတို့သိမ်းပိုက်ပြီး ရန်ကုန်မြို့ကို အကွက်ချ၍ မြို့သစ်တည်ထောင်စဉ် ၁၈၅၂ ခုဝန်းကျင် ကာလက ဆူးလေစေတီတော် သုံးဖက်ပတ်လည်တွင် ရေများဝိုင်းနေသေးသည်။ မြောက်ဘက်မှန် မှသာ ဘုရားရင်ပြင်တော်ပေါ်သို့တက်ရောက်နိုင်သည်။ ထိုစဉ်က ဆူးလေစေတီတော်ဝန်းကျင်သည် စည်ကားခြင်းမရှိသေးချေ။ သီပေါမင်း ပါတော်မူပြီးစ ရန်ကုန်သည် ဗြိတိသျှမြန်မာနိုင်ငံတစ်ခုလုံး၏ မြို့တော်ဖြစ်လာချိန် ၁၈၈၇ ခုနှစ်ဝန်းကျင်ကာလတွင်ပင် ဆူးလေစေတီတော်သည် စည်ကားခြင်းမရှိ သေးဘဲ ဘုရားဖူးလာသူ နည်းပါးလျက် မှေးမှိန်နေသေးသည်။

ထိုသို့ စည်ကားခြင်းမရှိသေးသည့် ဆူးလေစေတီတော်ကို စည်ကားလာအောင် ဘုရားဖူးသူ များလာအောင် ရှေ့နေဦးပုတ်နီက ကြိုးပမ်းခဲ့ဖူးသည်။ ရင်ပြင်တော် ပတ်လည်တွင် တံမြက်လှည်းသည်။ သန့်ရှင်းရေးလုပ်သည်။ ထို့နောက် တွေ့ရသမျှသော ဘုရားဖူးတို့ကို သိသည်ဖြစ်စေ၊ မသိသည်ဖြစ်စေ နှုတ်ဆက်စကားပြော၍ သာဓုခေါ်သည်။ ကြိုးစား၍ ဘုရားလာဖူးရန် တိုက်တွန်းသည်။ ပါလာသောပိုက်ဆံကို ဘုရားဖူး တစ်ဦးလျှင် ခြောက်ပြားကျ ဝေငှ၍ စဉ့်အိုးတန်းထိပ်ရှိ မန္တလေးခေါက်ဆွဲဆိုင်တွင် ခေါက်ဆွဲဝယ်စားရန်ဟု လှူဒါန်းလိုက်သည်။ ဒါနပြုပါသည်ဟုပြောဆို၍ ညနေတိုင်းခေါက်ဆွဲဖိုးပေးသည်။ ကုန်ကျသည့်ပိုက်ဆံကိုကြည့်၍ ဘုရားဖူး မည်မျှလာသည်ကို မှတ်သားသည်။ ဤသို့ဖြင့် ဘုရားဖူးများလာ၍ စည်ကားလာသည်ဟု ဆိုသည်။

မြန်မာပြည်အတွင်း လှည့်လည်ရောက်ပေါက်ခဲ့သော နိုင်ငံခြားသားခရီးသည်တစ်ဦးက ၁၈၉၇ ခု ဝန်းကျင်တွင် ဆူးလေစေတီတော်သည် စည်ကားစပြုနေပြီ ဖြစ်ကြောင်း သူ၏ နယ်လှည့်မှတ်တမ်းတွင် ဖော်ပြသည်။ ဆူးလေစေတီတော်သည် မြို့လယ်တောင်ကုန်းတွင် တည်ရှိ၍ အရပ်လေးမျက်နှာမှ ဖူးမြင်နိုင်ကြောင်း၊ အခြားစေတီပုထိုးများနှင့် မတူဘဲ ရှစ်မြောင့်ပုံ ထူပါသည် ထီးတော်အထိသွယ်၍ မြင့်တက်သွားသည်မှာ သပ္ပာယ်လှကြောင်း၊ ဤရှစ်မြောင့်ပုံ ဟန်မှာ မူလစေတီဟောင်းကို လွန်ခဲ့သော နှစ်ပေါင်း ၇၀ ကျော် ၁၈၂၇ ခန့်တွင် ပြန်လည် ပြုပြင်စဉ်က ပြုပြင်တည်ဆောက်လိုက်သော ပုံတော်ဖြစ်နိုင်ကြောင်း၊ ဗုဒ္ဓဘာသာဝင်များ၏ ကြိုးပမ်းမှုဖြင့် စည်ကားထင်ရှားနေပြီ ဖြစ်ကြောင်း ရေးသားဖော်ပြထားသည်။

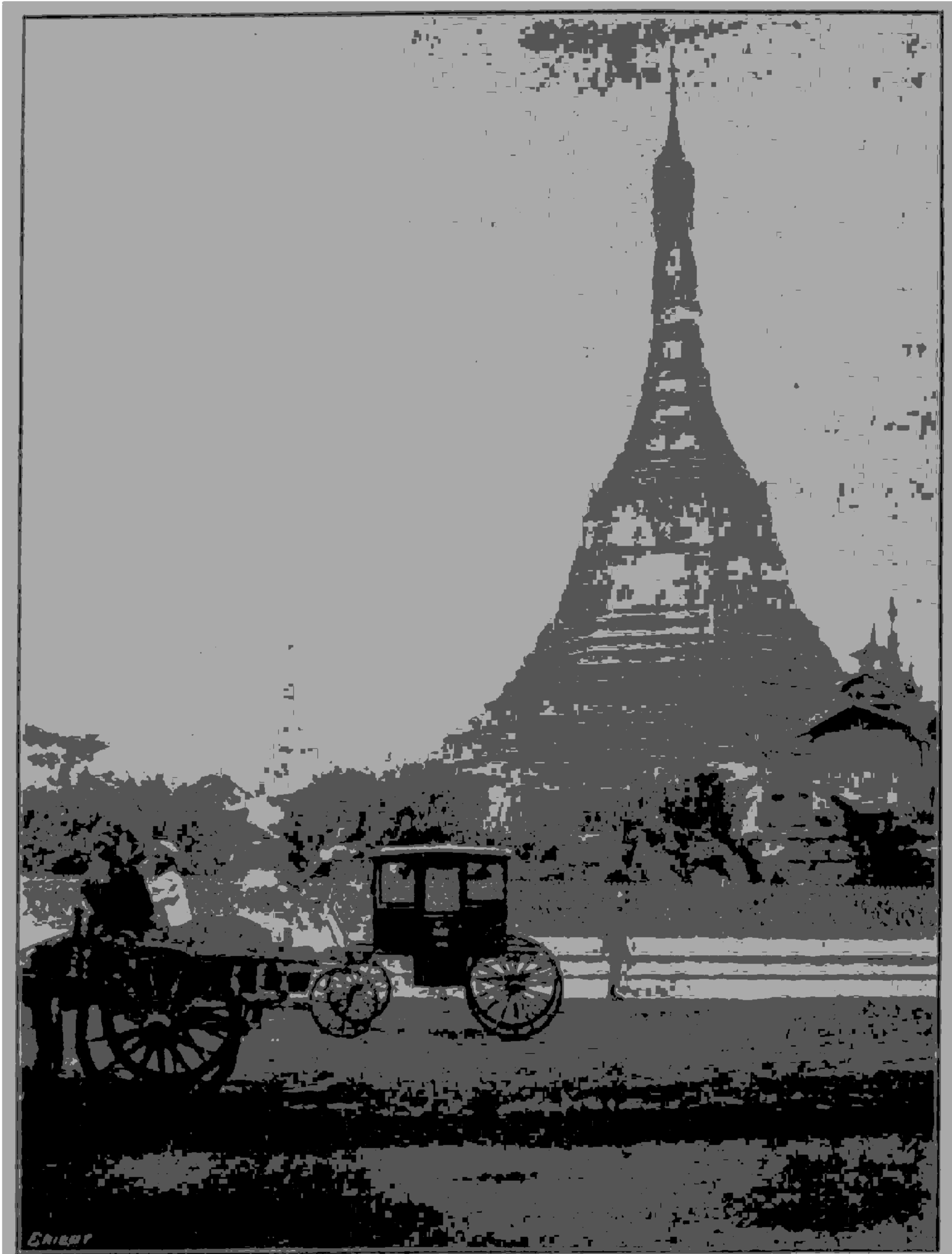

၁၈၉၇ ခုနှစ်က ဆူးလေစေတီတော်

ဆူးလေစေတီတော်ဝန်းကျင်ဒေသသည် ၁၉၂၀ ပြည့်နှစ် နောက်ပိုင်းတွင်မှစည်ကားလာသည်။ ထိုအချိန်တွင် ရန်ကုန်မြို့လယ်သည် စီးပွားရေးအချက်အချာဒေသဖြစ်လာသည်နှင့်အမျှ တရုတ်မြို့၊ ကုလားမြို့၊ နိုင်ငံခြားသားမြို့လည်းဖြစ်လာသည်။ ပထမကမ္ဘာစစ်ကြီးမဖြစ်မီကပင် ရန်ကုန်မြို့ကိုရောက်ဖူးသော ဆရာကြီး ဇေယျက သူ၏ ရန်ကုန်မြို့ အတွေ့အကြုံကို ဤသို့မှတ်တမ်းတင်ခဲ့သည်။

ရန်ကုန်မြို့လယ်ကအဓိကရစေတီတော်

ကျွန်တော်သည် ၁၉၁၆ ခုနှစ်တွင် ရန်ကုန်မြို့သို့ တစ်ကြိမ်ရောက်ဖူး၏။ ထိုစဉ်က ရန်ကုန်မြို့လယ်တွင် မြန်မာဆို၍ ဆူးလေစေတီတစ်ခုသာတွေ့ရ၏။ ဘယ်လမ်းဝင်ဝင်၊ ဘယ်လမ်းထွက်ထွက် ကုလား၊ တရုတ်၊ အင်္ဂလိပ်တို့ကိုသာတွေ့ရ၏။ အစစ ကုလား စကားနှင့် ပြောရ၏။ ၁၉၂၀ ပြည့်နှစ်တွင် ရောက်လာသောအခါမူကား ရန်ကုန်မြို့မှာ ယခင်နှင့် မတူတော့ချေ။ ရန်ကုန်ဘူတာတံတားကြီးမှ ဆင်း၍ နာရီစင်ကြီးအနီးသို့ ရောက်လျှင်ပင် “သူရိယ သူရိယ” ၊ “မြန်မာ့အလင်း မြန်မာ့အလင်း” ဟု အော်သော မြန်မာအသံကိုကြားရ၏။

ဟုအစချီပြီး ဆူးလေဘုရားအနီးရှိ မြန်မာအဆွေတိုက်မှ ပုဂ္ဂိုလ်များက ၁၉၂၀ ပြည့်နှစ် ရန်ကုန်တက္ကသိုလ် သပိတ်မှောက်ကျောင်းသားများသပိတ်စခန်းသို့ ပစ္စည်းများပို့၍ အားပေးခဲ့ပုံ၊ ဝံသာနု ဟုမ္မရူးအလံများ၊ ဒေါင်းအလံများ ရန်ကုန်မြို့အတွင်း ဝေဝေဆာဆာရှိခဲ့ရာမှစ၍ ဆူးလေဘုရား အနီးတစ်ဝိုက် စည်ကားလာခဲ့ပြီး မြန်မာများထိုးဖောက်ဝင်ရောက်လာနိုင်ပုံတို့ကို မှတ်တမ်းတင်ခဲ့လေသည်။

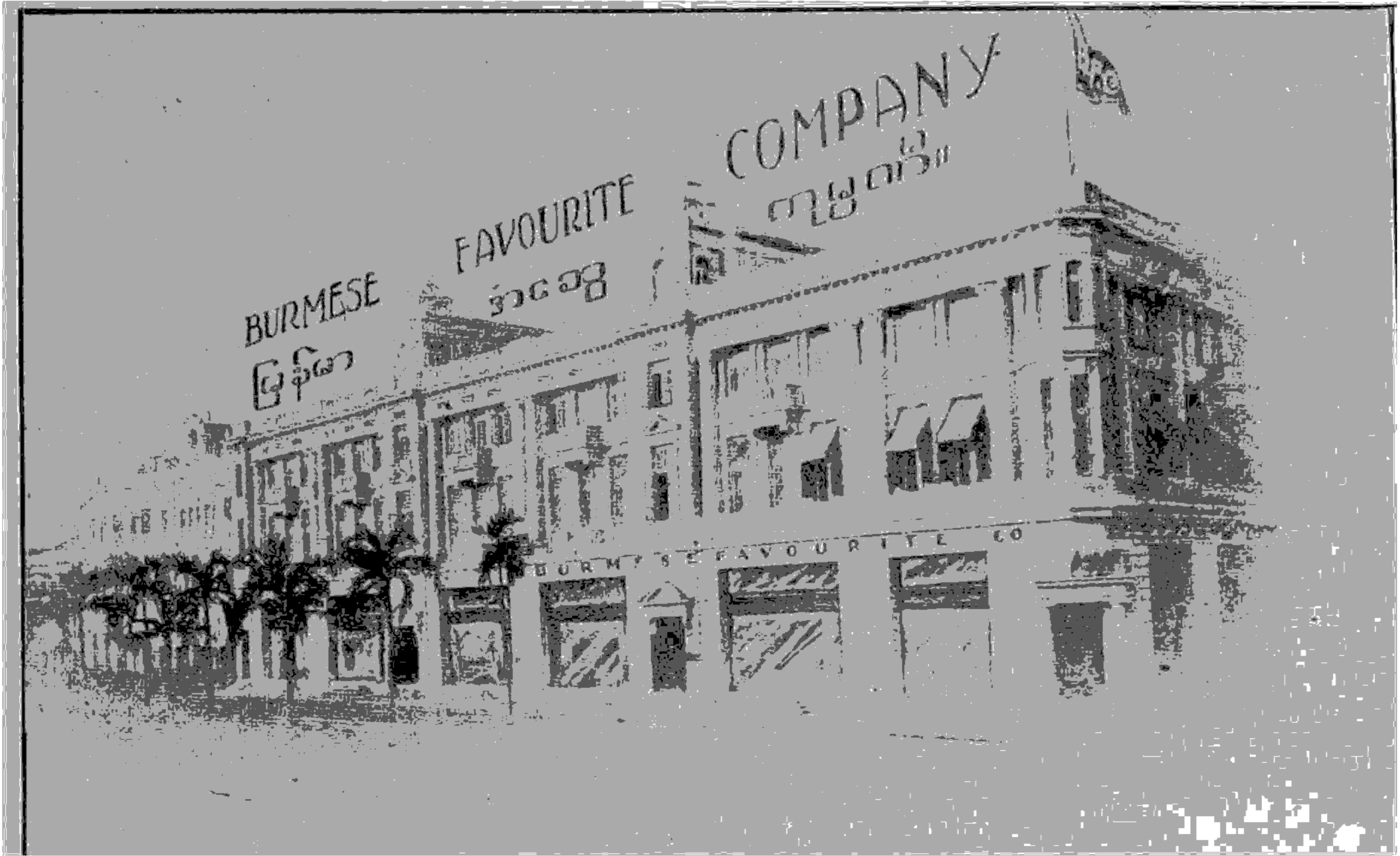

ဆူးလေစေတီတော်အနီးရှိ မြန်မာအဆွေကုမ္ပဏီ

ဆူးလေစေတီတော်

နိုင်ငံရပ်ခြားမှ ပင်လယ်ရေကြောင်းဖြင့် ရန်ကုန်မြို့တော်သို့ လာရောက်ကြသော ခရီးသွားများသည် ပဲခူးရိုးမတောင်စွယ်ပေါ်တွင် တည်ထားသော ရွှေတိဂုံစေတီတော်ကြီးကို မိုင် ၃၀ ခန့် အကွာအဝေးမှပင် ရွှေရောင်ဝင်းဝင်းနှင့် ဖူးမြင်ကြရသည်။ သို့သော် ရန်ကုန်မြစ်အတွင်းသို့ ဝင်ရောက်လာပြီး ရန်ကုန်ဆိပ်ကမ်း၌ ဆိုက်ကပ်မိပြီးဆိုလျှင် ရှေးဦးစွာဖူးမြင်ရမည့်စေတီမှာ ဆူးလေစေတီတော်ပင်ဖြစ်သည်။ ရန်ကုန်ဆိပ်ကမ်းသို့ ခြေချမိပြီး ဆိုလျှင်လည်း ဆူးလေစေတီတော်ကိုပင် ဦးတိုက် ရှေးရှု၍ ခရီးဆက်ရပေမည်။ ထို့ကြောင့်

၁၉၂၃ ခုနှစ်က ထုတ်ဝေသော ခရီးသွားမှတ်တမ်းတစ်ခုတွင်

ရန်ကုန်မြစ်ကမ်းမှ မိုင်ဝက်ခန့် အကွာအဝေးတွင် ပြာသာဒ် အဆောင်ဆောင်တို့ဖြင့် တင့်တယ်သော ဆူးလေစေတီတော်ရှိသည်။ ၁၈၅၂ ခုနှစ်ဝန်းကျင်ကာလက ကံ့သို့ ရေများဝိုင်းမနေတော့ဘဲ ကုန်းမြင့်ထက်တွင် ခြောက်သွေ့သော ပတ်ဝန်းကျင်၌ ကတ္တရာလမ်းများ၊ ဓာတ်ရထားများဖြင့် စည်စည်ကားကားဖြစ်နေသော စေတီတော်ကို ခရီးသည်များ ဖူးမြင်ရပေလိမ့်မည်။

ဟု လမ်းညွှန်ရေးသားထားသည်ကို တွေ့ရသည်။

မြို့လယ်စေတီတော်ဖြစ်သော ဆူးလေစေတီတော်၏ သမိုင်းသည် ဒဂုံမြို့ငယ်မှ ရန်ကုန်မြို့တော်အဖြစ် တိုးတက်ပြောင်းလဲလာသော မြို့တော်သမိုင်းနှင့်လည်း ဆက်စပ်နေပေသည်။ မဖွံ့ဖြိုး မတိုးတက်မီအချိန်က ရန်ကုန်မြို့လယ်တွင် ရွံ့ရွံ့များထူထပ်ကာ ဆူးလေစေတီတော်ကို ရေများဝိုင်းနေခဲ့သည်။ ကတ္တရာလမ်းများ၊ ဓာတ်ရထားလမ်းများနှင့် စည်ကားလာသောအခါတွင်မူ ဆူးလေစေတီတော်သည် ဓာတ်ရထားလမ်း ဦးတိုက်ရာဖြစ်လာခဲ့ပေသည်။ ရန်ကုန်မြို့၏ နိုင်ငံရေး၊ စီးပွားရေး၊ လူမှုရေးတို့ တိုးတက်လာသည်နှင့်အမျှ မြို့လယ်ရှိ ဆူးလေစေတီတော် တစ်ဝိုက်ဒေသသည် စီးပွားရေးလုပ်ငန်းများ၊ ရုံးကြီးများ၊ တိုက်တာအဆောက်အအုံကြီးများဖြင့် စည်ကားတိုးတက်လာသည်။ ဆူးလေစေတီတော်သည်လည်း အဓိကရမှတ်တိုင်သဖွယ် ပိုမို ထင်ပေါ်လာခဲ့သည်။

ပထမကမ္ဘာစစ်ကြီးဖြစ်ပြီးနောက် ၁၉၂၂ ခုနှစ်၊ ဇန်နဝါရီလတွင် ဗြိတိသျှအိမ်ရှေ့စံ ဝေလမင်းသားသည် မြန်မာပြည်သို့ ဧည့်သည်တော်အဖြစ် လာရောက်ခဲ့သည်။ ဝေလမင်းသားကို ကြိုဆိုသည့်အခမ်းအနားကို ထိုစဉ်က “ရန်ကုန်တိုင်း သတင်းစာ” က ခမ်းခမ်းနားနားရေးသား

ရန်ကုန်မြို့လယ်ကအဓိကရစေတီတော်

ဖော်ပြသည်။ ဤတွင် မြို့လယ်ဆူးလေစေတီတော်သည်လည်း သမိုင်းဝင်ဖြစ်ခဲ့ပြန်သည်။ ရန်ကုန်မြို့သူမြို့သားပရိသတ်ကြီးသည် ရန်ကုန်ဆိပ်ကမ်းမှစ၍ စိတန်းကာ ဆူးလေစေတီတော် ကိုပတ်ပြီးလျှင် ဆူးလေဘုရားလမ်းမှ အလုံလမ်းရှိ ထိုစဉ်က ဘုရင်ခံအိမ်တော်သို့ အရောက် ဝမ်းမြောက်ရွှင်လန်းစွာ အဆက်မပြတ် ကြွေးကြော်ကြိုဆိုခဲ့ကြသည်။ ဝေလမင်းသား ကြိုဆိုရေးအခမ်းအနားတွင်လည်း ဆူးလေစေတီတော်ကိုပင် သက်သေညွှန်းခဲ့ကြသည်။

ဆူးလေစေတီဟော်သည် ရန်ကုန်မြို့၏ အဓိကရနေရာ ဖြစ်လာရုံမျှမက ရန်ကုန်မြို့၏ ထင်ရှားသောအမှတ်အသားတစ်ခုလည်း ဖြစ်လာသည်။ ရန်ကုန်မြို့သို့ တစ်ကြိမ်တစ်ခါမျှ မရောက်ဖူးသောသူများသည် ရန်ကုန်မြို့တွင်း ခရီးသွားလိုပါက ဆူးလေစေတီကို အမှတ်အသား ပြု၍ သွားလာရလျှင်အဆင်ပြေချောမွေ့ကြောင်း၊ ဆူးလေစေတီတော်ကို ရန်ကုန်မြို့၏ မြင်သာသော အမှတ်အသားအဖြစ် အားကိုးအားထားပြုကြကြောင်းများကိုလည်း တွေ့ရသည်။

ရဲဘော်သုံးကျိပ်တို့သည် ဗြိတိသျှကို တိုက်ခိုက်ရန် မြန်မာနိုင်ငံသို့ ဝင်ရောက်လာပြီးနောက် ဗမာ့လွတ်လပ်ရေးတပ်မတော် (ဘီ-အိုင်-အေ) တွင် ပါဝင်ခဲ့သည့် မိုလ်သံတိုင် သည် ထိုကာလက ရန်ကုန်မြို့အတွင်း၌ သူတွေ့ကြုံရသည်တို့ကို ဤသို့ မှတ်တမ်းတင်ခဲ့သည်။

၁၂-၃-၄၂ နေ့တွင် လှေသမ္ဗန်များကို မော်တော်ကြီးများ၏ နောက်မှတွဲ၍ စုန်ဆင်း လာရာ ရန်ကုန်-ကြည့်မြင်တိုင်ဆိပ်ကမ်းသို့ဆိုက်ကပ်ပြီး ဘုရင်ခံအိမ်အနီး စစ်တန်းလျား များသို့သွားရောက်စခန်းချကြပါသည်။ ညနေအချိန်တွင် တစ်ဖန်ဆက်၍ရွှေတိဂုံစေတီတော် တောင်ဘက်မုခ်ဂေါ်ရာကုန်း(ယခုအခါ မဟာဝိဇယစေတီတော် တည်ရှိနေပြီဖြစ်ပါသည်) စစ်တန်းလျားများသို့ ပြောင်းရွှေ့ကြပြန်သည်။

ရဲဘော်များချက်ပြုတ်စားနိုင်ရန် အိုးခွက်များရှာဖွေကြသည်။ ရှာဖွေရရှိသော အိုးခွက်များကို တွန်းလှည်းနှင့်သယ်ယူခဲ့ကြသည်။ ကျွန်တော်တို့သည် ဒန်အိုးကြီးများနှင့် ဇလုံပန်းကန်များကို လှည်းဖြင့် တွန်း၍ ဒါလဟိုဇီလမ်း(ယခုမဟာဗန္ဓုလလမ်း) အတိုင်း ဆူးလေဘုရားကြီးကိုသာ အမှတ်အသားပြု၍လာခဲ့ရပါသည်။ အဘယ်ကြောင့်ဆိုမူ

ကျွန်တော်မှာ ရန်ကုန်သို့ တစ်ခါတစ်ခေါက်မှမရောက်ဖူးသော
 တောသားတစ်ယောက် စစ်စစ်ဖြစ်သောကြောင့် ဖြစ်ပါသည်။
 တောအရပ်မှာမွေး၊ မြို့တက်စာသင်ပြီး တောအလွန်နက်၊
 တောင်အလွန်ကြီးမားသော ဒေသများတွင် သတ္တုတွင်းလုပ်ငန်း
 လုပ်ကိုင်စားခဲ့၍ ရန်ကုန်မြို့သို့ တစ်ခါမျှမရောက်ဖူးသဖြင့်
 ဆူးလေဘုရားကဲ့သို့ ထင်ရှားသောအရာကို မှတ်သားရခြင်း ဖြစ်ပါသည်။

ယခုဆူးလေစေတီတော်ကို ရန်ကုန်မြို့လယ်၌ထင်ရှားသော
 စေတီတော်တစ်ဆူအဖြစ် ဖူးမြင်နေရပြီဖြစ်သည်။
 နေ့စဉ်ဘုရားဖူးများနှင့် စည်ကားနေပြီဖြစ်သည်။
 ဆူးလေစေတီတော် အဝိုင်းကို ပတ်လျက်
 ကားကြီး ကားငယ် အသွယ်သွယ်တို့သည်
 ရန်ကုန်မြို့တွင်း ဝင်လာလိုက်၊
 ရန်ကုန်မြို့တွင်းမှ ထွက်ခွာသွားလိုက်နှင့်
 ရန်ကုန်မြို့၏ နှလုံးသားသဖွယ် ဖြစ်နေသည်ကိုလည်း
 ဖူးမြင်နိုင်လေသည်။



ဆူးလေစေတီတော်ကိုပတ်၍သွားသော
 ဓာတ်ရထားလမ်းများ

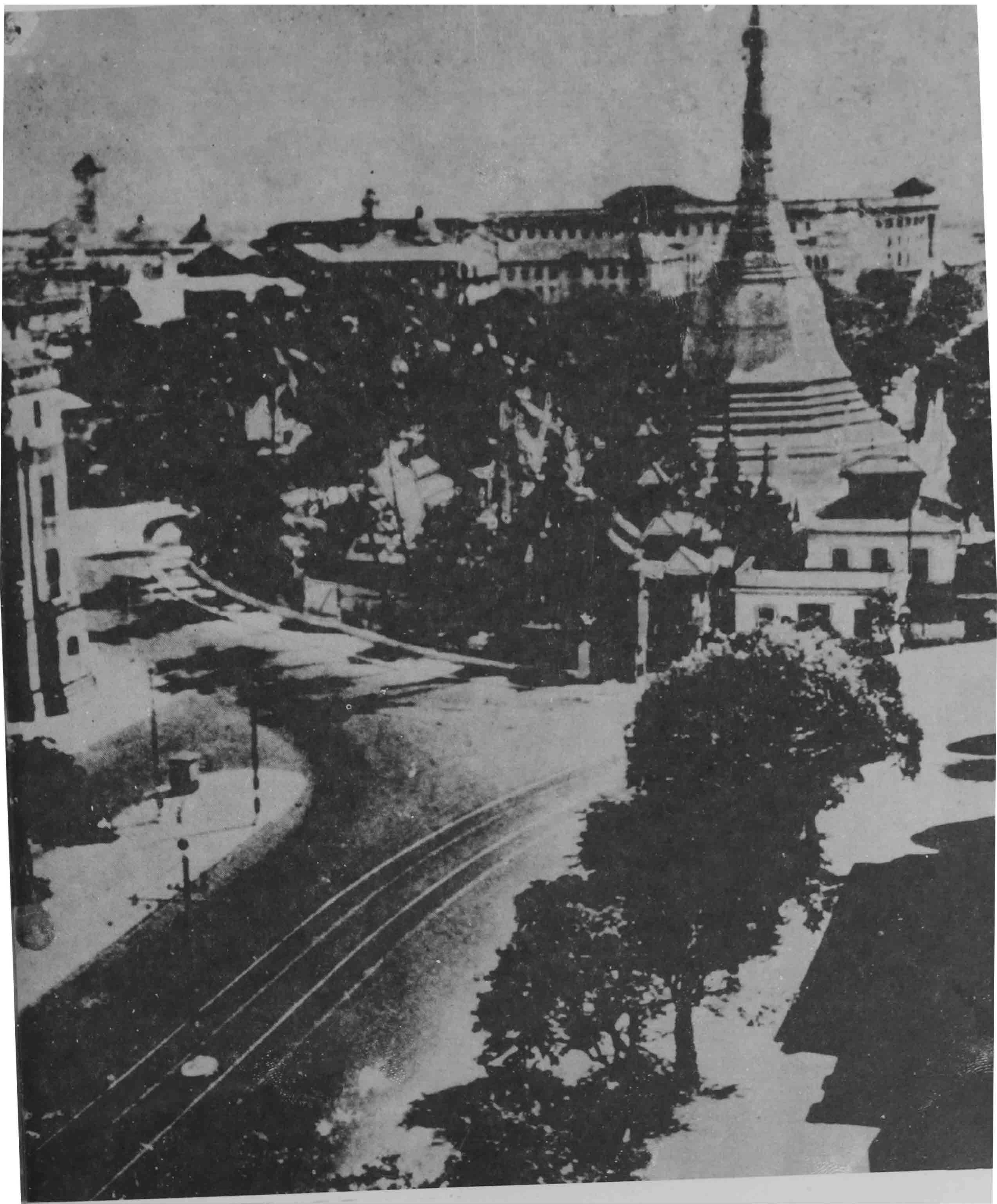

အခန်း ၂

စေတီတော် သမိုင်း

ဆူးလေစေတီတော်ရှေးဟောင်းသမိုင်းသည် စိတ်ဝင်စားဖွယ်ကောင်းသကဲ့သို့ စဉ်းစား
 တွေးတောဖွယ်လည်း များသည်။ ရှေးဟောင်းဘုရားသမိုင်းတို့၏ သဘာဝအတိုင်း ဒဏ္ဍာရီဆန်ဆန်
 တို့ပါဝင်နေသည်ကိုလည်း တွေ့ရသည်။ ဆူးလေစေတီတော်၏ဘွဲ့အမည်ကို အမျိုးမျိုးစဉ်းစား
 ကြရာမှ ပေါ်ပေါက်ခဲ့သော ဖွင့်ဆိုချက်များကို ဆူးလေစေတီတော်၏ သမိုင်းအဖြစ်
 ယုံကြည်နေကြပေသည်။

“ဆူးလေ” ဟူသော အမည်သည် “စုဝေး” ဟူသောစကားမှ ရွှေ့လျော့ဆင်းသက်
 လာသည်ဟူသော အယူအဆတစ်ရပ်ရှိသည်။ ဤအယူအဆသည် ရွှေတိဂုံစေတီတော်သမိုင်းနှင့်
 ဆက်စပ်နေသည်။ သက္ကရာဇ် ၁၂၃၁-ခုနှစ် နှင့် နောက်ပိုင်း ပုံနှိပ်သည့် ပညာဝဗုဒ္ဓကျမ်း၊
 ကျိုက္ကစံသမိုင်း နှင့် ရခိုင်မြန်မာမွန်ရာဇဝင်ချုပ် တို့၏ အလိုအရ တဖုဿ နှင့် ဘလ္လိက
 ညီနောင်တို့သည် မြတ်စွာဘုရားပေးသနားတော်မူလိုက်သော ဆံတော်ရှစ်ဆူကို ဥက္ကလာပမင်းကြီးထံ
 ဆောင်ယူလာ၍ စေတီတည်ထားကိုးကွယ်ရန် ဘူမိနက်သန်မြေဖြစ်သော သိဂုံတ္တရကုန်း ကို
 ရှာဖွေကြသည်။ ရုတ်တရက်မတွေ့နိုင်သဖြင့် သိကြားမင်း မနေနိုင်သောကြောင့် ဝိသင်္ကြံနတ်သား
 ကို စေလွှတ်၍ တောရှင်းစေသည်တွင် သိဂုံတ္တရကုန်းမြေကို တွေ့ရှိကြသည်။ သို့သော်လည်း

စေတီတော်သမိုင်း

ရှေးဘုရားရှင်သုံးဆူတို့၏ ပရိဘောဂတော်များတည်ရှိရာတွင် ဆံတော်များကို ဌာပနာ၍ စေတီတော်တည်ရမည်ဖြစ်ရာ ထိုနေရာကို မသိကြသဖြင့် ဆူးလေစေတီတော် တည်မည့် ကုန်းနေရာ၌ ဥက္ကလာပမင်းကြီးနှင့်တကွ နတ်အများစုဝေးကြပြီးလျှင် ဆူးလေနတ်ကြီး အပါအဝင် နတ်ကြီးလေးပါးကို ပင့်ခေါ်၍ မေးသည်တွင်မှ ထိုနေရာကိုတွေ့ရှိသောကြောင့် ရွှေတိဂုံစေတီတော်ကို တည်ကြသည်။ ထို့နောက် နတ်လူအများ စုဝေးကြရာကုန်းမြေ၌ အထိမ်းအမှတ် စေတီ တစ်ဆူတည်၍ “စုဝေးစေတီ” တွင်သည်။ ဆူးလေစေတီဟူသောအမည်မှာ စုဝေးစေတီမှ တစ်ဆင့် ကာလရွေ့လျောသဖြင့် ပြောင်းလဲလာသော အမည်ဖြစ်သည်ဟုဆိုသည်။

ဥက္ကလာပမင်းကြီး သိကြားမင်းနှင့် ကုန်သည်ညီနောင်တို့သည် ဂေါတမဘုရား မြတ်ရှင်၏ ဆံတော်များကို ဌာပနာရာတွင် ပွင့်တော်မူလေပြီးသော ဘုရားသုံးဆူ၏ဓာတ်တော် မွေတော်များ နှင့် ပေါင်းစုဌာပနာရန် ရည်သန်၍ ရှေးဘုရားတို့၏ ဓာတ်တော်မွေတော်များ ကိန်းဝပ်ရာ ဌာပနာတိုက်ကို ရှာဖွေကြောင်း သက္ကရာဇ် ၉၀၀ ကျော်ကပြုစုသည်ဟု ခန့်မှန်းသော စမ္မူဒီပဥဆောင်းကျမ်း တွင် ဖော်ပြထားသည်။

နောက်နှောင်း ဆရာတော်များ၊ လူပုဂ္ဂိုလ် ရဟန်းပုဂ္ဂိုလ်များပြုစုသည့် ရွှေတိဂုံစေတီတော် သမိုင်း၊ ဗိုလ်တထောင်စေတီတော်သမိုင်း စသည်တို့၌လည်း သိဂုံတ္တရကုန်းကို ရှာဖွေရန် သိကြားမင်းက နတ်တို့ကို “စုလေ” ဟု အမိန့်ပေးသည်ကို အစွဲပြု၍ စုလေကုန်း၊ အမိန့်အတိုင်း စုဝေးကြသည်ကိုအစွဲပြု၍ “စုဝေးကုန်း” ဟု ခေါ်တွင်ကြောင်း ညွှန်းဆိုရေးသားကြသည်။

ဤအဆိုအမိန့်များအရသော် ဆူးလေစေတီတော်ကို ဥက္ကလာပမင်းကြီးတည်ထားခဲ့သည်ဟု မှတ်ယူနိုင်ဖွယ်ရှိသည်။

ပညာရှိအချို့ကမူ ဤဘဒ္ဒကမ္ဘာ၌ ပွင့်တော်မူသော ဘုရားလေးဆူတို့ကို မိလိုက်သည့် လေးဆူနတ်ကြီးဟုခေါ်သောနတ်ကြီး၏ နေရာ၌ တည်သောကြောင့် လေးဆူနတ်ကြီးကို အစွဲ ပြု၍ “လေးဆူစေတီ” ဟုခေါ်တွင်ရာမှ ကာလရွေ့လျားသော် ဆူးလေစေတီ ဖြစ်လာသည် ဟု ကြံဆကြကြောင်း မင်းမဟော် က သူပြုစုသည့် မြို့ရန်ကုန်ဘုရားစုံသမိုင်း တွင် ရေးသားထားသည်။

ဆူးလေစေတီတော်သမိုင်းသည် ရွှေတိဂုံစေတီတော်သမိုင်း၊ ကျိုက္ကစံစေတီတော်သမိုင်း၊
ဗိုလ်တထောင်စေတီတော်သမိုင်း တို့နှင့်လည်း ဆက်နွှယ်နေသည်။ ထိုဘုရားသမိုင်းများတွင်
ဆူးလေစေတီတော်သမိုင်းကို ကြီးကြားကြီးကြား တွေ့ရသည်။

တဖုဿ နှင့် ဘလ္လိက ညီနောင်တို့ မြတ်စွာဘုရားဆံတော်ဓာတ်တော်များကို ပင့်ဆောင်
လာစဉ်က ယခုဗိုလ်တထောင်စေတီတည်ရာဌာနတွင် တစ်ထောက်နားပြီးနောက် ဆူးလေစေတီ
တည်ရာ ကုန်းမြင့်တွင်တစ်ထောက်၊ သိမ်ကြီးဈေး သိမ်တော်ကြီးနေရာတွင် တစ်ထောက်၊
အလံပြဘုရားနေရာတွင် တစ်ထောက် ရပ်နားခဲ့သည်ဟု ဆံတော်ကြိုလမ်းကို ပြဆိုသော
အဆိုအမိန့်များလည်းရှိသည်။ ဆံတော်ဓာတ် ရပ်နားရာကုန်းတွင် တည်ထားသဖြင့် ဆံတော်စေတီ
သို့မဟုတ် ဆံတော်အထိမ်းအမှတ်စေတီဖြစ်သည်ဟု အချို့ကယူဆကြသည်။

ဆူးလေစေတီတော်သည် “စုဠစေတီ” ဘွဲ့အမည်မှ ရွှေလျှောလာသည်ဟုလည်း
ပညာရှင်တို့ ကြံဆကြသည်။ စုဠစေတီ ဟူသည် စေတီငယ်ဟု ဆိုလိုရင်းဖြစ်၏။



ပုဂံမြို့နယ်၊ ဘုရားတော်ကြီးကြီးများ ဆူးလေစေတီကြီးသည် ဓာတ်တော်(၂)ဆူး၊ ဆံတော်(၂)ဆူး တို့ကို
ဤစေတီကြီး ဆူးလေစေတီတော်ကြီးကိုတည်စေခဲ့ခြင်း ဖြစ်သည်။

စေတီတော်သမိုင်း

လေးဆူဓာတ်ပုံရွှေတိဂုံစေတီတော်ကြီးနှင့် နှိုင်းစာလျှင် စေတီငယ်ပင်ဖြစ်၍ ခွဲခြားမှည့်ခေါ်ခြင်း ဖြစ်သည်ဟု ဒေါက်တာဖော်ရှားမားက သူ၏ သုဝဏ္ဏဘူမိရောက် ပထမ ဗုဒ္ဓသာသနာပြု အဖွဲ့ (The First Buddhist Mission to Suvannabhumi) အမည်ရှိ စာတမ်းတွင် ဖွင့်ဆိုထားသည်။ စေတီတည်ထားခဲ့သော ဒါယကာတော်မင်းသည် ပထမဦးစွာ ကျိုက္ကစံ စေတီတော်ကို တည်ထားခဲ့ပြီးနောက် ဤစေတီတော်ကို တည်ထားခြင်းဖြစ်ရာ ဤစေတီမှာ ကျိုက္ကစံစေတီထက် ငယ်သောကြောင့် စူဠစေတီဟုခေါ်တွင်ရာမှ ကာလရွေ့လျော့၍ ဆူးလေစေတီ ဖြစ်သည်ဟုလည်း အဆိုအမိန့်ရှိသည်။

စူဠစေတီ မှ ဆူးလေစေတီ ဖြစ်လာသည်ဟူသောအဆိုကို လက်ခံသော နောက်နှောင်း သုတေသီများရှိသည်။ ထိုင်းနိုင်ငံမှ မင်းသားကြီးဒမ်မရောင်း သည် သူ၏ “ ၁၉၃၆ ခုနှစ် မြန်မာနိုင်ငံခရီး ” (Journey Through Burma in 1936) စာအုပ်တွင် “ရွှေဆူးလေ” ဟု ခေါင်းစဉ်ပေးလျက် ဆူးလေစေတီတော်အကြောင်း ရေးသားထားသည်။ မင်းသားကြီး ဒမ်မရောင်းက ဆူးလေသည် စူဠဟူသော ပါဠိစကားမှ ရွေ့လျောလာကြောင်း၊ စေတီငယ်ဟု အဓိပ္ပာယ်ရကြောင်း၊ ရွှေတိဂုံစေတီတော်သည် မဟာစေတီဟု အမည်ထင်ရှားပြီး ဖြစ်သောကြောင့်



ဘောဂသေနမင်းကြီးကျိယ်စား သူရဲကောင်း အမတ်ကြီးသူရသည် ဆဲတော်ဓာတ်တော်တို့ကို ဋ္ဌာပနာပြီး ဆူးလေစေတီတော်တည်ထားကိုးကွယ်တော်မူကြပုံ

ဆူးလေစေတီတော်

လည်းကောင်း၊ မဟာစေတီဟု သတ်မှတ်ကြသောကြောင့်လည်းကောင်း၊ ဆူးလေစေတီကို စုဠစေတီဟု ခေါ်တွင်ခဲ့ကြကြောင်း ရေးသားထားသည်။ မြန်မာနိုင်ငံ၏ သမိုင်းပညာရှင်တစ်ဦးဖြစ်သူ ဒေါက်တာခင်မောင်ညွန့် ကလည်း ဆူးလေစေတီဟူသော ဘွဲ့အမည်သည် စုဠစေတီတော်မှ ရွှေလျှောလာသည်ဟု ယူဆကြောင်း သူ၏ ဆူးလေစေတီတော် ခေါင်းလောင်းများစာတမ်းတွင် ဖော်ပြထားသည်။

စုဠစေတီဟူသော အမည်ကို အဓိပ္ပာယ်တစ်မျိုးဖွင့်ဆိုသည်လည်း တွေ့ရပါသည်။ စုဠဟူသော ပါဠိဝေါဟာရသည် ဆံဦးစွန်းကိုလည်း ဟောသဖြင့် မြတ်စွာဘုရား၏ ဆံတော်ကို ဌာပနာထားရာစေတီ သို့မဟုတ် ဆံတော်ဓာတ်နားရာ ထားရာစေတီ ဖြစ်ခြင်းကြောင့် စုဠစေတီခေါ်ဝေါ်သည်ဟူသော အယူအဆဖြစ်သည်။ မြတ်စွာဘုရား အလောင်းတော်သည် တောထွက်တော်မူပြီးနောက် ဆံတော်ကို ပယ်လိုက်ရာ သိကြားမင်းသည် ယင်းဆံတော်များကို တာဝတိံသာနတ်ပြည်သို့ ဆောင်ယူ၍ စေတီတော် တည်ထားကိုးကွယ်သည်။ ထိုစေတီတော်သည် စုဠာမဏိစေတီတော်ဟု တွင်သည်။ စာဆိုနဝဒေးကြီး၏ ရွှေတိဂုံဆံတော်ရှင်ဘုရားတိုင်ရတုတွင် “စုဠာမွေရှင်၊ ကျော်စောတွင်သား၊ သုံးခွင်ရပ်သူ၊ နတ်နှင့် လူတို့” ဟုစပ်ဆိုခဲ့သည်ကို ထောက်လျှင်လည်း စုဠစေတီဟူသည် ဆံတော်စေတီပင်ဖြစ်ကြောင်း ထင်ရှားပါသည်။

ဆူးလေစေတီတော် တည်ထားရာကုန်းသည် ရှေးရှေးက ဆူးလေချုံနွယ်ပိတ်ပေါင်းတို့ လွှမ်းအုပ်ပေါက်ရောက်နေသော ကုန်းဖြစ်၍ ဆူးလေကုန်းဟုခေါ်သည်။ မူလက တည်ထားသော စေတီငယ်ကို ပြုပြင်ရန် ဆူးလေချုံများ၊ ဆူးလေတောများကို ခုတ်ထွင်ရှင်းလင်းခဲ့ကြရသည်။ ထိုသို့ ဆူးလေကုန်းတွင် တည်ထားသောစေတီဖြစ်၍ ကုန်းအမည်ကိုစွဲကာ ဆူးလေစေတီဟု ခေါ်ခဲ့ကြခြင်းဖြစ်သည်ဟုလည်း ဘုရားသမိုင်းများတွင် ကြံဆဖော်ပြထားကြသည်ကို တွေ့ရပါသည်။

စေတီတော်ကို တည်ထားခဲ့သော ဘုရားဒါယကာနှင့် စပ်လျဉ်း၍လည်း ဘုရားသမိုင်းများ တွင် နှစ်မျိုးကွဲပြားနေပါသည်။ ရွှေတိဂုံစေတီတော်သမိုင်း၊ မိုလ်တထောင်စေတီတော်သမိုင်းများနှင့် ဆက်နွယ်သောဘုရားသမိုင်းများက ဆူးလေစေတီတော်ကို ဥက္ကလာပမင်းကြီးတည်ခဲ့သည်ဟု ဆိုကြသည်။ ကျိုက္ကစံစေတီတော်သမိုင်းအရမူ ဆူးလေစေတီတော်သည် သန်လျင်ရာဇဝင် နှင့် ဆက်နွယ်သည်။ သန်လျင်ဘုရင် ဘောဂသေနမင်း တည်ခဲ့သည်ဟူသော အဆိုလည်းရှိသည်။

အလောင်းမင်းတရားတည်ခဲ့သော ရန်ကုန်မြို့နှင့် သာယာဝတီမင်းတည်ခဲ့သော အောင်မြေရန်နှင့် မြို့နှစ်မြို့ကြား
ဆူးလေစေတီတော်တည်နေပုံပြသည့် ပုဂံပုံကြမ်း

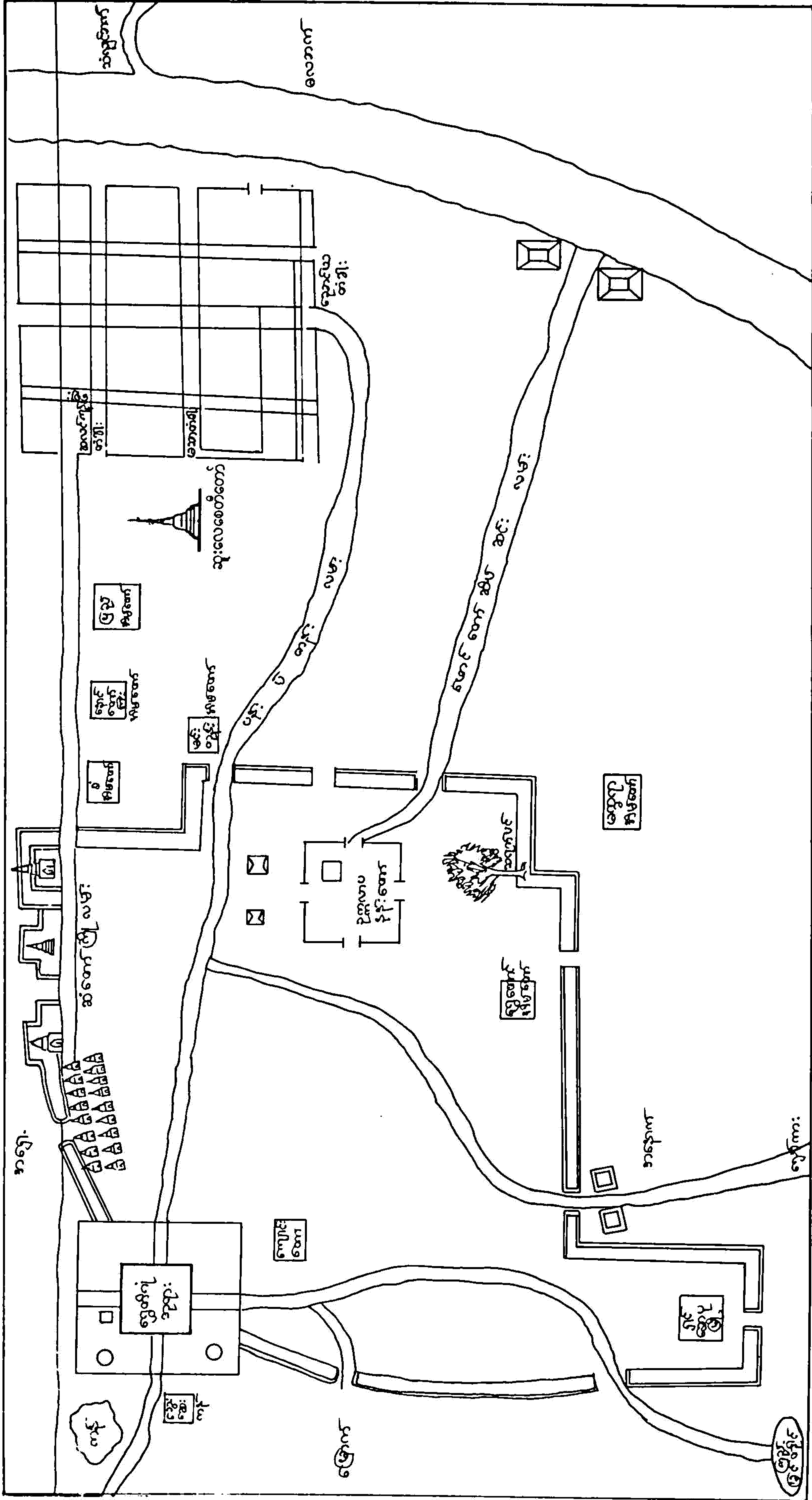

တတိယသင်္ဂါယနာတင်ပွဲကို ပါဠိပုတ်ပြည်၌ ကျင်းပပြီးနောက် ဗုဒ္ဓသာသနာသည် သီဟိုဠ်ကျွန်းသို့ ရောက်ရှိလာသည်။ သာသနာသက္ကရာဇ် ၂၃၉ ခုနှစ်ခန့်တွင် ရဟန္တာ (၈)ပါးသည် သီဟိုဠ်ကျွန်းကို ရေတိုက်စားခြင်းဆေးမှကာကွယ်နိုင်သော ပတ္တမြားကို ယူဆောင်ရန် သထုံမြို့သို့ ရောက်လာ၏။ သို့သော် ပတ္တမြားသည် သန်လျင်မြို့သို့ရောက်ရှိနေသည့်အတွက် သန်လျင်မြို့သို့ သွားယူရသည်။ ရဟန္တာ (၈)ပါးသည် ထိုပတ္တမြားကို ရရှိသဖြင့် တုံ့ပြန် ကျေးဇူးပြုလို၍ သီဟိုဠ်ကျွန်းမှ ဆောင်ယူခဲ့သောမြတ်စွာဘုရား၏ ဆံတော်နှင့် ဓာတ်တော်အချို့ကို

သန်လျင်မင်း ဘောဂသေနအား ပေး၏။ ထို့နောက် ထိုရဟန္တာ(၈)ပါး ကြီးကြပ်ဦးစီး၍ပင် ထိုဆံတော်များကို စေတီတည်ကြ၏။

ရှေးဦးစွာ သိဂုံတ္တရကုန်း၏ အရှေ့မြောက်ယွန်းတွင် ဆံတော်(၆)ဆူ နှင့် ဓာတ်တော် အချို့ကို ဌာပနာ၍ ကျိုက္ကစံစေတီတော်တည်၏။ ထို့နောက် ရွှေတိဂုံဘုရား တောင်ဘက်မှခဲ အနီးတွင် ရဟန္တာသိမ်တော်ကြီးတစ်ခုကို တည်ဆောက်ကြ၏။ ရွှေတိဂုံဘုရားအနီးရှိ သိမ်တော်ကို ဆောက်နေဆဲကာလ၌ ရဟန္တာတစ်ပါး ပျံလွန်တော်မူသဖြင့် သန်လျင်မင်းသည် စိတ်ငယ်အားလျှော့ ပြီးလျှင် ဆူးလေစေတီကို တည်ရန်ကိစ္စတွင် အသုတ် အမည်ရှိ မိမိ၏အမတ်ကြီးကို တာဝန် လွှဲတော်မူသည်။ အသုတ်အမတ်ကြီး ဦးစီး၍ တည်ခြင်းကြောင့် စေတီ၏ဘွဲ့အမည်မှာ ကျိုက်အသုတ် ဟုတွင်သည်။

သန်လျင်ဘုရင် ဘောဂသေနမင်းသည် သီဟိုဠ်မှ ကြွလာသော ရဟန္တာအရှင်သူမြတ် တို့နှင့် တိုင်ပင်ညီညွတ်၍ ရဟန္တာအရှင်မြတ်တို့ ပင့်ဆောင်လာသော ဆံတော်ဓာတ်တော်များကို ဌာပနာ၍ ကျိုက္ကစံစေတီ၊ ကျိုက်အသုတ်စေတီ၊ ကျိုက်မဲသံကရောစေတီ၊ ကမာကမုစေတီ၊ ကျိုက္ကမာစိန်စေတီ၊ ကျိုက်ဒေးတဲစေတီ၊ ကျိုက်ဇွဲကမောစေတီ၊ ကျိုက်ဒင်မဲစေတီ၊ ကျိုက်ခပေါက်စန္ဒတ်စေတီ၊ ကျိုက်ခပေါက်ဆွတ်စေတီ နှင့် ကျိုက်ဒေးအပ်စေတီ ဟူ၍ စေတီပေါင်း(၁၁)ဆူ တည်တော်မူသည်။ သိမ်တော်ကြီး(၉)လုံးလည်း တည်တော်မူသည်။

ရှေးဘုရားသမိုင်းများနှင့် သန်လျင်ရာဇဝင်တို့တွင်လာသော စေတီတော်များသည် မွန်တို့ဒေသတွင် ဖြစ်၍ မွန်ဘာသာဘွဲ့တော်များဖြင့် ခေါ်တွင်ခဲ့သည်။ သို့သော် ကာလရွေ့လျော့၍ အချို့စေတီတော်များ၏ မွန်ဘွဲ့တော်များမှေးမှိန်ကာ နောက်နှောင်းလူများက မြန်မာအမည်များ

စေတီတော်သမိုင်း

ဖြင့်ပင် အသိလည်းများ၊ အခေါ်လည်းများလာသည်ဟု ဆိုရပေမည်။ မွန်ဘာသာဖြင့် ကျိုက်ဒေးအပ် ဘွဲ့တော်ရှိစေတီတော်ကို မြန်မာတို့က ဗိုလ်တထောင်စေတီဟုသာ အသိများသည်။ ထို့အတူ ကျိုက်အသုတ်စေတီကိုလည်း ဆူးလေစေတီတော်ဟုသာ အသိများသည်။

ကျိုက်အသုတ်စေတီတော်သည် တာဝန်ခံ၍တည်ရသူ အသုတ်အမည်ရှိ အမတ်ကြီးကို အစွဲပြု၍ ကျိုက်အသုတ်စေတီဟု ခေါ်တွင်ခြင်းဖြစ်သည်ဟုလည်း ယူဆနိုင်ပါသည်။

ထို့ပြင် မွန်တို့ဘာသာဖြင့် ကျိုက်သည် ဘုရား၊ အသုတ်သည် ဆံတော်ဖြစ်၍ ဆံတော်ဘုရား သို့မဟုတ် ဆံတော်ဌာပနာရာ ဆံတော်ရှင်စေတီဟုလည်း အဓိပ္ပာယ် ဖွင့်ဆိုနိုင်ကြောင်း ဘုရားသမိုင်းအချို့တွင် ဖော်ပြကြသည်။

ရဟန်းပညာရှိ၊ လူပညာရှိတို့ ပြုစုခဲ့ကြသော ဘုရားသမိုင်းအချို့နှင့် ရှေးဟောင်းမှတ်တမ်း မှတ်ရာအချို့တွင် ကျိုက်အသုတ်စေတီကို တည်သောမင်းနှင့် တာဝန်ယူ၍ တည်ရသော အမတ်ကြီးတို့၏ အမည်ကွဲလွဲချက်လည်းတွေ့ရသည်။ အချို့မှတ်တမ်းမှတ်ရာများက အရှင်သောဏ နှင့် ဥတ္တရမထေရ် တို့ သထုံပြည်သို့ သာသနာပြုကြွရောက်တော် မူပြီးနောက် သီဟိုဠ်မှ အရှင်ယသ၊ အရှင်သုစိ အမှူးရှိသည့် ရဟန္တာအရှင်မြတ်ရှစ်ပါးတို့ ဆံတော်ဓာတ်တော် များနှင့် သထုံပြည်သို့ ရောက်လာကြောင်း၊ သထုံဘုရင် မဟာဒီပမင်းက သူရအမတ် သို့မဟုတ် သူရဲကြီးအမတ်ကို ကျိုက်အသုတ်စေတီတည်ရန် တာဝန်လွှဲအပ်ကြောင်းဆိုသည်။ ရှေးဘုရား သမိုင်းတို့၏ သဘောသဘာဝအတိုင်း ရောထွေးမှု၊ မကွဲပြားမှုများပါဝင်နေသည်။

သာသနာပြုကြွရောက်လာသော အရှင်သူမြတ်တို့နှစ်ဖွဲ့ရောနေပါသည်။ အချို့က အရှင်သောဏ နှင့် ဥတ္တရ တို့ ဓာတ်တော်ဆံတော်များ ပင့်ဆောင်ခဲ့၍ မဟာဒီပမင်းအား ပေးသည်ဟုဆိုသည်။ အချို့မှတ်တမ်းများက ရဟန္တာ (၈)ပါး အဖွဲ့ ဆံတော်ဓာတ်တော်များကို ပင့်ဆောင်ခဲ့သည်ဟု ဆိုထားသည်။ အချို့က သထုံဘုရင်မဟာဒီပမင်း ဟုဆို၍ အချို့က သီဟဒီပကျွန်းအရှင် သီဟဒီပမင်း ခေါ် ဘောဂသေနမင်း ဟုဆိုသည်။ သန်လျင်ကျွန်းသည် ခုဒ္ဒဒီပကျွန်း၊ မဏိဒီပကျွန်း၊ သီဟဒီပကျွန်း၊ တြိယင်ကျွန်း၊ တြိဝင်ကျွန်း၊ သန်လျင်ကျွန်း ဟု (၆)မည် ရသည်။ ရဟန္တာရှစ်ပါးသည် သထုံမှ တစ်ဆင့် သန်လျင်ကျွန်းသို့ လာရောက်ကြ

သည်ဟူသော တူညီသောအချက်ကြောင့် သီဟဒီပကျွန်းရှင် သီဟဒီပမင်း ခေါ် ဘောဂသေနမင်း
ဟုဆိုခြင်းမှာ ပိုမိုနီးစပ်ဖွယ်ရှိမည်ဖြစ်ပါသည်။

စေတီတည်ရန် တာဝန်ပေးအပ်ခြင်းခံရသော အမတ်ကြီးအမည်နှင့် စပ်လျဉ်း၍
အသုတ်ဟုလည်းကောင်း၊ သူရအမတ်၊ သူရဲကြီးအမတ်ဟုလည်းကောင်း နှစ်မျိုးကွဲလွဲသကဲ့သို့
တွေ့ရသည်။ အသုတ်သည် အမတ်ကြီး၏ အမည်ဖြစ်ပေမည်။ သူရအမတ်၊ သူရဲကြီးအမတ်
ဟူသည်မှာ အသုတ်အမတ်ကြီးကို ရာထူးဘွဲ့ထူးဖြင့် ခေါ်ဝေါ်သောအမည်ဖြစ်နိုင်သည်။
အမည်ဖြင့်လည်းကောင်း၊ ရာထူးဘွဲ့ထူးဖြင့်လည်းကောင်း အမှတ်အသားပြုကြသဖြင့်
နှစ်မျိုးကွဲနေခြင်းသာဟု ယူဆဖွယ်ရှိပါသည်။ ရှေးဘုရားသမိုင်းများ၊ မှတ်တမ်းမှတ်ရာများနှင့်
အဆင့်ဆင့်ပြောဆို မှတ်သားခဲ့ကြသော ယုံကြည်ချက်များတွင် ဤသို့သောကွဲလွဲချက်များကို
တွေ့ရတတ်ပါသည်။

မည်သို့ပင်ရှိစေကာမူ မွန်တို့ဘာသာဖြင့် ကျိုက်အသုတ်၊ မြန်မာတို့၏အခေါ်ဖြင့်
ဆူးလေစေတီဘွဲ့တော်ရှိသော ဤစေတီတော်သည် ရှေးဟောင်းသမိုင်းဝင်စေတီတစ်ဆူ ဖြစ်ကြောင်း
မှာ ထင်ရှားပါသည်။



အခန်း ၃

ရှေးဟောင်းဆူးလေစေတီတော်

မွန်တို့၏အခေါ်အားဖြင့် ကျိုက်အသုတ်စေတီ၊ မြန်မာတို့၏အခေါ်အားဖြင့် ဆူးလေစေတီဟု ခေါ်တွင်သော စေတီတော်သည် ထင်ရှားသောရှေးဟောင်းသမိုင်းဝင်စေတီတစ်ဆူဖြစ်ပါသည်။ ကျိုက်အသုတ်စေတီတော်ကို ဘီစီ ၃၂၆ ခုနှစ်ကတည်းက တည်ထားခဲ့၍ သက်တော် နှစ်ပေါင်းနှစ်ထောင်ကျော်ပြီဖြစ်ကြောင်း ရှေးဟောင်းမှတ်တမ်းမှတ်ရာများက ဖော်ပြထားသည်။

မြန်မာရာဇဝင်ကျမ်းများ၌ ကျိုက်အသုတ်ဘုရားအကြောင်း ဖော်ပြချက်ကို ရာဇာဓိရာဇ်အရေးတော်ပုံကျမ်းတွင် အစောဆုံးတွေ့ရသည်။ သက္ကရာဇ် ၇၀၀ ကျော်က ဟံသာဝတီတွင် စိုးစံခဲ့သော ဆင်ဖြူရှင်ဘွဲ့ခံ မွန်ဘုရင် ဗညားဦးသည် မိဖုရား၊ သားတော်၊ သမီးတော်များနှင့်အတူ ဒဂုံဆံတော်ရှင်သို့ ဖူးမြင်ပူဇော်ထွက်တော်မူသည်။ ထိုအခါ အသုတ်ဘုရားရှင်ပြာဠိတ်ပြတော်မူသည်တွင် သဘင်ကြီးစွာ ခုနစ်ရက်လည်အောင်ခံ၍ ပြန်ဝင်တော်မူ၏ဟု ရာဇာဓိရာဇ်အရေးတော်ပုံကျမ်း တွင် ဖော်ပြထားသည်။

ထို့နောက် ရာဇာဓိရာဇ်ဟု ထင်ရှားလာမည့် သားတော် ဗညားနွဲ့မင်းသားသည် ခမည်းတော် ဗညားဦးကို ပုန်ကန်ရန် သက္ကရာဇ် ၇၄၅ ခုနှစ်၊ နယုန်လဆန်း ၃ ရက် (၁၃၈၃) တွင် ဒဂုံမြို့သို့ နောက်လိုက်နောက်ပါများနှင့် ရှောင်တိမ်းလာသည်။ ဒဂုံသို့ရောက်လျှင် အညာက စစ်လာ၍ မြို့ပြကျုံးမြောင်း မကောင်းသည်တို့ကိုပြင်ရန် ဆင်၊ မြင်းဖြည့်တင်းနေရန်

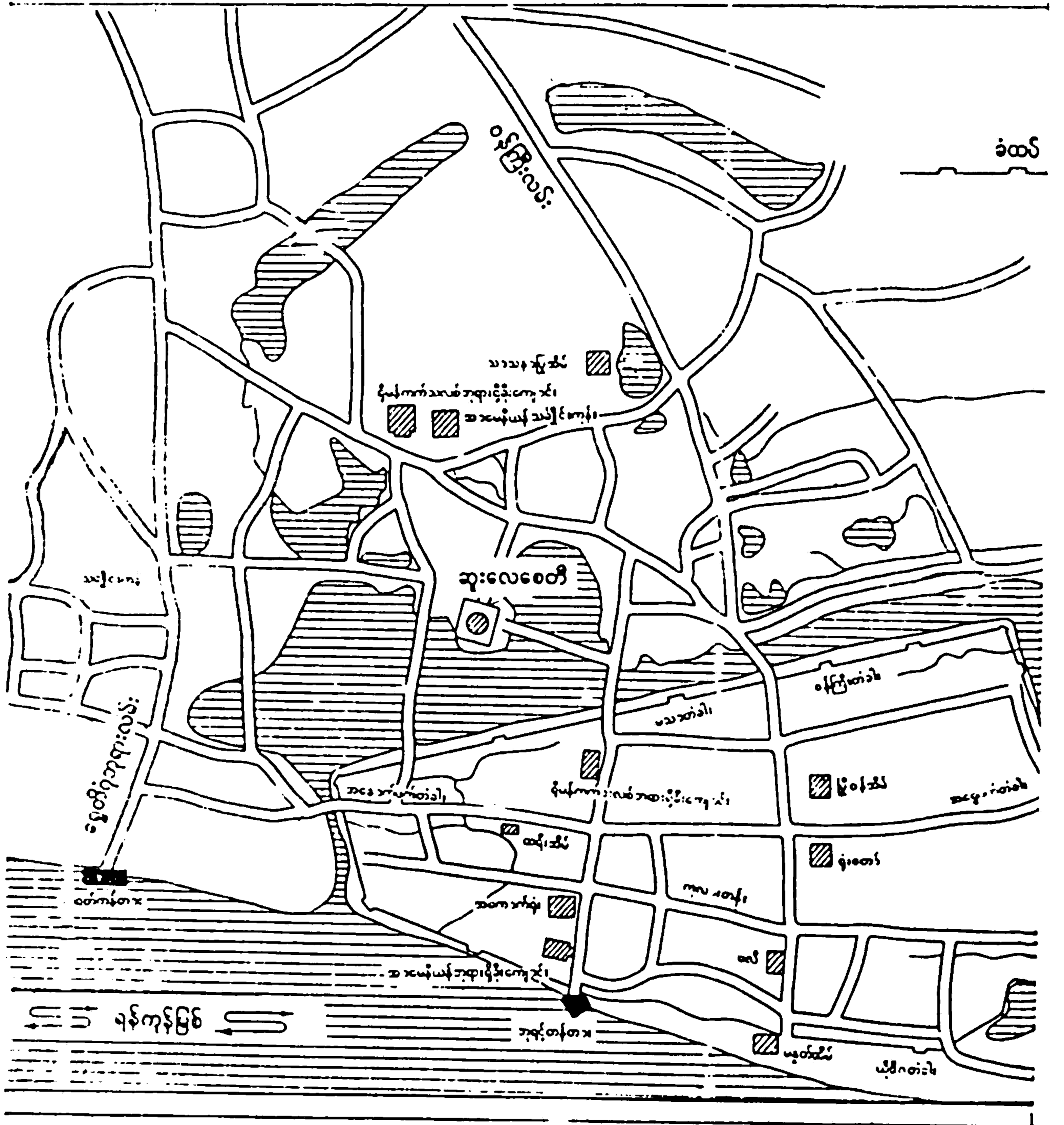

အလောင်းမင်းတရားလက်ထက် ရန်ကုန်မြို့

စေတော်မူ၍ လာရကြောင်းပြောဆို၍ ဆောင်ရွက်ဖွယ်ရှိသည်တို့ကို စီရင်ဆောင်ရွက်သည်။
 ငယ်ကျွန်တော်များ၏ လျှောက်ထားချက်အရ နေ့သင့်နံသင့်ဖြစ်မည့် အသုတ်ဘုရား နှင့်
 ပါရမီဘုရားကြားတွင် တိုင်ပင်ပွဲရုံးတဲကို ဆောက်သည်ဟု ရာဇာဓိရာဇ်အရေးတော်ပုံကျမ်း
 တွင်ပင် တွေ့ရသည်။

အလောင်းမင်းတရားကြီး ဦးအောင်ဇေယျသည် အောက်မြန်မာပြည်ကို အောင်ဟော
 မူပြီးနောက် သက္ကရာဇ် ၁၁၁၇ ခုနှစ်၊ ကဆုန်လဆန်း ၇ ရက် (၁၇၅၅ ခုနှစ်၊ မေလ ၂ ရက်)

ရှေးဟောင်းဆူးလေစေတီတော်

နေ့တွင် ဒဂုံမြို့ဟောင်းရာတွင် ရှိသည့် တောချုံ၊ အိုင်အင်း၊ ကုန်းကျင်း ရှိသည်များကို ခုတ်ထွင်ရှင်းလင်း တူးဖွဲ့စေ၍ မြို့အင်္ဂါနှင့်ပြည့်စုံသော ဒဂုံမြို့သစ်ကို တည်လုပ်တော်မူ၍ ရန်ကုန်မြို့ဟု သမုတ်တော်မူသည်။

အလောင်းမင်းတရားကြီး တည်ထောင်ခဲ့သော ရန်ကုန်မြို့တွင် တံခါးကိုးပေါက်ရှိသည်။ ရန်ကုန်မြို့၏ မြောက်ဘက်မျက်နှာတွင် စလင်းကုန်းတံခါး၊ မင်္ဂလာတံခါးနှင့် ဆူးလေမလွယ်ပေါက်တံခါး ဟူ၍ သုံးပေါက်ရှိသည်။ ဤတွင် ဆူးလေဟူသော ဝေါဟာရကို သမိုင်းတွင် တွေ့လာရသည်။ ဆူးလေမလွယ်ပေါက်တံခါးသည် ကျိုက်အသုတ်စေတီတော်တည်ရှိသောနေရာ၊ ဆူးလေချုပ်ိတ်ပေါင်းတို့ ပေါက်ရောက်နေသော တောင်ကုန်းအနီးတွင်ရှိ၍ ထိုကုန်းကိုအစွဲပြုကာ ခေါ်တွင်သော တံခါးပေါက်ဖြစ်မည်ဟု ခန့်မှန်းရပါသည်။

ဘိုးတော်ဘုရား ခေါ် ဗဒုံမင်းသည် ရန်ကုန်မြို့ဝန်ဦးကျော်ရွေးအား ဒဂုံမြို့ရှိ တိဂုံဆံတော်ရှင်၊ ကျိုက်အသုတ်စေတီ၊ ကျိုက်မဲသံချိုစေတီ စသည့်စေတီတော်များကို စောင့်ရှောက်ပြုပြင်ရမည်ဟု အမိန့်တော်မှတ်ကြောင်း မော်ပီဆရာသိန်း၏ ပစပ်ရာဝေင်တွင် တွေ့ရသည်။

ဘိုးတော်ဘုရား ခေါ် ဗဒုံမင်း နန်းသက်ကုန်လုနီး သက္ကရာဇ် ၁၁၇၇ ခုနှစ် (၁၈၁၅)တွင် လောကမှန်ကင်းဆရာတော်သည် ရန်ကုန်မြို့သို့ကြွလာသည်။ ဒဂုံဆံတော်ရှင်နှင့် ဆူးလေစေတီတော်တို့ကို ဖူးမြော်ပြီးနောက် ကေသဓာတုဝဏ္ဏနာ ခေါ် ရွှေတိဂုံဆံတော်သမိုင်းကို ပြုစုသည်။ ထို ကေသဓာတုဝဏ္ဏနာ ပေမူတွင် မွန်တို့အခေါ် ကျိုက်ဒေးသုတ် မြန်မာတို့အခေါ် ဆူးလေစေတီတော်အကြောင်း ရေးသားထားသည်ကို အောက်ပါအတိုင်းတွေ့ရသည်။

ဗဒုံမင်းလက်ထက် သက္ကရာဇ် ၁၁၇၇ ခုနှစ်တွင် လောကမှန်ကင်းဆရာတော်သည် ရန်ကုန်မြို့သို့ ကြွလာသည်။ ဆူးလေနတ်ကြီး ပျော်မွေ့ရာဖြစ်၍ ဆူးလေကုန်းအမည်ရှိသော ကုန်း၌ ရှေးအခါကသီဟိုဠ်ကျွန်းမှ တစ်ကျိပ်သောသူရအမတ်ကြီးတို့ ဆံတော်ဓာတ်တော်များကို ပင့်ဆောင်လာပြီးလျှင် တစ်ယောက်သော သူရအမတ်ကြီးက ဆံတော်ဓာတ်တစ်ဆူကို ဌာပနာကာ တည်ထားသော ဆူးလေဘုရား (ဝါ) မွန်တို့ဘာသာအားဖြင့် ကျိုက်ဒေးသုတ် (သုတ်)ဘုရားသည်

ဆူးလေစေတီတော်

ရန်ကုန်မြို့၏ မြောက်ဘက်မျက်နှာတွင် တည်ရှိသည်။ လောကမှန်ကင်းဆရာတော်သည် ထိုစေတီတော်သို့ သက္ကရာဇ် ၁၁၇၈ ခုနှစ်တွင် ပရိသတ်အပေါင်းခြံရံလျက် သုံးရက်တိုင်တိုင် သွားရောက်၍ ရေ၊ ပန်း၊ နံ့သာ၊ ဆီမီးတိုင်တို့ဖြင့် ပူဇော်သည်။ ရန်ကုန်မြို့သူမြို့သားအပေါင်းလည်း ဆူးလေစေတီသို့ နေ့ရောညပါလာရောက်၍ အထူးထူးသော ပူဇော်သက္ကာရတို့ဖြင့် ပူဇော်ကြသည်။ စေတီရင်ပြင်ကိုလည်း ပုဆစ်နစ်သည်တိုင်အောင် သဲခင်းပူဇော်ကြသည်။ လောက မှန်ကင်း ဆရာတော်ကို တောင်းပန်လျှောက်ထားကြသဖြင့် ဆရာတော်သည် စေတီရင်ပြင်ပေါ်ရှိ တရား သဘင်လေးဆောင်တွင် တစ်ဆောင်စီလှည့်၍ အဘိဓမ္မာတရားကို ဟောတော်မူသည်။ ထို့ပြင် သဒ္ဒါတရားနှင့်ပြည့်စုံသော မြို့သူမြို့သား ဒါယကာ ဒါယိကာမများကို တိုက်တွန်းနှိုးဆော်၍ ဟောင်းနွမ်းယိုယွင်းသည်တို့ကို ပြုပြင်စေသည်။

ဆရာတော်အမှူးပြု၍ မြို့သူမြို့သားများသည် စေတီတော်ကို ရွှေချမွမ်းမံသည်။ ထိုအခါ စေတီတော်မှ ရက်ပေါင်းလေးဆယ်တိုင်တိုင် ရောင်ခြည်တော်ကွန့်မြူး၍ မဖြစ်စဖူး အံ့ဖွယ်သရဲ ဖြစ်ကုန်၏။ ကိုးပါးသောရတနာတို့ဖြင့် စီခြယ်သော ထီးတော်လည်းတင်လှူကြသည်။ ထီးတော် သည်အစောက်အားဖြင့် ကိုးတောင်နှစ်မိုက်၊ ထီးအဝမှာ လေးတောင်နှစ်မိုက် ပမာဏရှိ၏။ စေတီတော်၏ ဉာဏ်တော်မှာ ၆၇ တောင် ၁ မိုက်၊ စေတီတော်အဝန်းမှာ နှစ်ရာခြောက်ဆယ့် လေးတောင်ရှိသည်။ ထီးတော်တွင် ဆည်းလည်းလုံးရေ တစ်ရာ့ခုနစ်ဆယ် ဆွဲလှူသည်။ ကြေးကျပ်ချိန် တစ်သိန်းရှိသော ကြေးခေါင်းလောင်းတစ်လုံးကိုလည်း အရှေ့မြောက်ထောင့်အရပ်၌ လှူဒါန်းသည်ဟု စေတီတော်အကြောင်း နိဿုပြန်ဆိုဖော်ပြပြီးလျှင် -

“ဤသည်လျှင် ဆူးလေဘုရားကို ပြုပြင်သော စကားရပ်အပြီးတည်း” ဟု အဆုံးသတ် ထားပါသည်။

လောကမှန်ကင်းဆရာတော်၏ ကေသဓာတုဝဏ္ဏနာ ပေမူတွင် “တံ စေတီယံ” ထိုဆူးလေဘုရား (ဝါ) “မွန်တို့ဘာသာအားဖြင့် ကျိုက်ဒေးသွတ်အမည်ရှိသောဘုရား” ဟုလည်းကောင်း၊ “မွန်တို့ဘာသာအားဖြင့် ကျိုက်ဒေးသွတ်အမည်တော်ရှိ၏” ဟုလည်းကောင်း နှစ်ကြိမ်ပါရှိသည်။ ဤပေမူအရသော် ကျိုက်ဒေးသွတ် နှင့် ဆူးလေစေတီသည် တစ်ဆူတည်း

ရှေးဟောင်းဆူးလေစေတီတော်

ဖြစ်ကြောင်းထင်ရှားသည်။ နှစ်သက်ရာဘွဲ့အမည်ဖြင့် ခေါ်ဝေါ်မှတ်သားပြောဆို ကြသည်ဟု ဆိုရပေမည်။

အခြားဘုရားသမိုင်းများ၊ ရာဇဝင်ကျမ်းများနှင့် မှတ်တမ်းမှတ်ရာများတွင် ကျိုက်အသုတ်ဟု ဖော်ပြကြသဖြင့် မွန်ဘာသာ ဘွဲ့အမည် ကျိုက်အသုတ် နှင့် ကျိုက်ဒေးသွတ် ကွဲလွဲချက်သာ ရှိသည်။ ဆရာတော်၏ ပေမူတွင် သီဟိုဠ်မှ ကြွလာသူများကို သူရဲအမတ်ကြီး တစ်ကျိပ်ဟု ဖော်ပြသည်။ ရှေ့တွင်ဖော်ပြခဲ့ပြီးသော ရဟန္တာ (၈)ပါးဟူသောမူများနှင့် ကွဲလွဲသည်။ ဤသည် မှာလည်း သူရဲအမတ်ကြီး၊ သူရဲအမတ်ကြီး စသည်ဖြင့်ဖော်ပြသော ရှေးဘုရားသမိုင်းများ အစဉ်အဆက် ပြောဆိုမှတ်သားယုံကြည်လက်ခံလာသော အချက်အလက်များ၏ သဘောသဘာဝ အတိုင်း ရောထွေးမှု၊ မရှင်းလင်းမှုများပင်ဖြစ်သည်ဟု ကောက်ယူဖွယ်ရှိပါသည်။

မွန်တို့ဘာသာအားဖြင့် ကျိုက်အသုတ်ဟုခေါ်ဆိုပြီး မြန်မာတို့က ဆူးလေစေတီတော်ဟု ခေါ်ဆိုကြသော ဆူးလေစေတီတော်သည် ရန်ကုန်မြို့၏ မြောက်ဘက်တွင်ရှိသည်။ ရန်ကုန်မြို့၏ ကာကွယ်ရေး၊ လုံခြုံရေးအတွက်အရေးပါသော နေရာဌာနတွင်ရှိကြောင်း ကုန်းဘောင်ဆက် မဟာရာဇဝင်တော်ကြီးတွင် အောက်ပါအတိုင်းတွေ့ရသည်။

အင်္ဂလိပ်မြန်မာ ပထမစစ်ပွဲအပြီး သက္ကရာဇ် ၁၁၈၈ ခုနှစ် (၁၈၂၆) တွင် ရန်ကုန်မြို့၌ မငြိမ်မသက်ထကြွမှုဖြစ်ခဲ့သည်။ ရန်သူတပ်က ရန်ကုန်မြို့ကို တစ်လကျော် ဝိုင်းရံထားသည်။ ဘကြီးတော် ခေါ် စစ်ကိုင်းမင်း သည် နေပြည်တော်မှ တပ်များစေလွှတ်၍ အတန်ကြာနှိမ်နင်း ရသည်။ ထိုစဉ်က မုတ္တမမြို့ဝန် မင်းကြီးမဟာဥဇနာက ခန့်ထားချီတက် လာစေသည့် အခွန်တော်ဝန် နေမျိုးရဲထင်နော်ရထာ နှင့် အမှုထမ်းလူတစ်ထောင်တို့သည် မြို့မြောက်မျက်နှာ အသုတ်ဘုရားကုန်းတွင် တပ်ချထားရပ်နေကြသည်။ ပုဇွန်တောင်တွင် တပ်စွဲထားသည့် ဘုန်းတော်ဖြစ် ဗိုလ်နေမျိုးမင်းထင် တပ်မှ လူအချို့ကို နုတ်၍ မြောက်မျက်နှာ အသုတ်ဘုရား တွင်ပင် လာရောက်ပူးပေါင်းစေသည်။ ဒလမြို့မှ ထပ်မံရောက်လာသော ရန်သူတပ်ပေါင်း တစ်ဆယ့်ခြောက်တပ်တို့ကလည်း မြို့အနောက်မျက်နှာ မြစ်ဆိပ်ရန်ပုံခွင်းတံတားက သည် မြောက်ကိုပတ်၍ တပ်ကလေး၊ သိမ်ကြီး၊ ဘုရင်ဂျီကျောင်း၊ အသုတ်ဘုရားထိ

အလောင်းပျံ့နှံ့စေရန်

တစ်ဂလိုက်မင်းမြို့နယ်ဝယ်၌ ဖြစ်သည်ကို သိရန်

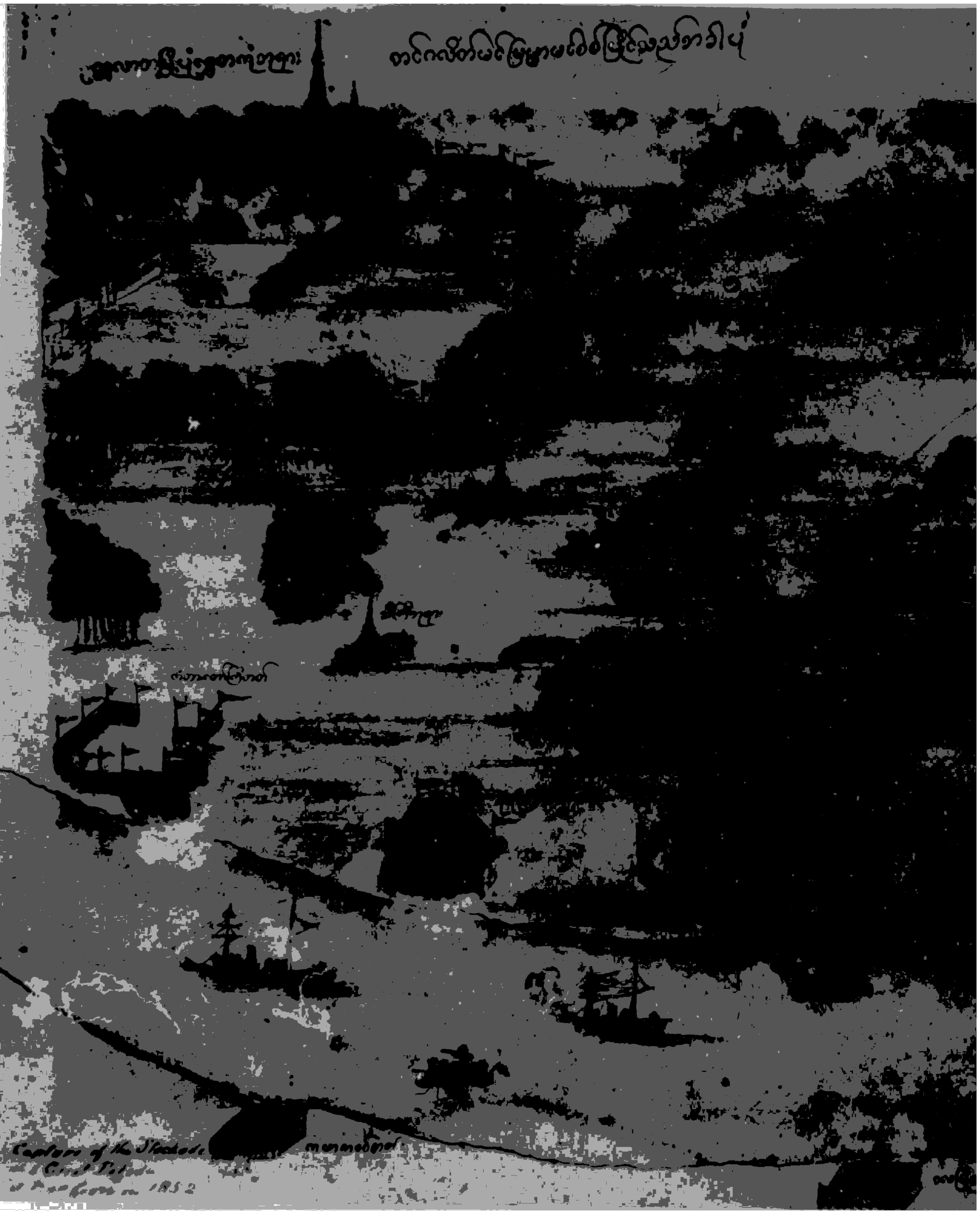

အလောင်းပျံ့နှံ့စေရန်

တစ်ဂလိုက်မင်း

Captains of the Shalade
at Great Port
in 1852

တစ်ဂလိုက်မင်း

၁၈၅၂



တပ်မြေကတုတ်တည်လုပ်၍ ဝိုင်းရံ
ထားကြသည်။ ဤအရေးအသားများကို
ထောက်ရှု၍ အသုတ်စေတီတည်ရှိရာ ဆူးလေ
ကုန်းသည် ရန်ကုန်မြို့အတွက် စစ်ရေး
အချက်အချာကျသောနေရာတစ်ခုဟု
ဆိုရပေမည်။

ကျိုက်အသုတ်စေတီတည်ထားရာ ဆူးလေ
ကုန်းသည် ရန်ကုန်မြို့၏ မြောက်ဘက်တွင်
တည်ရှိသည်။ ရန်ကုန်မြို့ဟောင်း မြေပုံ
ဆွဲပုံများတွင် မြို့မြောက်ဘက်၌ စေတီတစ်ဆူ
ဖော်ပြထားသော်လည်း ဘွဲ့အမည်နာမ
ဖော်ပြထားခြင်းမရှိကြ။ မြန်မာပန်းချီဆရာတစ်ဦး
ရေးဆွဲကြောင်း မှတ်တမ်းထိုးထားသော
ရန်ကုန်မြို့ပုံ ပုရပိုက်တစ်ခုတွင် ရန်ကုန်မြို့
မြောက်ဘက်၌ ဖော်ပြထားသော
ဘုရားကို ဆူးလေဘုရားဟု အတိအကျ
အမည် ရေးထိုးထားသည်။

အင်္ဂလိပ်မြန်မာ ဒုတိယစစ်ပွဲကာလတွင်
ဆူးလေစေတီတော်သည်
အဓိကကျသောနေရာ၌တည်ရှိပုံပြု
ပုရပိုက်ပန်းချီ

Scale 0 1000 2000 3000 4000 Feet

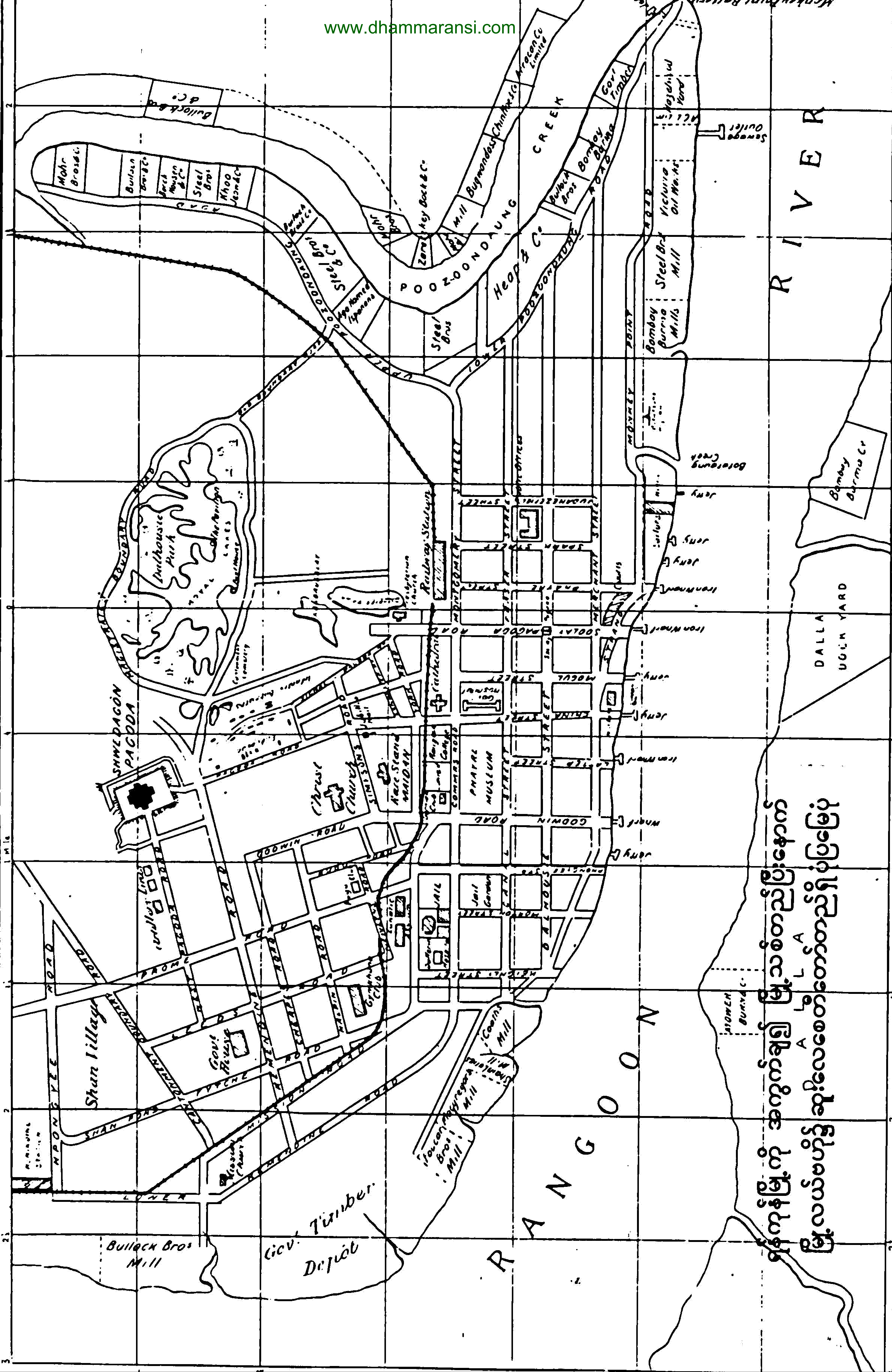

ရှန်ကုန်မြို့ကို အကွက်ချ၍ မြို့သစ်တည်ပြီးနောက်
မြို့လယ်မဟိုဠ် ဆူးလေစေတီတော်တည်ရှိပုံပြမြေပုံ

R I V E R

R A N G O O N

DALLA
UGUM YARD

Govt. Timber
Depot

Bullock Bros
Mill

SHWEDAGON
PAGODA

Shan Village

Govt. Mill
Bullock Bros
Mill

PHARU
MUSEUM

CHURCH

Inghouse
Park

Boraung
Creek

Bombay
Burma Co

Bombay
Burma
Mills

Steel
Mill

Victoria
Oil Works

Govt.
Mills

Bullock
Bros

Bombay
Burma

Mill

Bugmadas
Chinthee

Mill

Zare Key
Box & Co

Steel
Bros

Steel
Bros

Steel
Bros

Steel
Bros

Steel
Bros

Steel
Bros

Steel
Bros

Steel
Bros

ရှေးဟောင်းဆူးလေစေတီတော်

အောက်မြန်မာပြည်ကို ဗြိတိသျှတို့သိမ်းပိုက်လိုက်သည့် ၁၈၅၂ ခုနှစ် နောက်ပိုင်းတွင် ကျိုက်အသုတ်ဟူသော အမည်သည် တဖြည်းဖြည်းမှေးမှိန်လာသည်။ ဆူးလေဟူသော ဘွဲ့အမည်ဖြင့် ခေါ်ဝေါ်မှတ်သားမှုပိုများလာသည်။ ဗြိတိသျှမြန်မာပြည်၏ မြို့တော်ဖြစ်လာသော ရန်ကုန်မြို့ကို ဗြိတိသျှအစိုးရက အကွက်ချ၍ မြို့သစ်တည်လိုက်သောအခါ မူလလမ်းများ ပျောက်ကွယ်သွားရပြီး ဆူးလေစေတီတော်ကို ဗဟိုထား၍ တောင်မှမြောက်သို့ ဖောက်ထားသော လမ်းကိုလည်း ဆူးလေဘုရားလမ်း (SULE PAGODA ROAD) ဟု အမည်မှည့်ခေါ်ခဲ့သည်။ ထိုအချိန်မှစ၍ ကျိုက်အသုတ်အမည်မှိန်ကာ ဆူးလေစေတီဟု ထင်ရှားလာသော စေတီသည်လည်း မြို့မြောက်ဘက်ရှိ စေတီအဖြစ်မှ မြို့လယ်စေတီအဖြစ်သို့ ရောက်လာသည်။ နိုင်ငံခြားသား ခရီးသည်မှတ်တမ်းများတွင်လည်းကောင်း၊ ရန်ကုန်မြို့အကြောင်းနှင့် ပတ်သက်၍ ရေးသားချက်များ တွင်လည်းကောင်း၊ ထိုခေတ်ဆူးလေစေတီတော်နှင့် ပတ်ဝန်းကျင်ဒေသဓာတ်ပုံများ၊ ဆွဲပုံများ ပါလာသည်ကို တွေ့ရသည်။ အသုတ်ဘုရားဟူသော ဘွဲ့အမည်မှာ ပျောက်ကွယ်သလောက် ဖြစ်နေပြီဟု ဆိုနိုင်ပါသည်။

ဒုတိယ အင်္ဂလိပ်မြန်မာစစ်ပွဲပြီးစ ၁၈၅၆ ခုနှစ်က ဆူးလေစေတီထီးတော်တွင် ဆည်းလည်းများ တင်လှူကြသည်။



သစ်သားတံတားဖြင့် ဆွားရသော ဆူးလေစေတီတော်၏ ပတ်ဝန်းကျင်မြင်ကွင်းကို ပန်းချီဆရာတစ်ဦးက ဤသို့ ရေးဆွဲခဲ့သည်။



ရန်ကုန်သို့ ခရီးတစ်ခေါက်စာအုပ်တွင် ရေးဆွဲခဲ့သော ဆူးလေစေတီတော်

ရှေးဟောင်းဆူးလေစေတီတော်

“ ၁၂၁၈ ခု၊ တပို့တွဲလဆန်း ၈ ရက်နေ့ ဆူးလေဘုရားထီးဆည်းလည်း၊
ကြေးချိန် ၁၃၀ ဦးမှိုင်း သမီးခင်ပွန်းကောင်းမှု နိဗ္ဗာန်ဆု သာဓု ”

“ ရောင်စုံထူးထွေ ဆူးလေဆံတော် မြတ်ထီးပေါ်မှာ ပူဇော်လှူရာ သံသာဆွဲလွဲ ”
(ရန်ကုန်မြို့၊ သရက်တောကျောင်းတိုက် ဦးပဉ္စင်းဦးတေဇနှင့် တပည့် သားမြေးများ
ကောင်းမှု။)

“ ရောင်စုံထူးထွေ၊ ဆူးလေဆံတော် မြတ်ထီးပေါ်မှာ သံသာဆွဲလွဲ ”
(ရန်ကုန်မြို့၊ တရုတ်တန်းရပ်နေ မယ်စိုး၊ မယ်ပွင့်၊ သားသမီးတစု ကောင်းမှု။)

ဟု ကမ္ဘည်းထိုးထားသော ဆည်းလည်းသုံးလုံးပါရှိသည်။ ထိုဆည်းလည်းများ
ကမ္ဘည်းအရ သက္ကရာဇ် ၁၂၁၈ ခုနှစ် (၁၈၅၆ ခု)တွင် ဆူးလေဆံတော်ဟု ထင်ထင်ရှားရှားခေါ်ဝေါ်
မှတ်တမ်းတင်နေကြပြီ ဖြစ်ကြောင်း သိသာပါသည်။

ဗြိတိသျှတို့ သိမ်းပိုက်ပြီးစ ၁၈၅၂ ခုနှစ်ခန့်ကမူ ဆူးလေစေတီတော်၏ သုံးဖက်
ပတ်လည်တွင် ရေများဝိုင်းရံလျက်ရှိပြီး မြောက်ဘက်နေရာသာ ကုန်းမြေဖြစ်သည်။
ဆူးလေဘုရားသည် ဂဝံကျောက်ကုန်းငယ်လေး၏ အထွတ်တွင်တည်ရှိနေပြီး ရွံ့နွံများက မြို့နှင့်
အဆက်အသွယ်ဖြတ်ထားသလိုဖြစ်နေသည်။ ယခု မဟာဗန္ဓုလပန်းခြံနေရာသည် ထိုစဉ်က
ရေအိုင်ကြီးဖြစ်နေသည်။ ၁၈၅၃ ခုနှစ်က ပုံနှိပ်ထုတ်ဝေခဲ့သော **ရန်ကုန်သို့ ခရီးတစ်ခေါက်**
စာအုပ်တွင် စာရေးသူက ၁၈၅၂ ခုနှစ်က ရန်ကုန်မြို့မြေပုံကို မှတ်သားမိသမျှ ပုံကြမ်းရေးဆွဲ
ဖော်ပြထားသည်။ ထိုပုံတွင် ရန်ကုန်မြို့၏ မြောက်ဘက်၌ရှိသော စေတီတစ်ဆူတွင်
သစ်သားတံတားတစ်ခုရေးဆွဲထားသည်။ စေတီ၏အမည်ကိုမူ ဖော်ပြမထားသော်လည်း
ဆူးလေစေတီပင်ဖြစ်ကြောင်း သိသာလေသည်။ ဆရာတော်ဦးတိလောကဉာဏကမူ
သက္ကရာဇ် ၁၂၁၃ ခုနှစ် (၁၈၅၂) အချိန်အထိ မဟာဗန္ဓုလပန်းခြံနေရာ၌ တောင်ဘက်ပိုင်းသည်
ရေလယ်ကျွန်းဖြစ်၍ ဆူးလေဘုရားဘက်ကူးရန် ကျောက်တံတားတစ်ခု ရှိခဲ့သည်ဟုဆိုသည်။
ပါမောက္ခပန်းက သစ်သားတံတားဟုရေးသားထားပြီး ဆူးလေဘုရား၏ ဆွဲပုံတစ်ပုံကို
ဖော်ပြထားသည်။ ထိုဆွဲပုံကို ဂါရီဆန်ဆိုသူက ရေးဆွဲသည်ဟုသိရသည်။ ထိုပုံတွင် သစ်သား
တံတားဖြစ်နေသည်ကို တွေ့ရသည်။

ရန်ကုန်မြို့သို့ ရောက်ခဲ့သော ခရီးသည်တစ်ဦး၏ ၁၈၅၂ ခုနှစ်က အခြေအနေကို မှတ်မိသမျှ ရေးဆွဲထားသည့်ပုံ

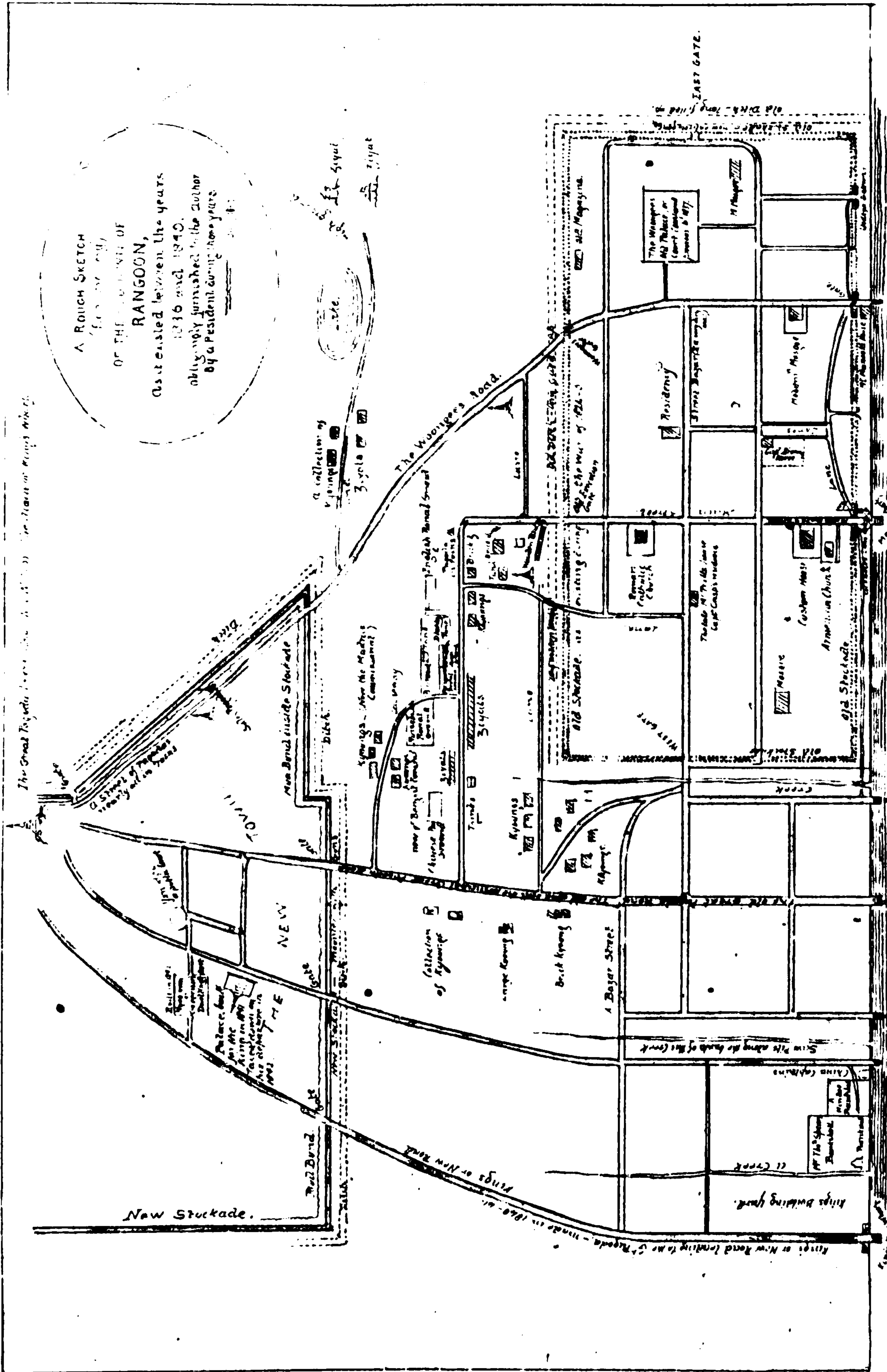

A ROUGH SKETCH
OF THE TOWN OF
RANGOON,
As it existed between the years
1836 and 1840.
obligingly furnished by the Author
by a Resident during those years

ရှေးဟောင်းဆူးလေစေတီတော်

မော်ပီဆရာသိန်း၏ “ရန်ကုန်မြို့ကြီးတွင် ရှေးမြန်မာမင်းတို့ လက်ထက်တော် အခါက မြို့၏ အခြေအနေ၊ရပ်စု၊ရပ်ကွက်တို့တည်ရှိသည်ကို ဖော်ပြခြင်းအကြောင်း” စာတမ်းတွင် ဆူးလေစေတီတော်ပတ်ဝန်းကျင်၌ ရှေးကရှိခဲ့သော အခြေအနေများကို အောက်ပါအတိုင်း ရေးသားထားပါသည်။

ဆူးလေဘုရားတောင်ဘက်စောင်းတန်းမှာ ရှေးကကျုံးကူးတံတားရှိသည်။ ၎င်းတံတားမှာ ရင်ခွဲရပ်ကြီးတစ်ခု ဆောက်ထားလျက်ရှိသည်။ ဆူးလေဘုရားအနီး အနောက်မြောက်ထောင့်တွင် ရှိသောအဆောက်အအုံသည် ဆူးလေဘုရားမြေဖြစ်သည်။ ဆူးလေဘုရားအရှေ့မြောက် မြို့နီ စီပါယ် ရုံး (ယခုရန်ကုန်မြို့တော်စည်ပင်သာယာရုံး) အရှေ့တွင် ရှေးက မသာတံခါးဟူ၍ ရှိသည်။ တောင်မြောက်သွားလမ်းရှိသည်။ ၎င်းလမ်းအရှေ့တွင် ခွေးသေဘုရားငုတ်တိုရှိသည်။ ၎င်းဘုရား အနောက်တွင် ခွေးသေဝသိမ်တစ်ခုရှိသည်။ ၎င်းဘုရားငုတ်တိုရှေ့တွင် ပန်းတောကျောင်းဟူ၍ လည်းကောင်း၊ ခရေပင်ကျောင်းဟူ၍လည်းကောင်းခေါ်သော ကျောင်းရှိသည်။ ၎င်းကျောင်းအရံ အတွင်းက ရေတွင်းကို ကဒတ်ဝန်းရေတွင်းဟုခေါ်သည်။ ၎င်းရေတွင်း အရှေ့ဘက်၌ မြေတံတားလမ်းရှိသည်။

ဆူးလေဘုရားအနောက်ဘက်စောင်းတန်းလမ်း ဒီဆူဇာဆေးတိုက်မြောက်(ယခုကြေးနန်းရုံး၊ ငွေစာရင်းဌာန) ကုန်းပတ်လည် ရေဝိုင်းလျက် ကျွန်းငယ်တစ်ခုပေါ်တွင် ရေလယ်ကျောင်း ဟုခေါ်သော ကျောင်းရှိသည်။ ကျောင်းထိုင်ဘုန်းတော်ကြီးမှာ ဦးမြတ်ခဲဟု ခေါ်ကြသည်။ ဆူးလေဘုရားအရှေ့ ယခုပန်းခြံရှိသောနေရာအနီး အရှေ့တောင်ဘက်တွင် ကုလားမြန်မာများ နေထိုင်သောအိမ်ခြေရှိသည်။ ဆူးလေဘုရားမြောက် (ယခုမြို့တော်ခန်းမနေရာ)တွင် ဘုန်းကြီး ဦးကုလားကျောင်းရှိသည်။ သိမ်ကြီးဈေးအလယ်နေရာတွင် ရှေးက ဆူးလေဘုရားပုံစေတီကြီး တစ်ဆူရှိသည်။ ရွှေတိဂုံနောင်တော်ကြီးစေတီထက်ကြီးသည်။ စေတီအရှေ့ဘက်ကပ်လျက် သိမ်ကြီးတန်ဆောင်းအာရုံခံရှိသည်။ ထိုစေတီကို ကျိုက်မဲသံကရောစေတီဟု ခေါ်သည်။ ကျိုက်မဲသံချိုစေတီ ဟုလည်းခေါ်သည်။ အချို့က ကျိုက်မြတ်သံချိုစေတီဟုလည်း မြန်မာဆန်ဆန် ခေါ်ကြသည်။ သက္ကရာဇ် ၁၂၁၆ ခုနှစ် (၁၈၅၄ ခု)က ထိုဘုရားကို ဖျက်ပစ်ရန် အမိန့်ရ၍ ဗြိတိသျှ အစိုးရက အထက်ကြေးဝိုင်းတော်မှနေပြီး ကြီးနှင့် ဆွဲချဖို့ဖျက်ကြသည်။ ထိုအချိန်က

စေတီတော်ကြီးမှ ရောင်ခြည်တော်များ သွယ်တန်းကွန်မြူးလျက် ဆူးလေစေတီတော်သို့ ကူးပြောင်းသည်ကို ဖူးမြင်ကြရသည်။ ရက်အတော်ကြာ ဖြိုဖျက်ရသည်တွင် ရောင်ခြည်တော်များ ရက်ရှည်ဖူးမြော်ကြရသည်ဟု အဆိုရှိသည်။

၁၈၅၂ ခုနှစ်တွင် ဒုတိယအင်္ဂလိပ်မြန်မာစစ်ပွဲ ပြီးဆုံးသည့်နောက် အောက်မြန်မာပြည်ကို ဗြိတိသျှတို့ သိမ်းပိုက်လိုက်သည့်အခါ ရန်ကုန်မြို့သည် ဗြိတိသျှမြန်မာပြည်၏ မြို့တော် ဖြစ်လာသည်။ ထိုကာလမှစ၍ ရန်ကုန်မြို့သည် တစ်မျိုးတစ်ဖုံ ပြောင်းလဲသွားသကဲ့သို့ ဆူးလေ စေတီတော်၏ ပတ်ဝန်းကျင်အခြေအနေများလည်း ပြောင်းလဲသွားခဲ့သည်။



အခန်း ၄

မြို့လယ်စေတီတော်အဖြစ်သို့

နောင်တွင် ဆူးလေစေတီတော်ဟု ထင်ရှားလာမည့် ကျိုက်အသုတ်စေတီတော်သည် ဟံသာဝတီဗညားဦးမင်း လက်ထက်မှစ၍ ကုန်းဘောင်မင်းဆက် ဘကြီးတော်ဘုရား လက်ထက်တိုင် ရန်ကုန်မြို့၏မြောက်ဘက်တွင်ရှိကြောင်း သမိုင်းမှတ်တမ်းများတွင် တွေ့ခဲ့ရသည်။ သက္ကရာဇ် ၁၂၀၃ ခု(ခရစ်နှစ် ၁၈၄၁) တွင် သာယာဝတီမင်းသည် ရန်ကုန်မြို့သို့ စုန်ဆင်းလာပြီး မြို့တည်ကာ စံတော်မူသည်။ မြို့တော်ကို “အောင်မြေရန်နှင့်” ဟု သမုတ်ပြီး နန်းတော်ကို “မြတ်နန်းအောင်ချာ” ဟု သမုတ်သည်။ သာယာဝတီမင်းတည်သော ဥက္ကလာပအောင်မြေရန်နှင့် မြို့အကြည့်လျှင်မူ ဆူးလေစေတီတော်သည် မြို့၏တောင်ဘက်တွင် ရှိနေလေသည်။

အင်္ဂလိပ်မြန်မာ ဒုတိယစစ်ပွဲဖြစ်ပွားပြီးနောက် မြန်မာတို့အရေးနိမ့်ခဲ့သဖြင့် ခရစ်နှစ် ၁၈၅၂ ခု၊ ဒီဇင်ဘာလ ၂၈ ရက်နေ့စွဲဖြင့် ပဲခူးနယ်ကိုသိမ်းပိုက်ကြောင်း ဘုရင်ခံချုပ် လော့ဒ်ဒါလဟိုဇီက ကြေညာခဲ့လေသည်။ ထိုကာလမှစ၍ ရန်ကုန်မြို့သည် ဗြိတိသျှကိုလိုနီ နယ်တွင်းသို့ ရောက်ရှိသွားခဲ့သည်။ အင်္ဂလိပ်စစ်သည်တို့သည် မိမိတို့သိမ်းပိုက်ထားသော ဒေသအတွင်းရှိ စေတီပုထိုးများကို တူးဖော်ဖျက်ဆီးကြသည်။ သက္ကရာဇ် ၁၂၁၅ ခု၊ သီတင်းကျွတ် လဆန်း (ခရစ်နှစ် ၁၈၅၃ ခု)တွင်ရွှေတိဂုံစေတီတော်အရှေ့ဘက်မှခဲဦးတွင် စေတီတော် ပထမ

ဆူးလေစေတီတော်

ဖိနပ်ခင်း ပန်းတင်ခုံ အထက်မှစ၍ဌာပနာတိုက်ကို တူးဖော်ကြရာ စစ်ကဲမောင်ထော်လေးကြားသဖြင့် ပဲခူးဝန်ရှင်တော်မင်းကြီးထံ စာရေးအကြောင်းကြားသည်။ သိမ်ကြီးဈေးအနီးရှိ ကျိုက်မဲသံချို စေတီတော်ကိုလည်း အင်္ဂလိပ်စစ်သည်တို့ပင် ဖြိုဖျက်ပစ်လိုက်ကြသည်။ စစ်ကဲမောင်ထော်လေး၏ အကြောင်းကြားစာကြောင့် နောင်တွင် အစိုးရက ဘာသာရေး အဆောက်အအုံ၊ စေတီပုထိုး စသည်တို့ကို မည်သူမျှမဖျက်ဆီးစေရဟု အမိန့်ထုတ်ရလေသည်။ ကျိုက်မဲသံချိုဘုရားကို ဖြိုဖျက်လိုက်ခြင်းသည် မည်သည့်အကြောင်းကြောင့်ဟု မသိရသော်လည်း ရန်ကုန်မြို့ကို မြို့ကွက်ရိုက်ရန် စီမံစဉ်ကမူ ဆူးလေဘုရားကို ဖျက်သိမ်းမည့် စီမံကိန်းများကို တွေ့ရလေသည်။

ရန်ကုန်မြို့ ဗြိတိသျှတို့ လက်အောက်ရောက်သည့်အချိန်တွင် ဗြိတိသျှတို့အတွက် ဆိပ်ကမ်းမြို့တစ်မြို့လိုလာသည်။ ဗြိတိသျှတို့အုပ်စိုးစဉ်က ရန်ကုန်မြို့တွင် နေထိုင်ကြသူများအနက် အိန္ဒိယနိုင်ငံဖွားများ၊ အမေရိကန်လူမျိုး၊ ဂျပန်လူမျိုး၊ ဖါရစ်လူမျိုးများနှင့် ဥရောပတိုက်သားများလည်း ရှိနေကြသည်။ ထိုသူတို့သည် ကုန်သွယ်မှုလုပ်ငန်းများကြောင့် ရန်ကုန်မြို့တွင် နေထိုင်ကြခြင်း ဖြစ်လေသည်။ ကုန်သွယ်မှုလုပ်ငန်းအတွက် ရန်ကုန်မြို့ သို့မဟုတ် ပုသိမ်မြို့ကို အမြဲတမ်း ဆိပ်ကမ်းမြို့အဖြစ် သတ်မှတ်ဆောင်ရွက်လို ကြသည်။

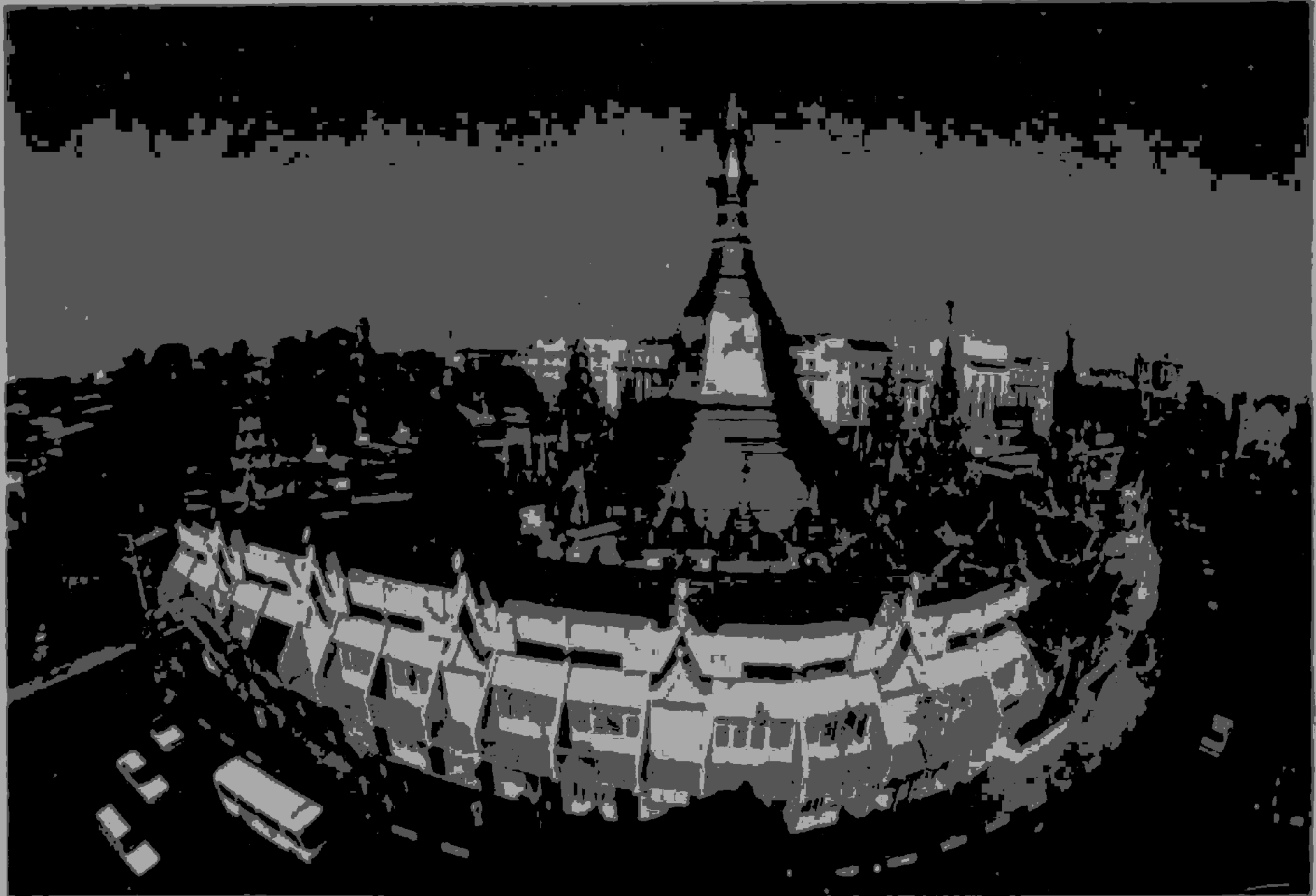

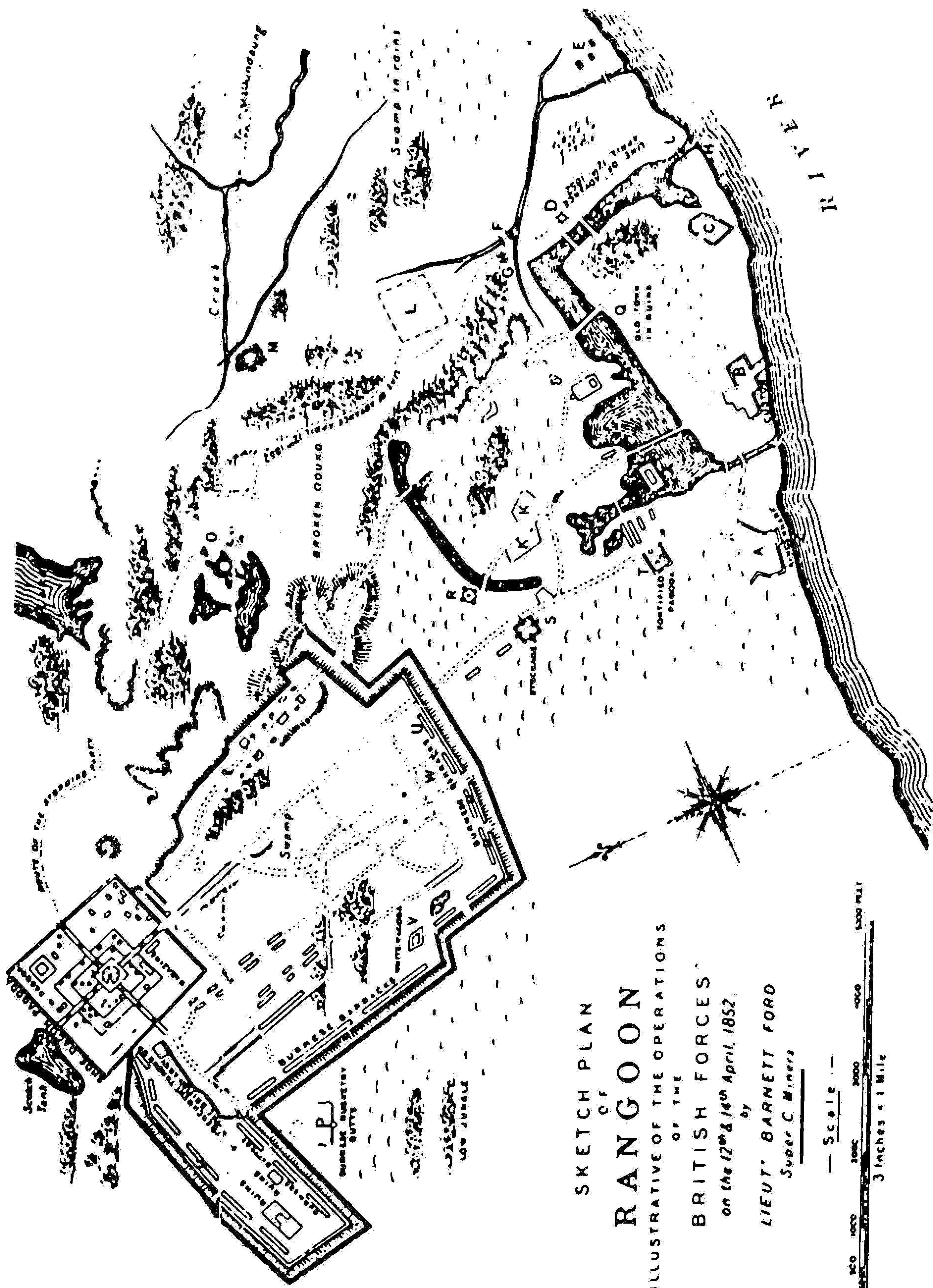

အင်္ဂလိပ်မြန်မာဒုတိယစစ်ပွဲကာလက ရန်ကုန်မြို့ကို ဗြိတိသျှတပ်များ စစ်ဆင်ချင်းနင်း
ဝင်ရောက်ပုံပြမြေပုံ

ဆူးလေစေတီတော်

ရန်ကုန်မြို့ကို ပြန်လည်တည်ဆောက်ရန်အတွက် ၁၈၅၂ ခုနှစ်၊ စက်တင်ဘာလတွင် ဗြိတိသျှစစ်ဘက်ဆရာဝန် ဒေါက်တာမောင်ဂိုမာရီက ပုံစံတစ်ခုတင်ပြပြီး၊ ဘင်္ဂလား အင်ဂျင်နီယာတပ်မှ ဗိုလ်ဖြစ်သူဖရေဇာက ပုံစံတစ်ခုတင်ပြသည်။ မောင်ဂိုမာရီ တင်သွင်းသည့် ရန်ကုန်မြို့သစ်စီမံကိန်းအစီရင်ခံစာတွင် ကမ်းနားလမ်းအနောက်ဘက်ရှိနယ်မြေကို ကုန်သွယ် ရောင်းဝယ်ရန်ကိစ္စရပ်များအတွက် သတ်မှတ်ထားသည်။ လမ်းတစ်လမ်းစီတွင် ဒီရေတက်ပါက ရေများသွားလာစေနိုင်သည့် မြေအောက်ရေဆင်းမြောင်းများ ထားရှိရန်ဖြစ်သည်။ ထိုရေများကို ဆူးလေစေတီတော်အနီး ရေအိုင်တည်ရှိသည့် နေရာသို့ ပို့ဆောင်၍ ထိန်းသိမ်းထားရန် စီမံထားသည်။ သို့မဟုတ် ရွှေတိဂုံစေတီတော်ထိမြင့်တက်သွားသော ကုန်းတွင်းပိုင်းတစ်နေရာတွင် ထိုရေကို ထိန်းသိမ်းထားရန်ဖြစ်သည်။ ဆူးလေဘုရားအနီးတွင် ရေလှောင်ထားရခြင်းသည် ရေဆိုးများသိုလှောင်ထားသည့် စနစ်အရဖြစ်သည်။

မောင်ဂိုမာရီ စီမံကိန်း တင်သွင်းပြီးမကြာမီပင် ဖရေဇာကလည်း ရန်ကုန်မြို့သစ်စီမံကိန်း တစ်ခုကို အသေးစိတ် ရေးဆွဲတင်သွင်းပြန်သည်။ ဖရေဇာကလည်း မောင်ဂိုမာရီ၏ စီမံကိန်းအတိုင်းပင် ကမ်းနားလမ်းတွင် လူနေအဆောက်အအုံများ မထားလိုချေ။ ကမ်းနားလမ်း အနောက်ဘက်ရှိ မြို့ကို အထက်ပိုင်းနှင့်အောက်ပိုင်းဟူ၍ နှစ်ပိုင်းခွဲသည်။ ထိုနှစ်ပိုင်းကို ကမ်းနားလမ်းနှင့်အပြိုင် သွယ်တန်းထားသောရေမြောင်းကြီးနှင့် ပိုင်းခြားမည်။ ထိုနယ်ခြား မြောင်းသည် ဆူးလေစေတီတော်၏ တောင်ဘက်ကို ဖြတ်သန်းကာ မြစ်ထဲသို့ ရေဆင်းမြောင်းမှ တစ်ဆင့်ထွက်သွားစေမည်ဖြစ်သည်။ ဆူးလေစေတီတော်အနီးရှိ ရေအိုင်ထဲသို့လည်း မြို့အထက် ပိုင်းမှ အမှိုက်သရိုက်များနှင့် ဖိုပစ်မည်ဟုဆိုသည်။

မောင်ဂိုမာရီနှင့် ဖရေဇာတို့ တင်ပြသည့် စီမံကိန်းနှစ်ခုလုံးတွင် ဆူးလေစေတီတော်ကို လွန်၍ မြို့ကို မချဲ့ရန်လည်းကောင်း၊ ထိုနည်းတူ သိမ်ကြီးဈေးတောင်ဘက်ရှိ တပ်ကလေးဈေး ဆင်ခြေဖုံးဒေသများအပါအဝင် အလောင်းမင်းတရားတည်သည့်မြို့ထက် ပို၍မကြီးစေရန် လည်းကောင်း ကြံဆတင်ပြခဲ့လေသည်။ သို့သော် ဆူးလေစေတီတော်၏ တည်ရှိနေပုံကို လျစ်လျူရှုလျက် ထိုစေတီတော်ကို ငဲ့ကွက်စဉ်းစားခြင်း မပြုခဲ့ကြချေ။

၁၈၅၂ ခုနှစ်၊ ဒီဇင်ဘာလတွင် ပဲခူးတိုင်းမင်းကြီးအဖြစ်ခန့်ထားခံရသူ ဆာအာသာ ဖယ်ယာ ရန်ကုန်မြို့သို့ ရောက်ရှိလာသည်။ ဆာအာသာဖယ်ယာက နယ်မြေများကို

ပုံစံ (၁) မောင်ဂိုမာရီ၏ ရန်ကုန်မြို့ပြန်လည်တည်ဆောက်ရေး စီမံကိန်းပုံစံ ခရစ်နှစ် ၁၈၅၂-ခု စက်တင်ဘာလ

စကေး ၁' = ၁၀၀၀ပေ

- က - ဂေါ်ဒွင်ဆိပ်ကမ်း
- ခ - အကောက်ခွန်ဆိပ်ကမ်း
- ဂ - အစိုးရသင်္ဘောကျင်း
- ဃ - ရေလှောင်ကန်
- င - ဆူးလေစေတီတော်

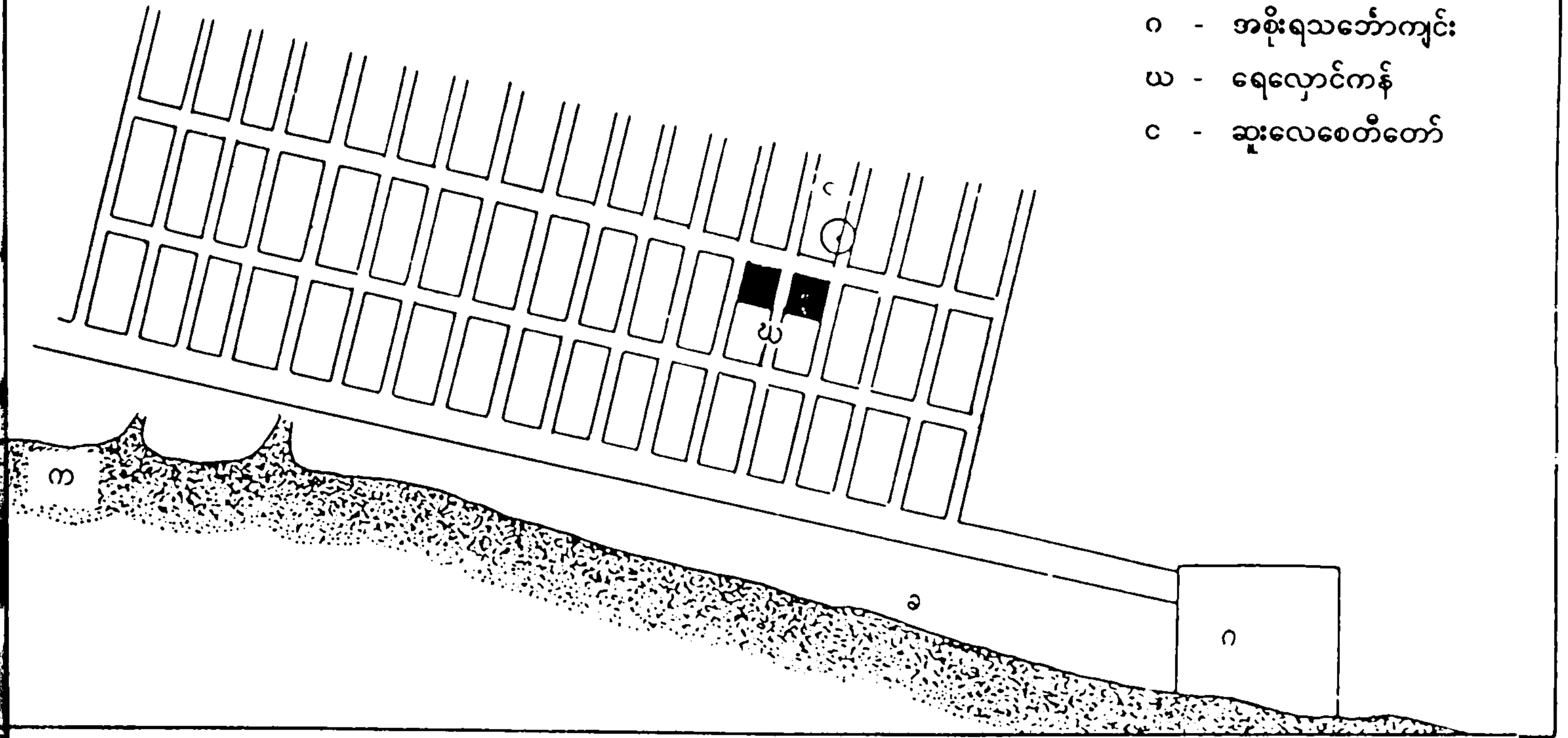

ပုံစံ (၂) ဖရေဇာ၏ ရန်ကုန်မြို့ပြန်လည်တည်ဆောက်ရေးစီမံကိန်းပုံစံ - ခရစ်နှစ် ၁၈၅၂-ခု စက်တင်ဘာလ

စကေး ၁' = ၁၀၀၀ပေ

- က - ဆူးလေစေတီတော်
- ခ - ဂေါ်ဒွင်ဆိပ်ကမ်း
- ဂ - အကောက်ခွန်ဆိပ်ကမ်း
- ဃ - အစိုးရသင်္ဘောကျင်း
- ရေဆိုးမြောင်းများ
- ++++ ရေနုတ်မြောင်းများ
- * မှတ်ချက်။ လမ်းများနှင့်ရေဆိုးမြောင်းများသည် ပုံသေအရေအတွက်မဟုတ်။

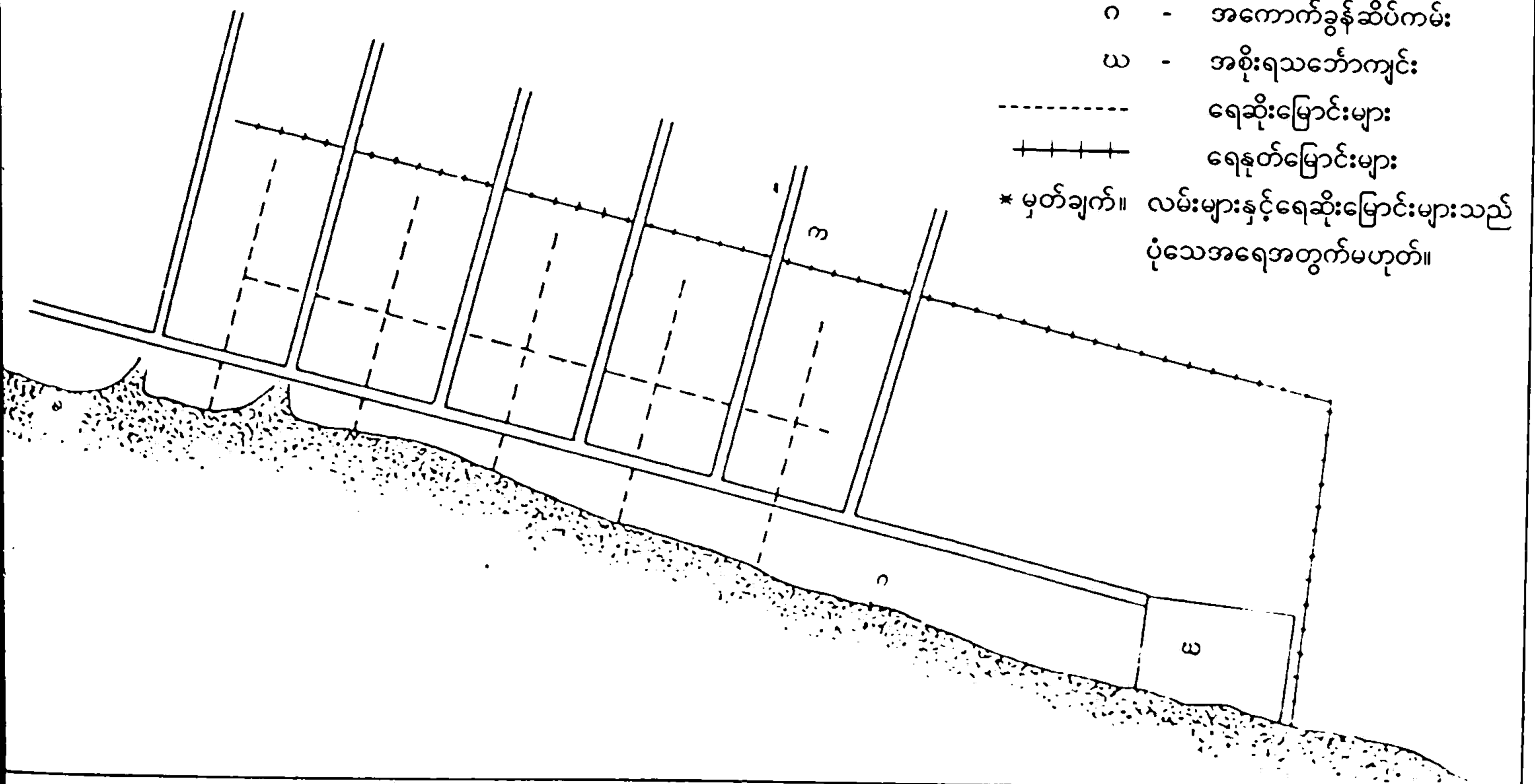

ပုံစံ (၃) မရေစာ၏ ရန်ကုန်မြို့၊ ပြန်လည်တည်ဆောက်ရေးစီမံကိန်းပုံစံ - ဧရိယာ ၁၀၅၃-၈ ဧက ဝန်ထုတ်ရန် (၂) ရက်

စကေး ၁' - ၁၀၀၀၀၀

- - ဆူးလေစေတီတော်
- - ဂေါ်ဒွင်ဆိပ်ကမ်း
- - အကောက်ခွန်ဆိပ်ကမ်း
- ⊞ - အစိုးရသင်္ဘောကျင်း

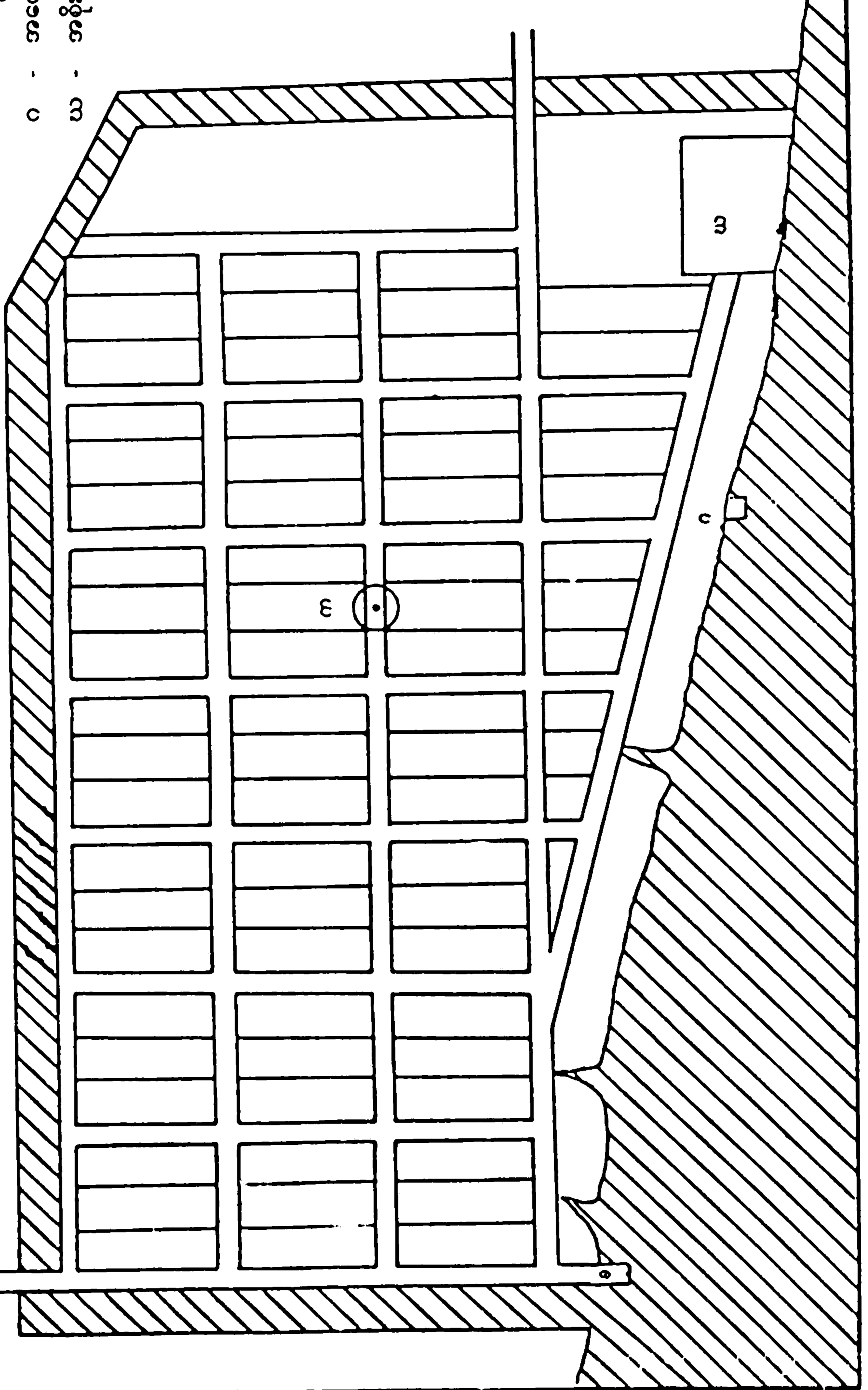

ပုံစံ (၄) အတည်ပြုလေးသော ရန်ကုန်မြို့စီမံကိန်းပုံစံ

စကေး ၁' = ၁၀၀၀၀၀

- က - ဂေါ်ဒွင်ဆိပ်ကမ်း
- ခ - အကောက်ခွန်ဆိပ်ကမ်း
- ဂ - အစိုးရသင်္ဘောကျင်း
- ဃ - ဆူးလေစေတီတော်

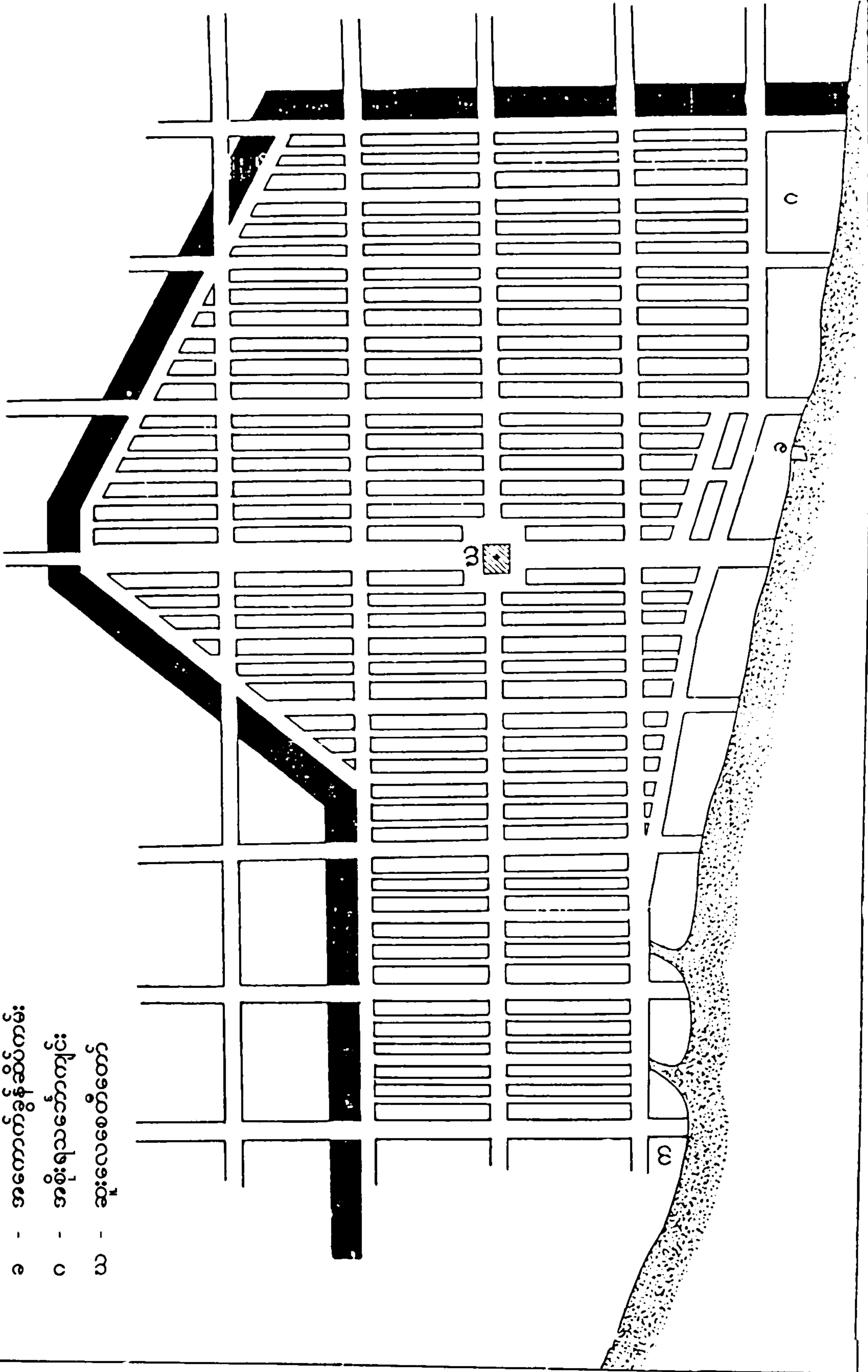

သိမ်းပိုက်ပြီးနောက် သူပထမဆုံးလုပ်ရမည့်အလုပ်မှာ ရန်ကုန်မြို့တော်စီမံကိန်းကို လေ့လာ ဆောင်ရွက်ရန်ပင်ဖြစ်ကြောင်း အိန္ဒိယဘုရင်ခံချုပ် လော့ဒ်ဒါလဟိုဇီထံသို့ အကြောင်းကြားခဲ့ သည်။ ဤစီမံကိန်းများတင်သွင်းချိန်တွင် အင်္ဂလိပ်မြန်မာ ဒုတိယစစ်ပွဲမပြီးဆုံးသေးပေ။ ပဲခူးနယ် အမိန့်ကိုလည်း လော့ဒ်ဒါလဟိုဇီက မထုတ်ပြန်သေးပေ။ ရန်ကုန်မြို့ကို သိမ်းပိုက်ကြောင်း တရားဝင်မကြေညာမီကပင် ရန်ကုန်မြို့ပြစီမံကိန်းကို ရေးဆွဲထားကြကြောင်း သိသာလေသည်။

၁၈၅၃ ခုနှစ်၊ ဇန်နဝါရီလ ၂ ရက်နေ့တွင် ဖရေဇာသည် ရန်ကုန်မြို့တော် စီမံကိန်းတစ်ခုကို ထပ်မံတင်သွင်းပြန်သည်။ ထိုသို့တင်သွင်းရာတွင် ယခင်တင်ပြချက်ထက် အသေးစိတ်သည်ကို တွေ့ရသည်။ မည်သို့ပင်ဆိုစေကာမူ မောင်ဂိုမာရီတင်သွင်းသည့် စီမံကိန်း တစ်ခုနှင့် ဖရေဇာတင်သွင်းသည့် စီမံကိန်းနှစ်ခု စုစုပေါင်းစီမံကိန်းပုံစံသုံးခုလုံးတွင် ဆူးလေ စေတီတော်ကို ငဲ့ကွက်ရေးဆွဲထားခြင်းမတွေ့ရပေ။ ထိုစီမံကိန်းများအတိုင်း ရန်ကုန်မြို့ကို ပြုပြင်မည် ဆိုလျှင် ဆူးလေစေတီတော်ကို ဖယ်ရှားဖြိုဖျက်ရမည့်အခြေအနေရှိနေကြောင်း တွေ့ရသည်။

မြို့တော်ကိုအနောက်ဘက်ရှိ ဂေါ်ဒွင်လမ်း(ယခုလမ်းမတော်)မှ အရှေ့ဘက်ရှိ ဂျူဒါအီ စကယ်လမ်း(ယခုသိမ်ဖြူလမ်း)ထိလည်းကောင်း၊ တောင်ဘက်ရန်ကုန်မြစ်မှ မြောက်ဘက်မောင်ဂို မာရီလမ်း(ယခုဗိုလ်ချုပ်အောင်ဆန်းလမ်း) နှင့် ကော်မရှင်နာလမ်း(ယခုဗိုလ်ချုပ်အောင်ဆန်းလမ်း) အထိတိုးချဲ့ခဲ့သည်။ လူဦးရေခန့်မှန်းခြေအားဖြင့် သုံးသောင်းခြောက်ထောင်ခန့် အတွက်သာ ခွင့်ပြုထားသည်။ ခွင့်ပြုထားသော ဖရေဇာ၏အပြီးသတ်စီမံကိန်းအရ ဂေါ်ဒွင်လမ်းမှစ၍ တိုးခဲ့သောမြို့တော်ပုံစံတွင် ဆူးလေစေတီတော်ကို ရန်ကုန်မြို့၏အလယ်ဗဟိုအဖြစ်သတ်မှတ် လိုက်ရလေတော့သည်။ အလောင်းမင်းတရား၏ ရန်ကုန်မြို့နှင့်နှိုင်းစာလျှင် မြို့ကို အနောက် ဘက်သို့ရွှေ့၍ ရစေရန်ဖြစ်သည်။ ဆူးလေစေတီတော်ကို မြို့၏ဗဟိုတွင်ထားလျက် မြစ်မှ မြောက်ဘက်သို့သွယ်တန်းသော ပေ(၂၀၀)လမ်းမကြီးကို ဖောက်သည်။ ထိုလမ်းမကြီးကိုလည်း ဆူးလေဘုရားလမ်း (SULE PAGODA ROAD) ဟု အမည်မှည့်ခေါ်ခဲ့သည်။ မြို့၏ အနောက်ပိုင်းတွင် တောင် မြောက် သွယ်တန်းသောပေ (၁၀၀) လမ်းမကြီးလေးလမ်း ယှဉ်လျက်ရှိနေပြီး၊ အရှေ့ဘက်ပိုင်းတွင် ဤလမ်းမျိုးသုံးလမ်းသည် ဆူးလေဘုရားလမ်းနှင့်အပြိုင် ရှိနေကြသည်။

ဗညားဦးလက်ထက် ဒဂုံမြို့ဟူသော အခြေအနေမှ အလောင်းမင်းတရားကြီးလက်ထက် ရန်ကုန်မြို့ဖြစ်လာသည့်အချိန်ထိ ဆူးလေဘုရားအမည်တွင်မည့် ကျိုက်အသုတ်စေတီ တော်သည် မြို့၏မြောက်ဘက်တွင် တည်ရှိနေသည်။ သာယာဝတီမင်းလက်ထက် အောင်မြေ ရန်နှင့်မြို့ ဖြစ်လာချိန်၌ မြို့အနေအထားအရ ဆူးလေစေတီသည် တောင်ဘက်တွင် တည်ရှိ နေသည်ကိုတွေ့ရသည်။ ဒုတိယအင်္ဂလိပ်မြန်မာစစ်ပွဲအပြီး အောက်မြန်မာပြည်ကို ဗြိတိသျှတို့ သိမ်းပိုက်လိုက်ပြီးနောက် ရန်ကုန်မြို့ကို ပြန်လည်ပြုပြင်သည့်ကာလ၌ ဆူးလေစေတီသည် ရန်ကုန်မြို့၏ အဓိကရဒေသ၊ မြို့တော်၏ ဗဟိုဌာနအဖြစ် တည်ရှိနေလေတော့သည်။

ရန်ကုန်မြို့တော်၏ဗဟိုဌာနတွင်ရှိနေသဖြင့်လည်း ဘုရားဖူးများ အလွယ်တကူတက်ရောက် ဖူးမြော်နိုင်ကြသည်။ အလွယ်တကူ ဖူးမြော်နိုင်ကြသဖြင့်လည်း သစ္စာတိုင်ရာ စေတီတစ်ဆူအဖြစ် အသိများလာသည်။ ၁၈၇၉ ခုနှစ်၊ ဇူလိုင်လတွင် ရန်ကုန် ရတနာပုံ သတင်းစာတိုက်က

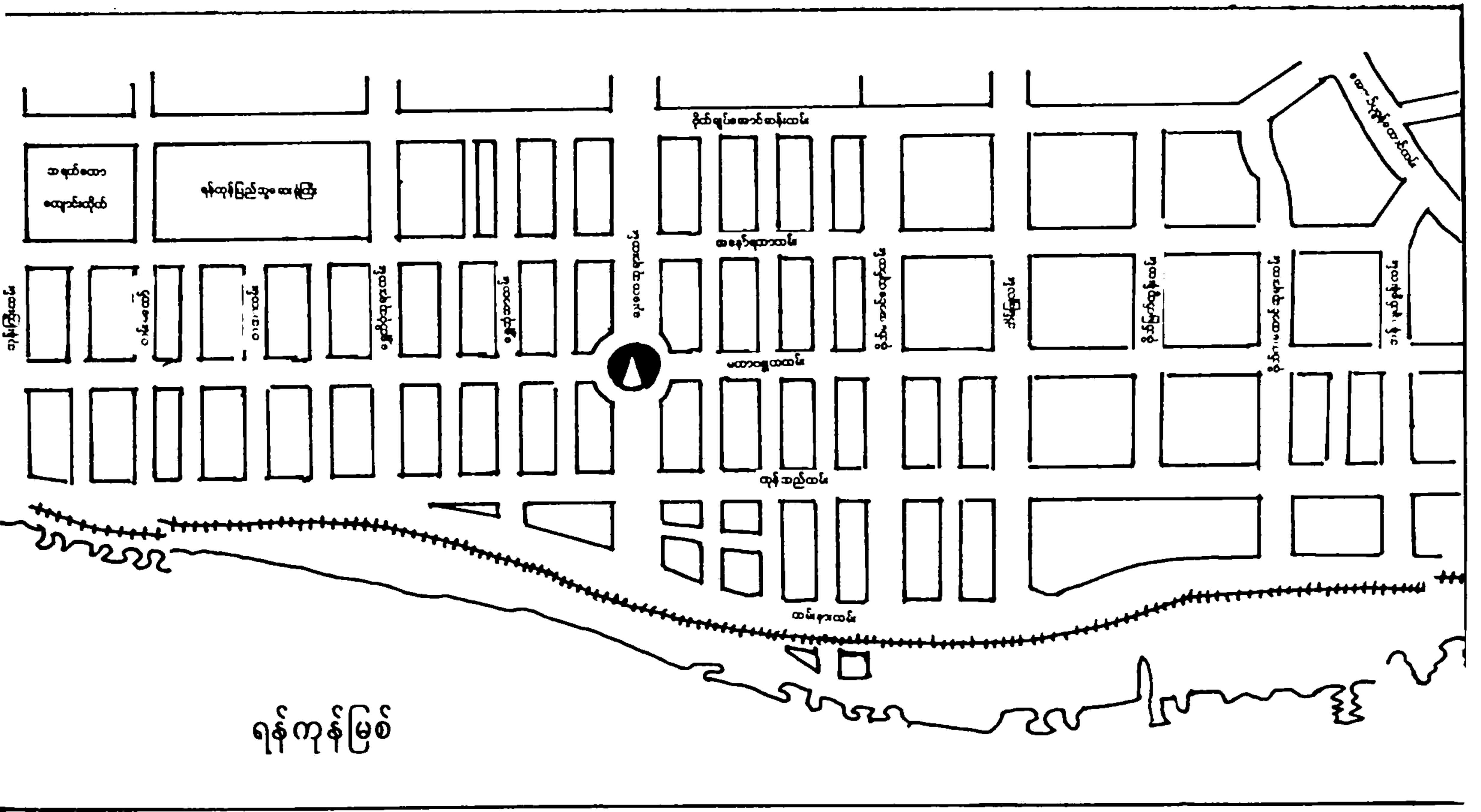

လမ်းများအသွယ်သွယ် ယှဉ်ပြိုင်နေသော ရန်ကုန်မြို့တော်ဗဟိုရှိ ဆူးလေစေတီတော်

ထုတ်ဝေသည့်ဦးပုတ်နီ၏ ကုမ္မာရပြဇာတ်၌ ဆူးလေစေတီတော် အပါအဝင် စေတီတော်များကို တိုင်တည်၍ ငထင်ကြီးက ကျိန်ဆိုထားသော ဇာတ်ဝင်သဖြန်တစ်ပုဒ်ကို တွေ့ရသည်။ ငထင်ကြီးကျိန်ဆိုသည့် သဖြန်မှာ အောက်ပါအတိုင်းဖြစ်သည်။

ထောက်မစာ၊ နောက်ခါရိုင်းတာဖြင့်
ကျောက်ဝိုင်းရှင် သိစေ့နော်၊
ဘာမမှုပါဘု၊ သာဓုခံရှင်ပင်နှင့်
သန်လျင်မှာ ကျိုက်ရွှေခေါက်ပါပေ
လုံလောက်အောင်ကျိန်စာနှင့် ရှင်းပါ့မယ်
ယွင်းပျက်မချော်၊
ယမိုက်လျှံ ရှိန်ဝေလျှမ်းပါတဲ့
ကျိုက္ကဆံ စိန္တေနန်းမှာလ
ရွှေကျမ်းနှင့် ရှင်းစို့နော်
ယွင်းချော်ပါဘူး တကယ်ပဲ၊
ထူးထွေလျှင် ဆူးလေရှင် ဗိုလ်တထောင်နှင့်
မရှောင်ပေါင် နောင်တော်ကြီးဲ့ပြင်
တစ်သီးစံပလ္လင်နှင့်
အလံတင်ကိုယ်တော်စူးပါစေ့မေ
ထူးလို့မကွဲ၊ ။

အခန်း ၅

မြန်မာ့သမိုင်းနှင့် ဆူးလေစေတီတော်

ဆူးလေစေတီတော်ဟုအမည်တွင်လာမည့် ကျိုက်အသုတ်စေတီတော်အကြောင်းကို မြန်မာမှတ်တမ်းများတွင် သက္ကရာဇ် ၇၀၀ ကျော်ခန့်၌ အစောဆုံးတွေ့ရှိရသည်။ ရာဇာဓိရာဇ် အရေးတော်ပုံကျမ်းအရ ကျိုက်အသုတ်စေတီသည် ဟံသာဝတီဆင်ဖြူရှင်ဗညားဦး၏ အောင်ပွဲတစ်ရပ်နှင့် ဆက်စပ်ပါဝင်နေသည်။ ဟံသာဝတီနေပြည်တော်၌ ရာဇာဓိရာဇ်အမည်ဖြင့် ထီးနန်းစိုးစံမည့် ဗညားနွဲ့မင်းသားသည်လည်း ကျိုက်အသုတ်စေတီတော်အနီးတွင် တိုင်ပင် ပွဲရုံးဆောက်၍ အောင်မြင်ရာ အောင်မြင်ကြောင်း စည်းရုံးခဲ့ဖူးသည်။ အလောင်းမင်းတရားသည် တတိယမြန်မာနိုင်ငံတော်ကို ပြန်လည်သိမ်းသွင်းရာ၌လည်း ကျိုက်အသုတ်စေတီတော်အနီး တစ်ဝိုက်၌ မြို့တည်ဆောက်၍ ရန်ကုန်ဟု သမုတ်တော်မူခဲ့သည်။

ထိုစဉ်ကရန်ကုန်မြို့ဆိုသည်မှာ ဆိုခဲ့သည့်အတိုင်း ဆူးလေစေတီတော်၏တောင်ဘက်၌ သာရှိသေးသည်။ ပထမအင်္ဂလိပ်မြန်မာစစ်ပွဲဖြစ်ပွားစဉ်က အင်္ဂလိပ်တပ်များသည် ရန်ကုန်မြို့ ကို ဝိုင်းရံလုပ်ကြံကြသည်။ ထိုသို့လုပ်ကြံစဉ်က ဆူးလေစေတီတော်အနီးတစ်ဝိုက်သည် စစ်ရေး အဓိက ဒေသဖြစ်ခဲ့သည်။ ထိုစစ်ပွဲတွင် မြန်မာများအရေးနိမ့်ခဲ့သဖြင့် ရန္တပိုစာချုပ်အရ စစ်ပြေငြိမ်းခဲ့ရသည်။ စစ်ပြေငြိမ်းပြီးနောက် သက္ကရာဇ် ၁၁၈၈ ခုနှစ်၊ နတ်တော်လဆန်း ၁၀ ရက်နေ့တွင် ရန်ကုန်မြို့၊ ဖောင်တော်တံခါးပြင်၌ လွင့်ထူထားသည့် အင်္ဂလိပ်အလံကို

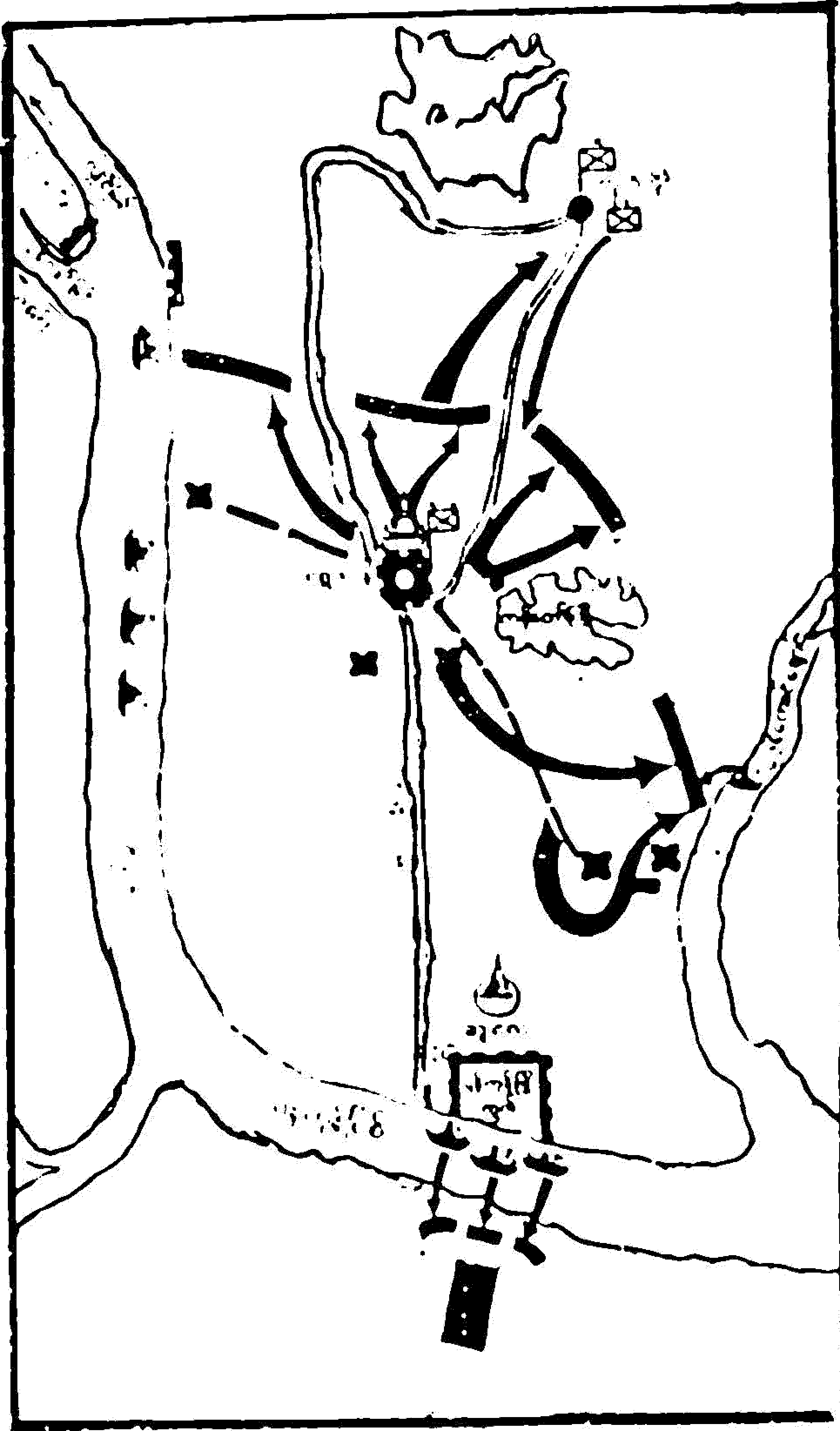

ရန်ကုန်တိုက်ပွဲမြေပုံ

ချ၍ ပိတ်ဖြူအလျား ကိုးတောင်၊ အနံ့ခြောက်တောင်၊ အလယ်အနီသွတ်ဥဒေါင်းရုပ်
 ပန်းခက်ကိုက် အထွတ်ရွှေထည့် မြန်မာ့အလံကို ပြောင်းလဲလွှင့်တင်ခဲ့သည်။ မြန်မာ့အလံ
 တင်ရာတွင် အတီးအကစုံတီးမှုတ်စေပြီးလျှင် အမြောက်သံသုံးချက်ပေး၍ အဝေးရောက်စာရေး
 ဇေယကျော်ထင်နော်ရထာ၊ ရတနာပုံတိုက်စိုးဇေယနော်ရထာတို့က ကြပ်မပြီး တင်ကြရသည်။

ဒုတိယအင်္ဂလိပ်မြန်မာစစ်ပွဲ ပြီးဆုံးပြီးနောက် ရန်ကုန်မြို့ကို မြို့ကွက်ချသည့်အခါ
 ဆူးလေစေတီတော်သည် ရန်ကုန်မြို့၏ အဓိကရဒေသတစ်ခု ဖြစ်လာသည်။ ဆူးလေစေတီတော်
 အနီးရှိ ပန်းခြံကို ထိုစဉ်ကပဲခူးတိုင်းမင်းကြီးအဖြစ်ခန့်ထားခံရသူ အဲလ်ဘတ်ဖိုက်ချ်ကို ဂုဏ်ပြု၍
 ဖိုက်ချ်စက္ကွယားပန်းခြံဟု အမည်ပေးပြီး ၁၈၆၇-၆၈ ခုနှစ်တွင် တည်ဆောက် ဖွင့်လှစ်ခဲ့သည်။

ဖိုက်ချီစကွဲယားပန်းခြံကို ဆူးလေစေတီတော်
ယခင်မြို့တော်ခန်းမ နောက်ခံထားလျက်မြင်ရပုံ

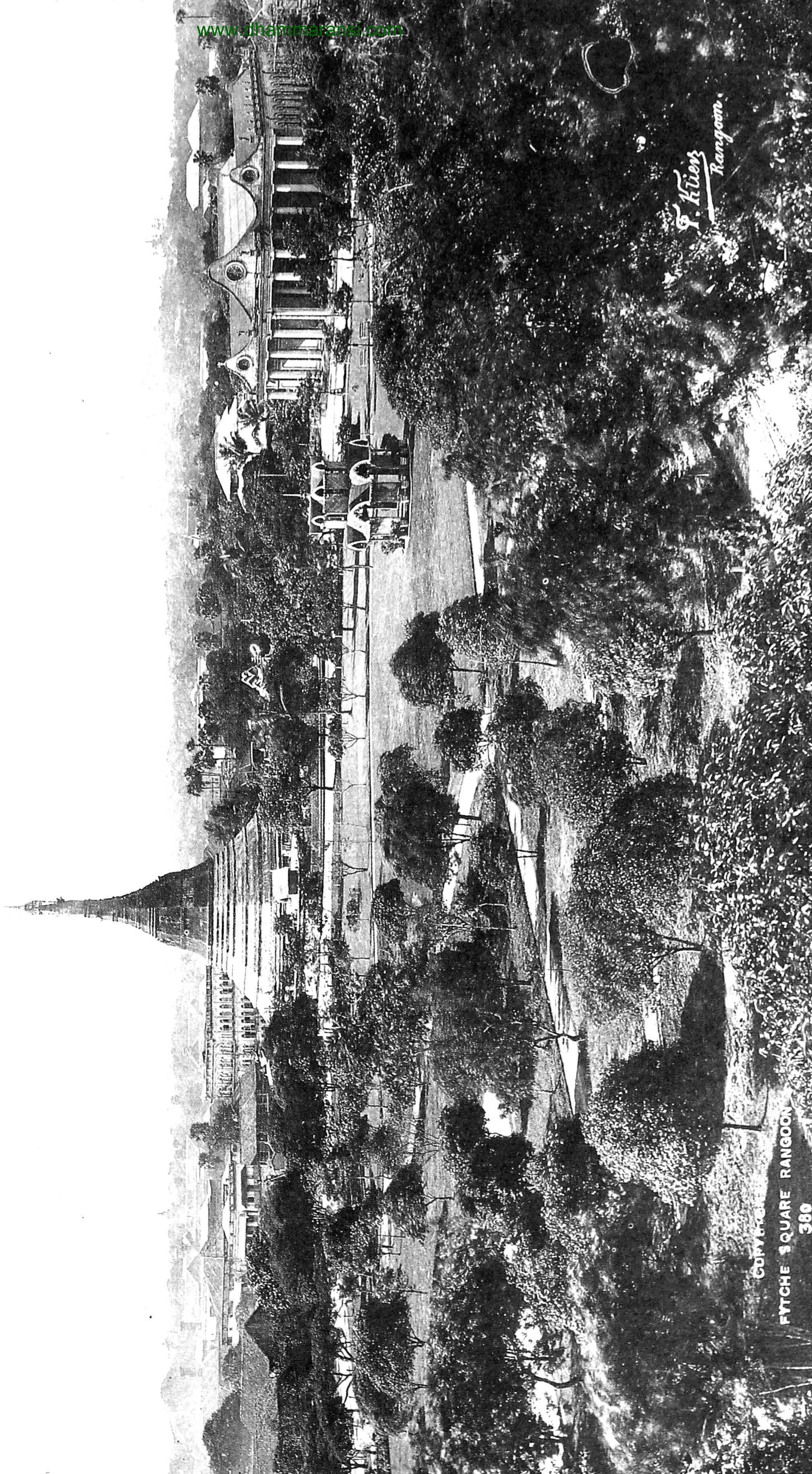

*P. Kiuen
Rangoon.*

ဆူးလေစေတီတော်

တတိယအင်္ဂလိပ်မြန်မာစစ်ပွဲပြီးသည့်နောက်တွင် မြန်မာနိုင်ငံတစ်နိုင်ငံလုံးကို ဗြိတိသျှတို့၏ ကိုလိုနီနယ်အဖြစ် သိမ်းသွင်းခဲ့သည်။ ဗြိတိသျှမြန်မာနိုင်ငံခေတ်တွင် ရန်ကုန်မြို့သည် နိုင်ငံ၏မြို့တော်ဖြစ်လာသဖြင့် ဆူးလေစေတီတော်တစ်ဝိုက်သည် ပိုမို၍ ထင်ရှား အရေးပါလာသည်။ ၁၈၈၆ ခုနှစ်၊ နိုဝင်ဘာလ ၁၉ ရက်နေ့တွင် မြူနီစီပါယ်ရုံးကို ယခုမြို့တော်ခန်းမနေရာ၌ ဖွင့်လှစ်ခဲ့လေသည်။ ဟိုက်ကုတ်ကို ၁၉၁၁ ခုနှစ်တွင် ဆောက်လုပ်ခဲ့ပြီး ထိုရုံးသစ်တွင် တရားစီရင်နိုင်ခဲ့သည်။ ထိုအဆောက်အအုံများနှင့် ပန်းခြံတို့သည် ဆူးလေစေတီတော်အနီးတွင် တည်ရှိနေကြပြီး မြန်မာ့လွတ်လပ်ရေး ကြိုးပမ်းမှု အရေးတော်ပုံများအနက် အချို့လှုပ်ရှားမှု အရေးတော်ပုံများသည် ထိုဒေသများနှင့်ဆက်နွှယ် နေကြလေရာ ဆူးလေစေတီတော်သည်လည်း ထိုသမိုင်းဖြစ်ရပ်များနှင့် ဆက်စပ်နေသည်။

မြန်မာနိုင်ငံရေးသည် ဝိုင်အမ်ဘီအေ အသင်းများဖွဲ့စည်းလာကြသည့် အချိန်မှစ၍ နိုးကြားလာသည်ဟု ဆိုရပေမည်။

ဝိုင်အမ်ဘီအေအသင်းကို ၁၉၀၆ ခုနှစ်တွင် စတင်ဖွဲ့စည်းခဲ့သည်။ ဖွဲ့စည်းစဉ်က အမျိုး၊ ဘာသာ၊ သာသနာ၊ ပညာ တိုးတက်ရေးအတွက်သာဖြစ်သော်လည်း နောင်တွင် နိုင်ငံရေး၌ပါ ပါဝင်လှုပ်ရှားလာသည်။ ၁၉၁၈ ခုနှစ်တွင် ပေါ်ထွက်လာခဲ့သော မွန်တေဂူ ချမ်းစံဖိုးဒ် အစီရင်ခံစာအရ အိန္ဒိယပြည်အား အုပ်ချုပ်ရေးတိုးပေးရန် အစီအစဉ်ပါဝင်သော်လည်း မြန်မာပြည်ကိုမူ ချန်လှပ်ထားခဲ့သည်။ ထိုသို့ ချန်လှပ်ခဲ့သည်ကို မြန်မာများက မကျေနပ်ကြချေ။ ၁၉၁၉ ခုနှစ်တွင် ဗြိတိသျှပါလီမန်၌ အိန္ဒိယပြည်အား အုပ်ချုပ်ရေးအသစ်တိုးပေးရန် စည်းဝေးကြသည်။ ထိုအစည်းအဝေးတွင် တက်ရောက် ဆွေးနွေးရန် အိန္ဒိယပြည်မှ ခေါင်းဆောင်များကို ဖိတ်ကြားခဲ့သော်လည်း မြန်မာခေါင်းဆောင်များကို မဖိတ်ကြားခဲ့သဖြင့် ဝိုင်အမ်ဘီအေ မှ ဦးဘဘေ၊ ဦးပုနှင့် ဦးထွန်းရှိန် (ဘေ-ပု-ရှိန်)တို့ သုံးဦးအား ကိုယ်စားလှယ်အဖြစ် စေလွှတ်ခဲ့သည်။ မြန်မာကိုယ်စားလှယ်များသည် ၁၉၁၉ ခုနှစ်၊ ဇူလိုင်လ ၇ ရက်နေ့တွင် အင်္ဂလန်ပြည်သို့ သင်္ဘောဖြင့် ထွက်ခွာသွားပြီး သတင်းစာဆရာများ၊ ပါလီမန်အမတ်များမှတစ်ဆင့် မြန်မာနိုင်ငံ အရေးတို့ကို တင်ပြခဲ့သည်။ ၁၉၂၀ ပြည့်နှစ်၊ ဖေဖော်ဝါရီလ ၆ ရက်နေ့တွင် ကိုယ်စားလှယ်ကြီးများ ပြန်လည်ရောက်ရှိလာရာ ဆူးလေဘုရားလမ်းဆိပ်ကမ်းတွင် ပြည်သူလူထုက

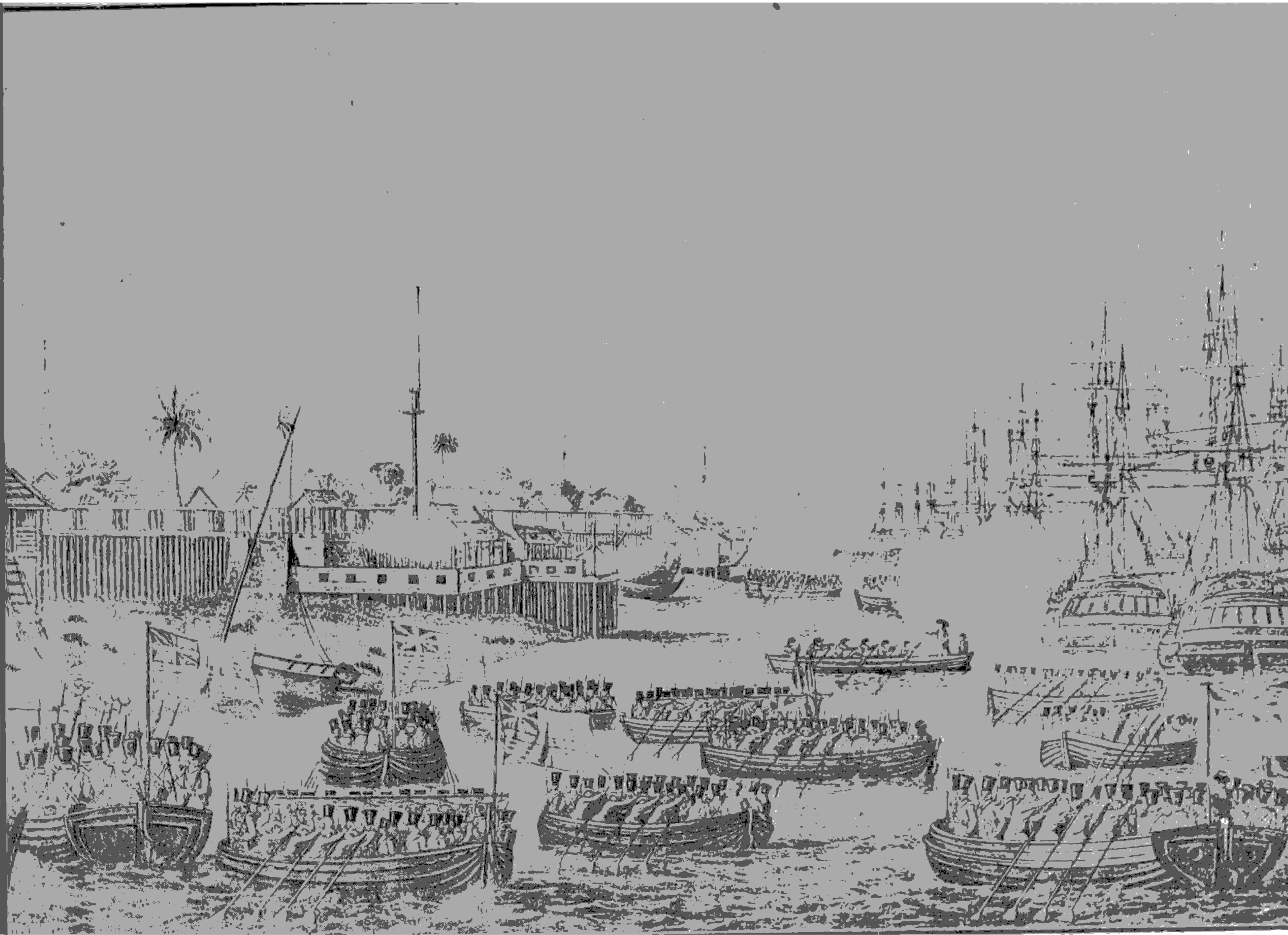

စိတ်မှန်းဖြင့် ရေးဆွဲထားသော ရန်ကုန်ကမ်းတက်အင်္ဂလိပ်ရေတပ်

သောင်းသောင်းဖြဖြ ကြိုဆိုကြသည်။ မြန်မာကိုယ်စားလှယ်ကြီးများကို နောင်တွင် အမျိုးသား ပညာဝန်ဖြစ်လာမည့် ဦးဖိုးကျားက သြဘာစာရတု၊ ရကန်၊ အိုင်ချင်း၊ အဲချင်းတို့ကို ရေးဖွဲ့စပ်ဆို ပုံနှိပ်ဖြန့်ချိပြီး ဂုဏ်ပြုကြိုဆိုကာ ပြည်သူလူထုကလည်း ကမ်းလုံးညွတ်မျှ ကြိုဆိုခဲ့ကြသည်။ ထိုအချိန်က ဆူးလေစေတီတော် ပတ်ဝန်းကျင်၌ နိုင်ငံရေးနိးကြားတက်ကြွ နေသော လူထုပရိသတ်ဖြင့် စည်ကားနေသည်။

ဆူးလေစေတီတော်နှင့်

ယခင်မြို့တော်ခန်းမ

မြင်ကွင်း



မြန်မာ့သားကောင်းတစ်ဦးဖြစ်သည့် မြန်မာကိုယ်စားလှယ်အဖွဲ့ဝင် ဦးထွန်းရှိန်သည် ၁၉၂၀ ပြည့်နှစ်၊ ဇွန်လ ၂ ရက်နေ့တွင် ကွယ်လွန်သည်။ ဦးထွန်းရှိန်သည် ကွယ်လွန်စဉ်က ငယ်ငယ်ရွယ်ရွယ် အသက် ၂၉ နှစ်သာရှိသေးသည်။ ဒုတိယအကြိမ် ကိုယ်စားလှယ်အဖွဲ့ စေလွှတ်ရာတွင်လည်း ဦးထွန်းရှိန်ကို ရွေးချယ်စေလွှတ်ရန် စီစဉ်ထားစဉ်အတွင်း ကွယ်လွန်ခြင်း ဖြစ်သဖြင့် ပိုမိုနှမြောကြရပြန်သည်။ ထို့ကြောင့် စာနယ်ဇင်းများက ဦးထွန်းရှိန်အကြောင်းကို

ဆူးလေစေတီအနီးရှိ
ဗဟိုတရားရုံးအဆောက်အအုံ

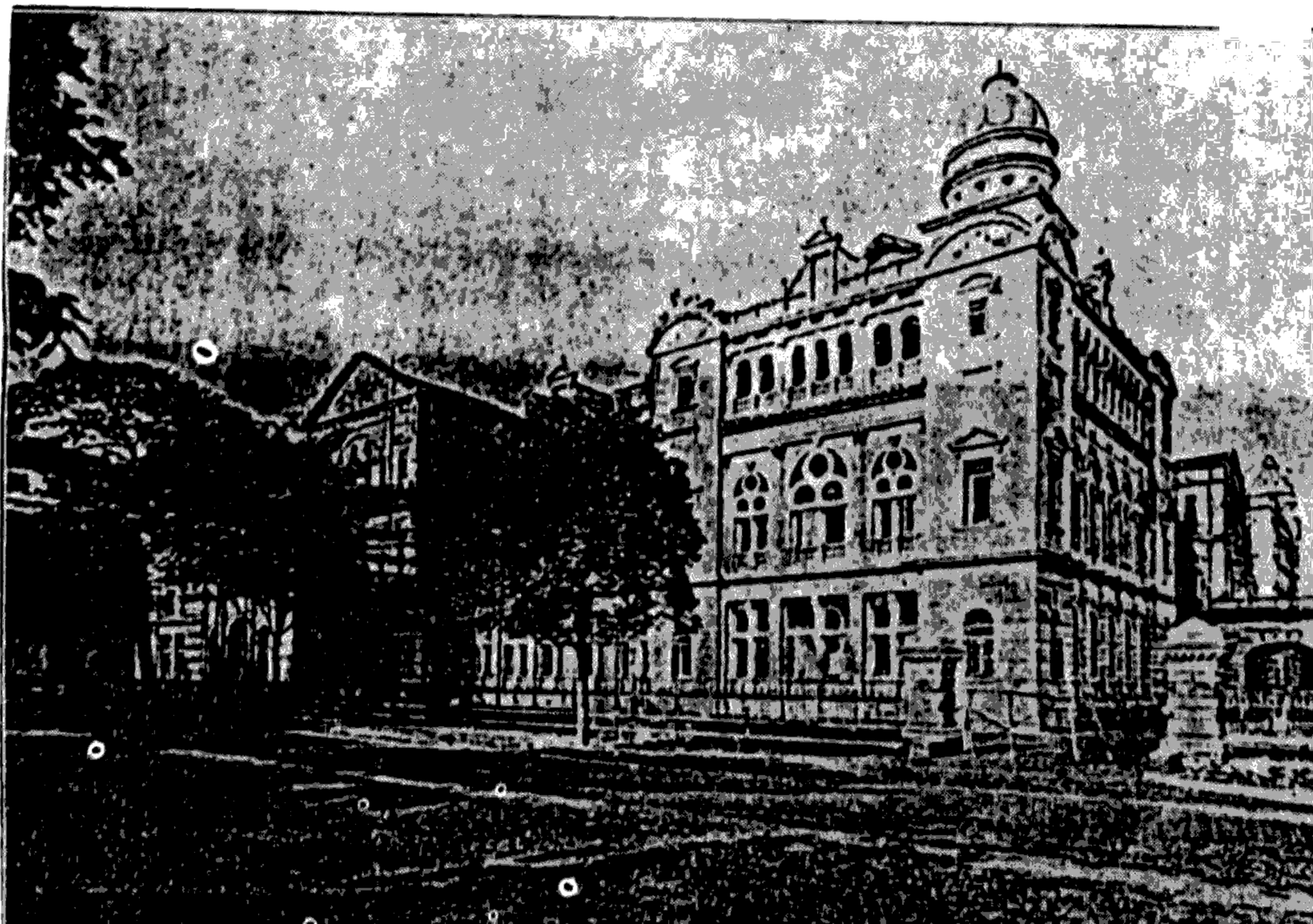

မြန်မာ့သမိုင်းနှင့် ဆူးလေစေတီတော်



မြန်မာကိုယ်စားလှယ်များသင်္ဘောပေါ်မှဆိပ်ကမ်းသို့
ပြန်လည်နှုတ်ဆက်နေပုံ

နုမြောတသစ္စာ ရေးသားဂုဏ်ပြုကြသည်။ ဦးထွန်းရှိန်ဈာပနကိုလည်း ဝိုင်အမ်ဘီအေ အသင်းတိုက် တည်ရှိရာ၌ကျင်းပသည်။ ထိုစဉ်က ဝိုင်အမ်ဘီအေ အသင်းသည် အမှတ် ၄၀၊ ဆူးလေဘုရားလမ်း၌ တည်ရှိသည်။ ဦးထွန်းရှိန်၏ဈာပနကို ဇွန်လ ၅ ရက် နေ့တွင် အသင်းတိုက်မှ ကြံတောသုသာန်သို့ ပို့ဆောင်သင်္ကြိုဟ်သည်။ အသင်းတိုက်မှ နံနက် ၁၁ နာရီတွင် ဈာပနစတင်ထွက်ရာ ညနေ ၄ နာရီမှ ကြံတောသုသာန်သို့ ရောက်သည်ဟု ဆိုသည်။ ဦးထွန်းရှိန်၏ ဈာပန ကြီးကျယ်စည်ကားကြောင်း ပြောစမှတ်ဖြစ်ခဲ့သည်။ ဦးထွန်းရှိန်၏ ဈာပနကို ပြည်သူလူထုက စိတ်ဝင်စားသဖြင့် လန်ဒန်အတ်ဦးအုန်းမောင်က ဈာပနသတင်းကားကို စမ်းသပ်ရိုက်ကူးပြီး ရန်ကုန်မြို့၊ စိနီမာဒီပဲရစ်ရုံတွင် အမေရိကန် ဇာတ်ကားတစ်ကားနှင့် ပူးတွဲတင်ပြခဲ့ရာ ပရိသတ်များ ကြိတ်ကြိတ်တိုးကြည့်ရှုခဲ့ကြပြန်သည်။ မြန်မာရုပ်ရှင်သမိုင်းတွင် ဦးထွန်းရှိန်ဈာပန သတင်းကားကို အစဦးဆုံးရုပ်ရှင်အဖြစ် မှတ်တမ်း တင်ထားကြသည်။ ထိုဖြစ်ရပ်များသည်လည်း ဆူးလေစေတီတော်ကြီး၏ ပတ်ဝန်းကျင်တွင် ဖြစ်ပွားခဲ့ကြခြင်း ဖြစ်သည်။

ပိုင်အမ်ဘီအေ ခေတ်မှ အစပျိုးခဲ့သော ဝံသာနုစိတ်ဓာတ်သည် ၁၉၃၀ ပြည့်နှစ်တွင် တို့ဗမာအစည်းအရုံးပေါ်လာသောအခါ ပိုမိုမြင့်မားလာခဲ့သည်။ ပြည်တွင်းဖြစ်သုံးစွဲရေး၊ နိုင်ငံခြားဖြစ်စွန့်ပယ်ရေးတို့ကို ဝံသာနုလှုပ်ရှားမှု လုပ်ငန်းရပ်များအဖြစ် စည်းရုံးလှုပ်ရှားလာကြသည်။ ထိုလှုပ်ရှားမှုများအနက် စီးကရက်မသောက်ရေး တောင်းပန်ပွဲတစ်ရပ်သည် ဆူးလေစေတီတော် ပတ်ဝန်းကျင်တွင် ဖြစ်ပွားခဲ့ဖူးသည်။ မြန်မာနိုင်ငံလုံးဆိုင်ရာ လူငယ်များအသင်းကြီးမှ ကြီးမှူးပြီး ဆရာတင့်ခေါင်းဆောင်သည့် တောင်းပန်ရေးအဖွဲ့ဝင်များသည် သက္ကရာဇ် ၁၂၉၃ ခုနှစ်၊ ဝါခေါင် လဆန်း ၃ ရက် (ခရစ်နှစ် ၁၉၃၁ ခု၊ ဩဂုတ်လ ၁၆ ရက်) တနင်္ဂနွေနေ့ ညနေသုံးနာရီ အချိန်တွင် အသင်းတိုက်တည်ရှိရာ အမှတ် ၇၃၊ ကိုင်းတန်းလမ်းမှ ထွက်လာပြီး သိမ်ကြီးဈေး တစ်ဝိုက်၊ ထိုမှ ဒါလဟိုဇီလမ်း(မဟာဗန္ဓုလလမ်း) အတိုင်း လျှောက်၍ ဆူးလေဘုရားလမ်းသို့ ဆင်းပြီးလျှင် ရုပ်ရှင်ရုံများရှေ့၊ ၎င်းမှ ပန်းဆိုးတန်းလမ်းသို့ ဆင်း၍ ဖရေဇာလမ်း (အနော်ရထာလမ်း) အတိုင်း လျှောက်ပြီးလျှင် စပတ်လမ်း(ဗိုလ်အောင်ကျော်လမ်း)၊ မင်းကြီးလမ်း

**ဓာတ်ရထားလမ်းများမဖောက်လုပ်မီက
မဟာဗန္ဓုလလမ်းမှဖူးမြင်ရသော ဆူးလေစေတီတော်**





ဓာတ်ရထားလမ်းများ ဖောက်လုပ်ပြီးနောက်ဖူးမြင်ရပုံ

(ကော်မရှင်နာလမ်း) ဈေးသစ်ကြီးများတွင် မြန်မာများ စီးကရက်မသောက်ရန် တောင်းပန်ကြသည်။ စီးကရက်သောက်သူများအား ပါလာသော မြန်မာဆေးလိပ်နှင့် လဲလှယ်ပေးကြသည်။

ဗြိတိသျှခေတ်၌ မြန်မာနိုင်ငံကို အုပ်ချုပ်ရေးအမျိုးမျိုးဖြင့် ပြောင်းလဲအုပ်ချုပ်ခဲ့သည်။ ၉၁ ဌာနအုပ်ချုပ်ရေးကို ၁၉၃၇ ခုနှစ်၊ ဧပြီလ ၁ ရက်နေ့တွင် အသက်သွင်းသည့် အလျောက် ဒိုင်အာခီအုပ်ချုပ်ရေးသည် မတ်လ ၃၁ ရက်နေ့တွင် ကုန်ဆုံးသည်ဟု ဆိုရပေမည်။ ဒိုင်အာခီအုပ်ချုပ်ရေး ကုန်ဆုံးသည့် မတ်လ ၃၁ ရက်နေ့တွင် မြို့တော်ဝန်က အိန္ဒိယ ဘုရင်ခံချုပ်အား ကြိုဆိုသည့်သဘောဖြင့် ညစာထမင်းစားပွဲ ကျင်းပရန် စီစဉ်သည်။ ဘုရင်ခံချုပ်အတွက် ညစာထမင်းစားပွဲကျင်းပရာတွင် မြူနီစီပါယ်အခွန်ထမ်းတို့၏ အခွန်ဘဏ္ဍာငွေမှ ကျခံသုံးစွဲခြင်းမပြုရန်၊ ရန်ကုန်မြို့တော်ဗဟိုအခွန်ထမ်းအဖွဲ့၏ အမှုဆောင်

စစ်ဘေးဒဏ်မခံရမီ ဆူးလေစေတီတော်ပရိဝုဏ်ဝင်းအတွင်းမှ
ရှုမြင်ရသော မြို့တော်ခန်းမဟောင်းနှင့် မဟာဗန္ဓုလပန်းခြံ
ပုံအောက်ခြေရှိ သံပန်းများသည် ဆူးလေစေတီတော်၏
အရာမိတ်တိုင်း ဖြစ်သည်။

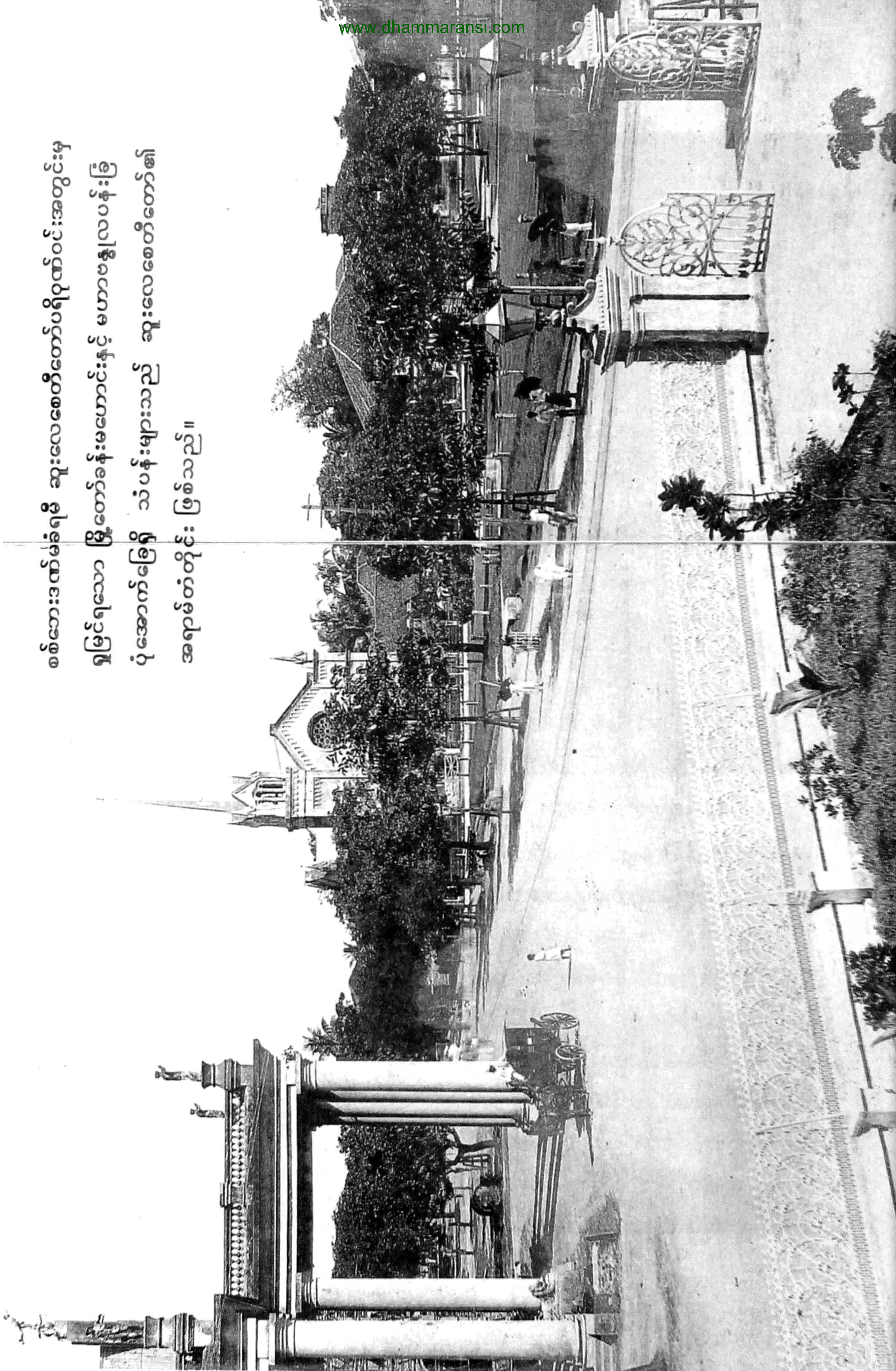

မြန်မာ့သမိုင်းနှင့် ဆူးလေစေတီတော်

အစည်းအဝေးက ကန့်ကွက်ခဲ့ကြသည်။ သို့သော် မြို့တော်ဝန်သည် မိမိ၏ အစီအစဉ်အတိုင်း ဘုရင်ခံချုပ်အား ညစာစားပွဲဖြင့် တည်ခင်းဧည့်ခံရန် စီစဉ်မြဲစီစဉ်သည်။

၉၁ ဌာနအုပ်ချုပ်ရေး အကြံနေ့ညနေတွင် ဗဟိုအခွန်ထမ်းအဖွဲ့သည် ထိုညစာစားပွဲ၌ တိုင်းပြည်၏အခွန်ဘဏ္ဍာကိုမသုံးရန် ဆူးလေဘုရားအနောက်မုခ်မှ နေ၍ အသံချဲ့စက်ဖြင့် ကန့်ကွက်ကြသည်။ ထိုနေ့ညနေတစ်ချိန်တည်းမှာပင် ဘုရင်ခံချုပ်၏ ညစာစားပွဲအချိန်နှင့် တိုက်၍ ရန်ကုန်မြို့အနီးတစ်ဝိုက်ရှိ ခွေးများကို ဘုရင်မပန်းခြံ (ယခု မဟာဗန္ဓုလပန်းခြံ)တွင် အမဲရိုးနှင့်ဆန်ကိုရောကျိုပြီး ကျွေးမွေးသည်။ စားသောက်နေကြသော ခွေးများသည် စားမာန်ခုပ်လျက် တစ်ကောင်နှင့်တစ်ကောင် မာန်ဖီဟိန်းဟောက်ကိုက်ခဲနေကြသည့်အခါ ကန့်ကွက်သူများက မြူနီစီပါယ်လူကြီးများအမည်ကို ခေါ်ကာ ပြက်ရယ်ပြု ပြောင်လှောင် ကြသည်။ ဘုရင်ခံချုပ်သည် ည (၇)နာရီထိုးသည့်တိုင်အောင် ညစာထမင်းစားပွဲသို့ မလာခဲ့ပေ။ နောက်ဆုံး၌ မြို့တော်ဝန်၏ လက်မှတ်ဖြင့် ၎င်းညစာစားပွဲတွင် အခွန်ထမ်းတို့၏ အခွန်ဘဏ္ဍာများမှ မသုံးပါဟု ဝန်ခံကတိပြုသည့်စာရွက်များကို ဆူးလေဘုရားတွင် စတည်း ချနေသော ဗဟိုအခွန်ထမ်းအမှုဆောင်အဖွဲ့သို့ ပေးပို့တော့မှ ကန့်ကွက်ပွဲကို ရုပ်သိမ်းလိုက် ကြသည်။ ဤကန့်ကွက်ပွဲသည်လည်း ဆူးလေစေတီတော် ပတ်ဝန်းကျင်တစ်ဝိုက်တွင် ဖြစ်ပွားခဲ့သည်။



www.dhammadownload.com



မြန်မာ့သမိုင်းနှင့် ဆူးလေစေတီတော်

၉၁ ဌာနအုပ်ချုပ်ရေးအသစ်ဖွင့်ပွဲကို ၁၉၃၇ ခုနှစ်၊ ဧပြီလ ၁ ရက်နေ့တွင် ရန်ကုန်မြို့တော်ခန်းမ၌ ကျင်းပခဲ့သည်။ ထိုနေ့တွင်ပင် ကန့်ကွက်ပွဲများနှင့် ကြံရသည်။

ရန်ကုန်မြို့တော်ခန်းမသို့ ဒေါက်တာဘမော်အစိုးရအဖွဲ့က ဦးဆောင်၍ အထက်လွတ်တော်၊ အောက်လွတ်တော်အမတ်များ အစုံအညီတက်ရောက်လာကြသည်။ ဘုရင်ခံလည်း တက်ရောက်သည်။ ဘုရင်ခံအာစီဒေါက်ကလပ်ကော့ကရိမ်းသည် ဗြိတိသျှဘုရင်မင်းမြတ်၏ စာချွန်တော်ကို ဖတ်ပြပြီး မြန်မာနိုင်ငံကို ၉၁ ဌာန အုပ်ချုပ်ရေးသစ် ပေးအပ်ကြောင်း ကြေညာသည်။

တစ်ပြိုင်တည်းတွင် တို့ဗမာအစည်းအရုံးကကြီးမှူး၍ လူထုအစည်းအဝေးတစ်ရပ် ကျင်းပပြီး ကန့်ကွက်ပွဲပြုလုပ်ကြသည်။ တို့ဗမာသခင်များကြီးမှူးသော ထိုအစည်းအဝေးက ၉၁ ဌာန အုပ်ချုပ်ရေးကို ကန့်ကွက်သော အထိမ်းအမှတ်ပွဲကို နှစ်စဉ်နှစ်တိုင်း ဧပြီလ ၁ ရက်နေ့တွင် ကျင်းပရန်၊ တို့ဗမာအပေါင်းတို့သည် ဧပြီလ ၁ ရက်နေ့တွင် ဆူးလေဘုရား၌ စုဝေးပြီးနောက် မြို့အတွင်း စီတန်းလှည့်လည် ဆန္ဒပြရန်၊ ညပိုင်းတွင် ရပ်ကွက်အသီးသီး၌ တရားပွဲများ ကျင်းပရန်နှင့်အုပ်ချုပ်ရေးသစ်ကို ကန့်ကွက်သောအားဖြင့် ဈေးများ၊ ဘတ်(စ်)ကားများ၊ ကုန်သည်လယ်လုပ်အလုပ်သမားများ နံနက် ၁၀ နာရီမှ နေ့လယ် ၁ နာရီ အထိ အလုပ်ရပ်နားရန် ဆုံးဖြတ်ကြသည်။ ယင်းအစည်းအဝေးကပင် သခင်နု၊ သခင်အောင်ဆန်း၊ သခင်လေးမောင်၊ သခင်တင်မောင် နှင့် သခင်သိန်းမောင် တို့အား အုပ်ချုပ်ရေးသစ် တိုက်ဖျက်ရေးတာဝန်ခံ အလုပ်အမှုဆောင်များအဖြစ် သဘောတူ ခန့်အပ်ခဲ့သည်။

တို့ဗမာအစည်းအရုံးမှ ဆုံးဖြတ်သည့်အတိုင်း ၁၉၃၇ ခုနှစ်၊ ဧပြီလ ၁ ရက်နေ့တွင် ရန်ကုန်မြို့လုံးကျွတ် အစည်းအဝေးကို ကျင်းပပြုလုပ်ကြသည်။ ဆူးလေဘုရား၌ စုဝေးကြပြီး ရန်ကုန်မြို့နယ်စီပါယ်ခန်းမကြီး(မြို့တော်ခန်းမ) ပြည့်လှည့်သွားသည်အထိ တက်ရောက်ကြသည်။ တို့ဗမာ သုံးရောင်ခြယ်အလံ တစ်ဝက်လွင့်ထူပြီး စီတန်းလမ်းလျှောက်ကြွေးကြော်ကြသည်။

၉၁ ဌာနအုပ်ချုပ်ရေးအသစ်ကို တစ်နှစ်ပြည့်မြောက်သည့်နေ့တွင်လည်း ထပ်မံ၍ ကန့်ကွက်ကြပြန်သည်။ ၁၉၃၈ ခုနှစ်၊ ဧပြီလ ၁ ရက်နေ့တွင် အုပ်ချုပ်ရေးသစ်တိုက်ဖျက်ရေး





ယနေ့ မမြင်တွေ့နိုင်တော့သော
ဆူးလေစေတီတော်ဝန်းကျင်ရှိ
အိမ်ခြေတိုက်တာအဆောက်အအုံ
သစ်ပင်များ၏ အပေါ်စီးမြင်ကွင်း

ဆူးလေစေတီတော်

ဗဟိုကော်မတီမှ ကြီးမှူး၍ ရပ်ကွက်အသီးသီးမှ ဆန္ဒပြကန့်ကွက်သူတို့ နံနက် ၇ နာရီတွင် မော်တင်လမ်း(ယခုလမ်းသစ်လမ်း)၊ ကမ်းနားလမ်းနှင့်ဒါလဟိုဇီလမ်း (မဟာဗန္ဓုလလမ်း)သုံးလမ်းဆုံ ၌ စုရုံးကြသည်။ သခင်လှဖေ(ပင်ဖြူ)က သုံးရောင်ခြယ်အလံ လွှင့်ထူသောအခါ ပရိသတ်တို့က “တို့ဗမာ” ဟု ကြွေးကြော်ပြီးလျှင် သခင်စိုးက တို့ဗမာ သီချင်း ဆို၍ အခမ်းအနားဖွင့်သည်။ နဂါးနီသခင်နုက အဖွင့်စကားပြောသည်။ နံနက် ၈ နာရီတွင် ကြွေးကြော်သံစာတန်းများကိုင်လျှက် ဒါလဟိုဇီလမ်းတစ်လျှောက်၊ ဆူးလေဘုရားလမ်း တစ်လျှောက်၊ ဆူးလေဘုရားလမ်းမှ ဖရော (အနော်ရထာ)လမ်း ထိုမှ ကျုံးကြီးလမ်း၊ ၎င်းမှ မော်တင်လမ်း(ယခုလမ်းသစ်လမ်း) တစ်လျှောက် ချီတက်ပြီး မူလဆုံစည်းခဲ့သော လမ်းခွတွင်ပင် ပြန်လည်စုရုံးကြသည်။

၁၉၄၁ ခုနှစ်၊ ဒီဇင်ဘာလ ၂၃ ရက်နေ့ နံနက်ပိုင်းတွင် ရန်ကုန်မြို့ပေါ်သို့ ဂျပန်တို့ ပထမဆုံးအကြိမ် လေကြောင်းမှ ဗုံးကြဲတိုက်ခိုက်ခဲ့သည်။ ထိုသို့ ဗုံးကြဲတိုက်ခိုက်ရာ ဒေသမှာ ဗိုလ်တထောင်ရပ်ကွက်၊ ကမ်းနားလမ်းတစ်လျှောက်၊ ဒါလဟိုဇီလမ်း၊ ဖရောလမ်းနှင့် ပန်းဆိုးတန်းတစ်ဝိုက်ဖြစ်သည်။ ရန်ကုန်မြို့၏ အဓိကရဒေသကို ရွေးချယ်ပြီး ဗုံးချခြင်းဖြစ်သဖြင့် လူအသေအပျောက်များသည်။ အဆောက်အအုံများလည်း များစွာပျက်စီးသည်။ လူနှစ်ထောင်ကျော် သုံးထောင်ခန့် သေကြောင်း ခန့်မှန်းကြသည်။ အချို့က ငါးထောင်နီးပါးသေဆုံးပြီး တာမွေသင်္ချိုင်းတွင် တွင်းကြီးများတူး၍ မြှုပ်နှံရကြောင်းလည်း ပြောကြသည်။ ဒီဇင်ဘာလ ၂၅ ရက်နေ့တွင် တစ်ကြိမ် ထပ်မံဗုံးကြဲပြန်သည်။

ထို့နောက် ရန်ကုန်မြို့သို့ မကြာခဏလာ၍ ဗုံးကြဲတိုက်ခိုက်ကြပြန်သည်။ ဆူးလေ စေတီတော်သည် စစ်ဘေးစစ်ဒဏ်ကို ခံရသဖြင့် အနောက်ဘက်မှခဦး အာရုံခံတပ်ဆောင်းကြီးမှာ လုံးဝပျက်စီးသွားပြီး အခြားအဆောက်အအုံများလည်း ပျက်စီးကြသည်။ ဆူးလေဘုရား တောင်ဘက်လှေကားရင်း ဝဲယာတွင် ယခင်က ခြင်္သေ့ရုပ်များရှိခဲ့ရာ ဗုံးဒဏ်ကြောင့် ခြင်္သေ့ရုပ်များ လည်း ပျက်စီး ပျောက်ကွယ်သွားရလေတော့သည်။ အင်္ဂလိပ်တို့ကလည်း မြေလှန်စနစ်ကို ကျင့်သုံးပြီး ဆုတ်ခွာသွားကြသည်။ ရန်ကုန်ဆိပ်ကမ်းနှင့် အခြားအဆောက်အအုံများကို မီးရှို့ဖျက်ဆီးပြီး ဆုတ်ခွာသွားကြခြင်းဖြစ်သည်။ ထို့ကြောင့် ဂျပန်ဝင်စကားလက ရန်ကုန်တစ်မြို့လုံး လူသူတိတ်ဆိတ်နေသည့်နည်းတူ ဆူးလေစေတီတော်လည်း စစ်ဘေးစစ်ဒဏ် ခံရသဖြင့်

ဆူးလေကုန်းတောင်ပေါ်ရှိ စစ်တေးဒဏ်ခံခဲ့ရသော
သာသနာ့နိကာယအဆောက်အအုံများ

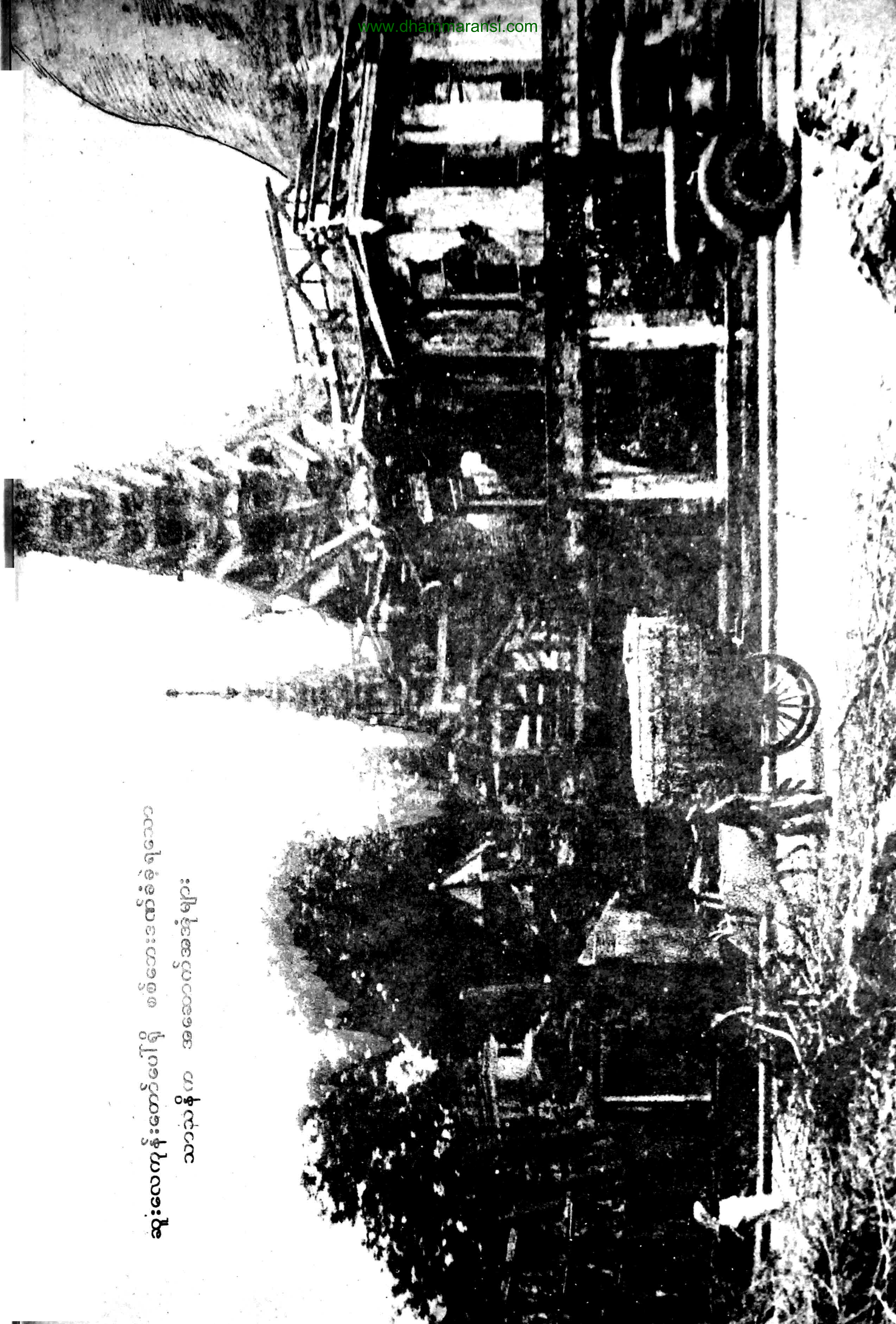

ဆူးလေစေတီတော်

သာသနိကအဆောက်အအုံများ ပျက်စီးကာ တိတ်ဆိတ်ခြောက်ကပ်နေခဲ့သည်။ စေတီတော်ကြီးမှာမူ ထိခိုက်ပျက်စီးခြင်းမရှိသဖြင့် ယနေ့တိုင် ဖူးမြင်နေရခြင်းဖြစ်သည်။

၁၉၄၂ ခုနှစ်၊ ဒီဇင်ဘာလ ၈ ရက်နေ့ နံနက် (၈)နာရီခွဲအချိန်တွင် နေပြည်တော် ခန်းမကြီး(မြို့တော်ခန်းမ)၌ အာရှတိုက်စစ်ပွဲ နှစ်ပတ်လည်အထိမ်းအမှတ်စည်းဝေးပွဲကြီး ကျင်းပကြသည်။ ယင်းစည်းဝေးပွဲသို့ ဝန်ကြီးများနှင့် ဂျပန်စစ်ဘက်ဆိုင်ရာ အရာရှိကြီးများလည်း တက်ရောက်ကြသည်။ လူထုပရိသတ်ကြီးမှာ နေပြည်တော်ရုံးကြီးပတ်ပတ်လည် ဆူးလေဘုရား၊ မဟာဗန္ဓုလပန်းခြံ အုတ်ခုံများပေါ်၌ စိတ်အားထက်သန်စွာ တက်ရောက်နားထောင်ကြသည်။ ဒီဇင်ဘာလ ၉ ရက်နေ့ နံနက်တွင်မူ အရှေ့အာရှတိုက်စစ်ပွဲကြီး နှစ်ပတ်လည်နေ့ အထိမ်းအမှတ်အဖြစ် သံဃာတော်အပါးတစ်ထောင်ကျော်ကို ရွှေတိဂုံစေတီတော်နှင့် ဆူးလေစေတီတော် တို့တွင် တစ်ပြိုင်တည်း အရုဏ်ဆွမ်းကပ်လှူသည်။ ရွှေတိဂုံစေတီတော် တွင် ရောင်တော်ဖွင့်အသင်းနှင့် စေတီယင်္ဂဏအသင်းမှ သံဃာတော်အပါး ၇၀၀ ကျော်ကို တာဝန်ယူကပ်လှူသည်။ ဆူးလေစေတီတော်တွင်မူ အပါး ၃၀၀ ကျော်ကို ဆူးလေဘုရား ဘဏ္ဍာတော်ထိန်းအဖွဲ့က တာဝန်ယူ ကပ်လှူသည်။ စစ်ကြီးဖြစ်သည့်နေ့မှစ၍ သံဃာတော် အပေါင်းကို စုစုဝေးဝေး မမြင်ကြရသော မြို့နေလူထုသည် ထိုကဲ့သို့ သံဃာတော်များကို စုစုဝေးဝေးမြင်ရသဖြင့် များစွာကြည်နူးဝမ်းသာ ဖြစ်မိကြသည်။

ဗြိတိသျှအုပ်စိုးသည့်ကာလက မြို့များ၊လမ်းများကို အင်္ဂလိပ်အမည်များ ပေးထားခဲ့ရာ၊ ၁၉၄၄ ခု၊ စက်တင်ဘာလ ၈ ရက် နေ့စွဲဖြင့် ဗမာနိုင်ငံတော်အစိုးရအမိန့်ပြန်တမ်း အမှတ်စဉ် ၉၂ ဖြင့် ဗမာအမည်များ ပြောင်းလဲလိုက်လေသည်။ ထိုသို့ပြောင်းခဲ့ရာတွင် ရန်ကုန်နေပြည်တော်ရှိ လမ်းများလည်း ပါဝင်ခဲ့သည်။ “ဆူးလေပရီးဒါးလမ်း” ကို “ဆူးလေဘုရားလမ်း”၊ “ဒါလဟိုဇီလမ်း” ကို “ဗန္ဓုလလမ်း”၊ “ဖယ်ရာလမ်း” ကို “ပန်းဆိုးတန်းလမ်း” ဟု အမည်ပြောင်း ခေါ်ဝေါ်ခဲ့သဖြင့် ထိုလမ်းများသည် ယနေ့တိုင် ထိုအမည်များဖြင့်ပင် ခေါ်ဝေါ်နေပြီဖြစ်သည်။ “ဆူးလေပရီးဒါးလမ်း” ကို “ဆူးလေဘုရားလမ်း” ဟု ပြောင်းလဲခေါ်ဝေါ်ရန် အစိုးရက အမိန့်ပြန်တမ်းကို ၁၉၄၄ ခုနှစ်တွင်မှ ထုတ်ပြန် ခဲ့သော်လည်း မြန်မာသတင်းစာများတွင် ၁၉၁၁ ခုနှစ်ကတည်းက ဆူးလေဘုရားလမ်း ဟု

မဟာဗန္ဓုလပန်းခြံကုန်သည်လမ်းထောင့်မှ ဖူးမြင်ရသော
ရှေးခေတ်ဆူးလေစေတီတော်ဝန်းကျင်

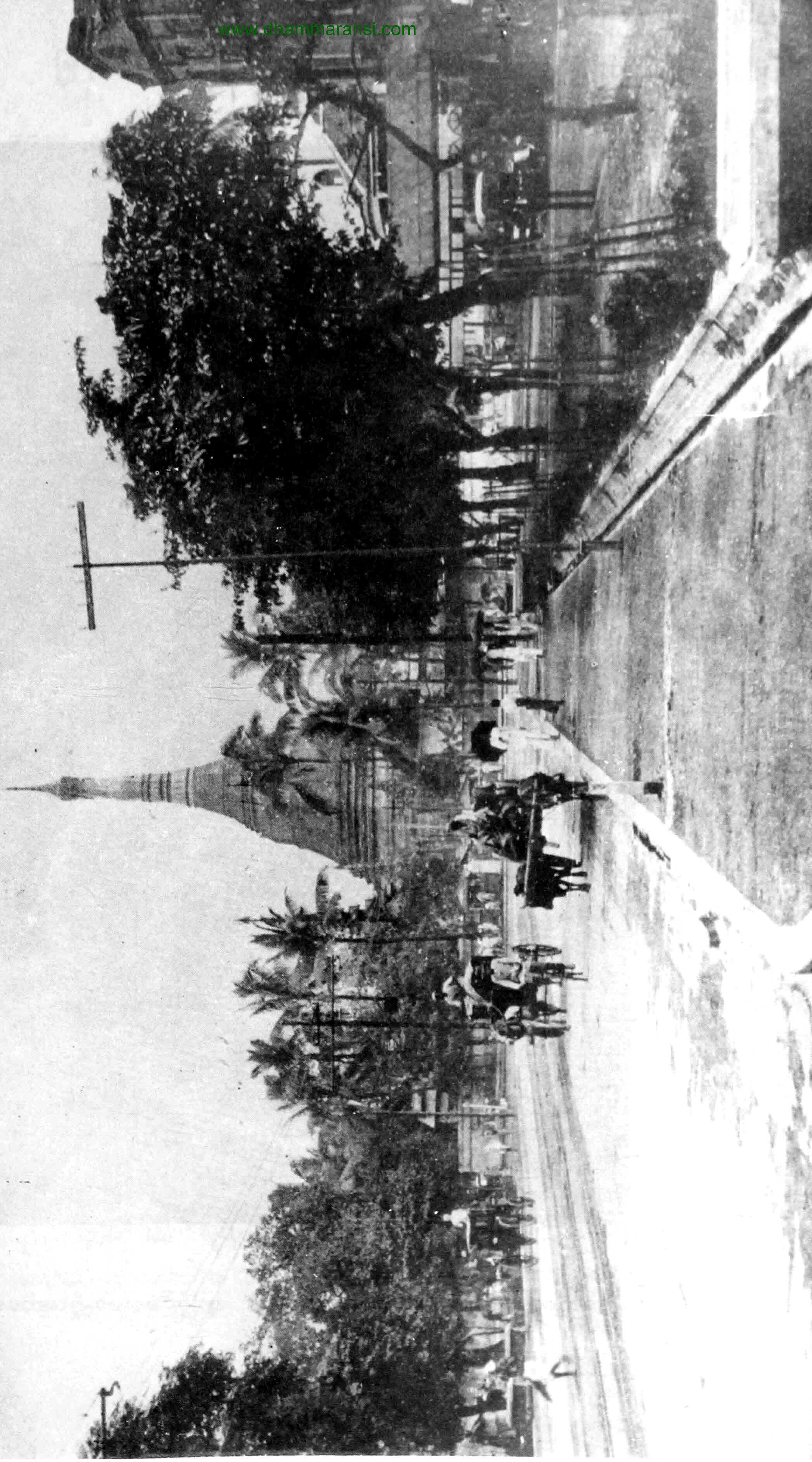

ဆူးလေစေတီတော်

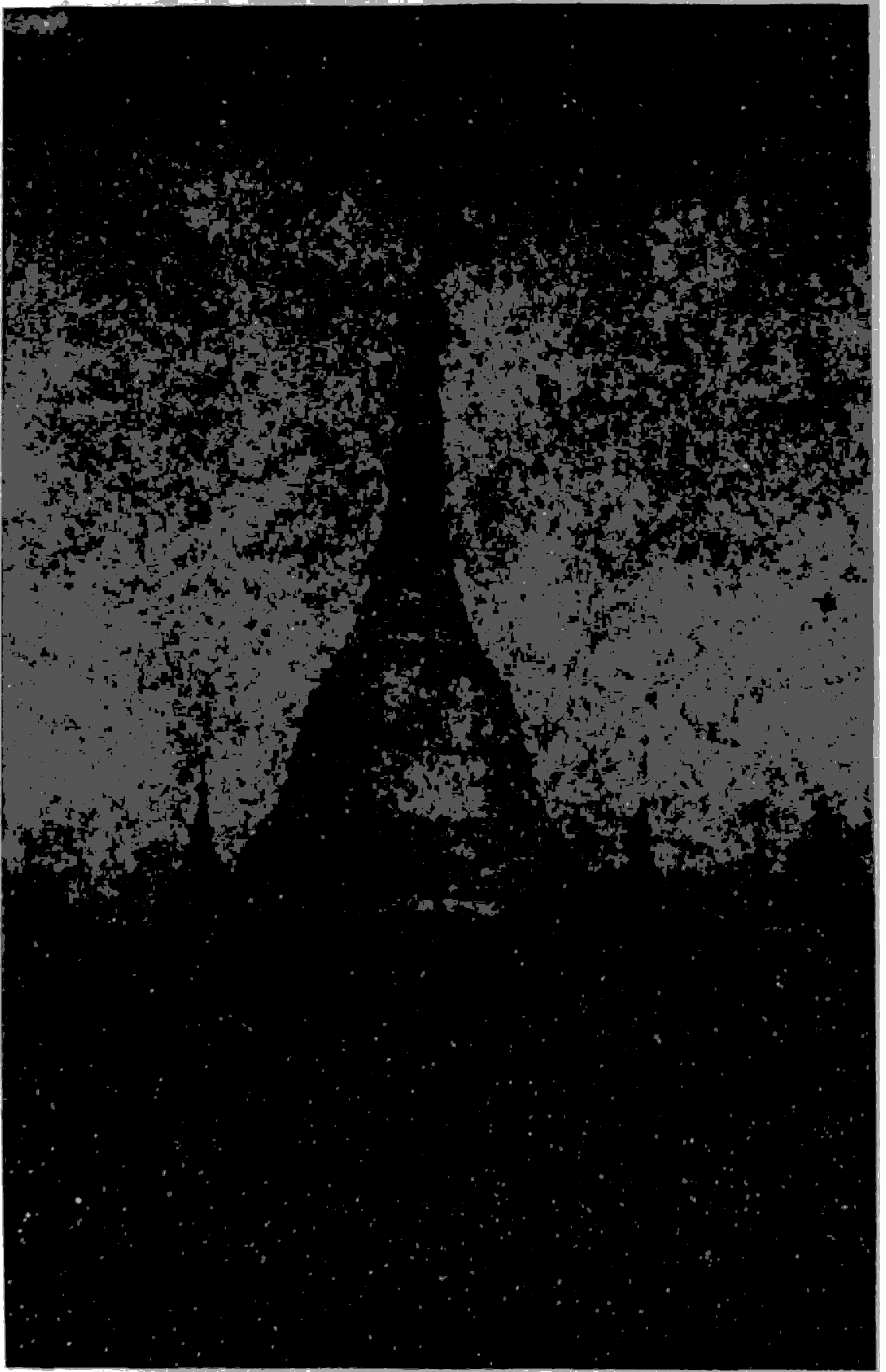

အရံစေတီတော်များမတည်ထားရသေးမီက ဖူးမြင်ရသောဆူးလေစေတီတော်

မြန်မာ့သမိုင်းနှင့် ဆူးလေစေတီတော်

ရေးသားနေပြီဖြစ်သည်။ ၁၉၁၁ ခုနှစ်၊ အောက်တိုဘာလ ၁၄ ရက်နေ့ထုတ် ဟံသာဝတီ သတင်းစာတွင် ရန်ကုန်မြို့မြူနီစီပါယ် အစည်းအဝေး၌ ရန်ကုန်မြို့တွင်း မီးထွန်းညှိရန် စည်းဝေးကြကြောင်း ဖော်ပြထားသည်။ ထိုအစည်းအဝေးက ရန်ကုန်မြို့၊ ဆူးလေဘုရားလမ်းရှိ ကျောက်ထိုးရုံတွင်လည်း မီးထွန်းညှိရန်ဆုံးဖြတ်ကြောင်း ရေးသားထားသည့် သတင်းတစ်ပုဒ် ပါရှိသည်။ အောက်တိုဘာ ၂၅ နှင့် ၂၈ ရက်နေ့ထုတ် ဟံသာဝတီ သတင်းစာတို့၌လည်း ပီအောအင်ဆန်းကုမ္ပဏီ ကြော်ငြာ၌ ကုမ္ပဏီ တည်ရှိရာနေရာကို နံပါတ် ၄၂၊ ဆူးလေဘုရားလမ်းဟု ဖော်ပြထားသည်ကို တွေ့ရသဖြင့် ဆူးလေဘုရားလမ်း ဟူသောအမည်ကို ထိုစဉ်ကပင် ခေါ်ဝေါ် ရေးသားနေပြီဖြစ်ကြောင်း သိသာသည်။ ထိုနည်းတူ ၁၉၁၁ ခုနှစ်၊ စက်တင်ဘာလ ၆ ရက်နေ့ထုတ် ဟံသာဝတီသတင်းစာ၌ပင် မီးလောင်မှု သတင်းကို ဖော်ပြရာတွင် “ရန်ကုန်မြို့၊ ဖယ်ရာလမ်းခေါ်ပန်းဆိုးတန်းပေတရာကြီးနှင့် ဖွေရေဇာလမ်းထောင့် ၌တည်ရှိသော” ဟူသည့် အသုံးအနှုန်းအရ ဖယ်ရာလမ်းကိုလည်း ပန်းဆိုးတန်းလမ်းဟု ခေါ်နေကြကြောင်း တွေ့ရသည်။

ဖက်ဆစ်တော်လှန်ရေးပြီးသည့်နောက် ဆူးလေစေတီတော်ပတ်ဝန်းကျင်၌ ပြန်လည် အသက်ဝင်လာပြန်သည်။ ဗြိတိသျှတို့ပြန်ဝင်လာသောအခါ စက္ကူဖြူစီမံကိန်းနှင့် မြန်မာနိုင်ငံကို အုပ်ချုပ်ရန် စီစဉ်သည်။ ၁၉၄၆ ခုနှစ်၊ စက်တင်ဘာလ ၂၃ ရက်နေ့တွင် အလုပ်သမား တစ်သောင်းကျော် မဟာဗန္ဓုလပန်းခြံတွင်စုဝေးပြီး အလုပ်သမားထုအစည်းအဝေးဖြင့် ကန့်ကွက်ခဲ့ ကြပြန်သည်။ စက္ကူဖြူစီမံကိန်းကို မကျေနပ်ကြသော မြန်မာနိုင်ငံသားများသည် စက်တင်ဘာလ ၂၉ ရက်နေ့တွင် ဗိုလ်ချုပ်အောင်ဆန်း ဦးဆောင်ပြီး လူထုအစည်းအဝေးပွဲကြီး ပြုလုပ်ကာ လွတ်လပ်ရေးအတွက် အရေးဆိုခဲ့ကြသည်။ ထိုအစည်းအဝေးကြီးကို ကန်တော်မင်ပန်းခြံ (ယခုကန်တော်မင်္ဂလာပန်းခြံ)၌ ပြုလုပ်သော်လည်း လူထုကို ဆူးလေဘုရားတစ်ဝိုက်နှင့် မဟာဗန္ဓုလပန်းခြံတွင် စုဝေးစေခဲ့သည်။ နံနက် ၇ နာရီတွင် စုဝေးရောက်ရှိနေသော လူထုပရိသတ်သည် မဟာဗန္ဓုလပန်းခြံ နှင့် ဆူးလေဘုရားတစ်ဝိုက်တွင် ပြည့်နှက်သွားသည်။ နံနက် ၈ နာရီတွင် ဆူးလေဘုရားလမ်းမှ ကန်တော်မင်ပန်းခြံသို့ စနစ်တကျ စီတန်းလှည့်လည် သွားကြလေသည်။ ထိုမျှများပြားသော လူထုပရိသတ်ကြီးကို မကြုံဖူးကြောင်းဖြင့် သတင်းစာများက ရေးသားကြလေသည်။ လူအင်အားမှာ တစ်သိန်းခွဲထက်မနည်းဟု ခန့်မှန်းကြသည်။

ဆူးလေစေတီတော်



၁၃.၇.၄၇ ရက်နေ့တွင် မြို့တော်ခန်းမပေါ်မှ ဗိုလ်ချုပ်အောင်ဆန်း မိန့်ခွန်းဖြန့်ကြားနေသည်။

၁၉၄၇ ခုနှစ်တွင် သပိတ်ပေါင်းစုံဖြင့် ဗြိတိသျှအစိုးရကို တိုက်ပွဲဝင်ခဲ့ကြသည်။ ဖေဖော်ဝါရီလ ၆ ရက်နေ့တွင် အလုပ်သမားအမှုထမ်းပေါင်းစုံ တစ်သောင်းကျော် မဟာဗန္ဓုလ ပန်းခြံ၌ စုဝေးကာ အထွေထွေသပိတ်ကြီးမှောက်ကြောင်း တညီတညွတ်တည်း ကြေညာ ခဲ့လေသည်။ ထိုစဉ်ကလည်း ဆူးလေစေတီတော်တစ်ဝိုက်တွင် သပိတ်တပ်ဖွဲ့ပေါင်းစုံတို့ စုဝေးခိုလှုံခဲ့ကြလေသည်။

ထိုနှစ် ဇွန်လ ၁၀ ရက်နေ့ နံနက် ၈ နာရီအချိန်တွင် ဗိုလ်ချုပ်အောင်ဆန်းကြီးမှူးသည့် ဖဆပလ အဖွဲ့ချုပ်ကြီးမှ လူထုဆန္ဒပြပွဲကြီးကို မဟာဗန္ဓုလပန်းခြံ၌ ကျင်းပခဲ့သည်။ ရန်ကုန်မြို့ရှိ

မြန်မာ့သမိုင်းနှင့် ဆူးလေစေတီတော်

ဆိုင်များ၊ ယာဉ်ရထားစသည်တို့ကို နေ့ဝက်ပိတ်ပြီးကျင်းပခဲ့သဖြင့် လူထုပရိသတ် စည်ကားလှလေသည်။ ထိုနေ့က လွတ်လပ်ရေးအဓိဋ္ဌာန် စာတမ်းကို တိုင်ကြားပေးရာ ပရိသတ်ကြီးက တစ်ခဲနက်ရွတ်ဆိုကြသဖြင့် ဆူးလေဘုရားတစ်ဝိုက်တွင် လွတ်လပ်ရေးအဓိဋ္ဌာန်သံ လွှမ်းမိုးသွားသည်။

၁၉၄၇ ခု၊ ဇူလိုင်လ ၁၃ ရက်နေ့တွင် မိုလ်ချုပ်အောင်ဆန်းသည် ရန်ကုန်မြို့တော်ခန်းမ အဆောက်အအုံပေါ်မှ လူထုသို့မိန့်ခွန်းပြောကြားသည်။ ကျင်းပနေဆဲဖြစ်သော တိုင်းပြုပြည်ပြု လွတ်တော်အစည်းအဝေး၌ မြန်မာနိုင်ငံတော်၏ ဖွဲ့စည်းအုပ်ချုပ်ပုံဥပဒေ ရေးဆွဲရေးလမ်းညွှန်

၁၉၄၅ ခုနှစ်တွင် မိုလ်ချုပ်အောင်ဆန်း တက်ရောက်မိန့်ခွန်းပြောကြားရာ
ဗန္ဓုလပန်းခြံ အစည်းအဝေးကို
ဆူးလေစေတီတော် မြို့တော်ခန်းမတို့နောက်ခံထားလျက်မြင်ရပုံ



ဆူးလေစေတီတော်

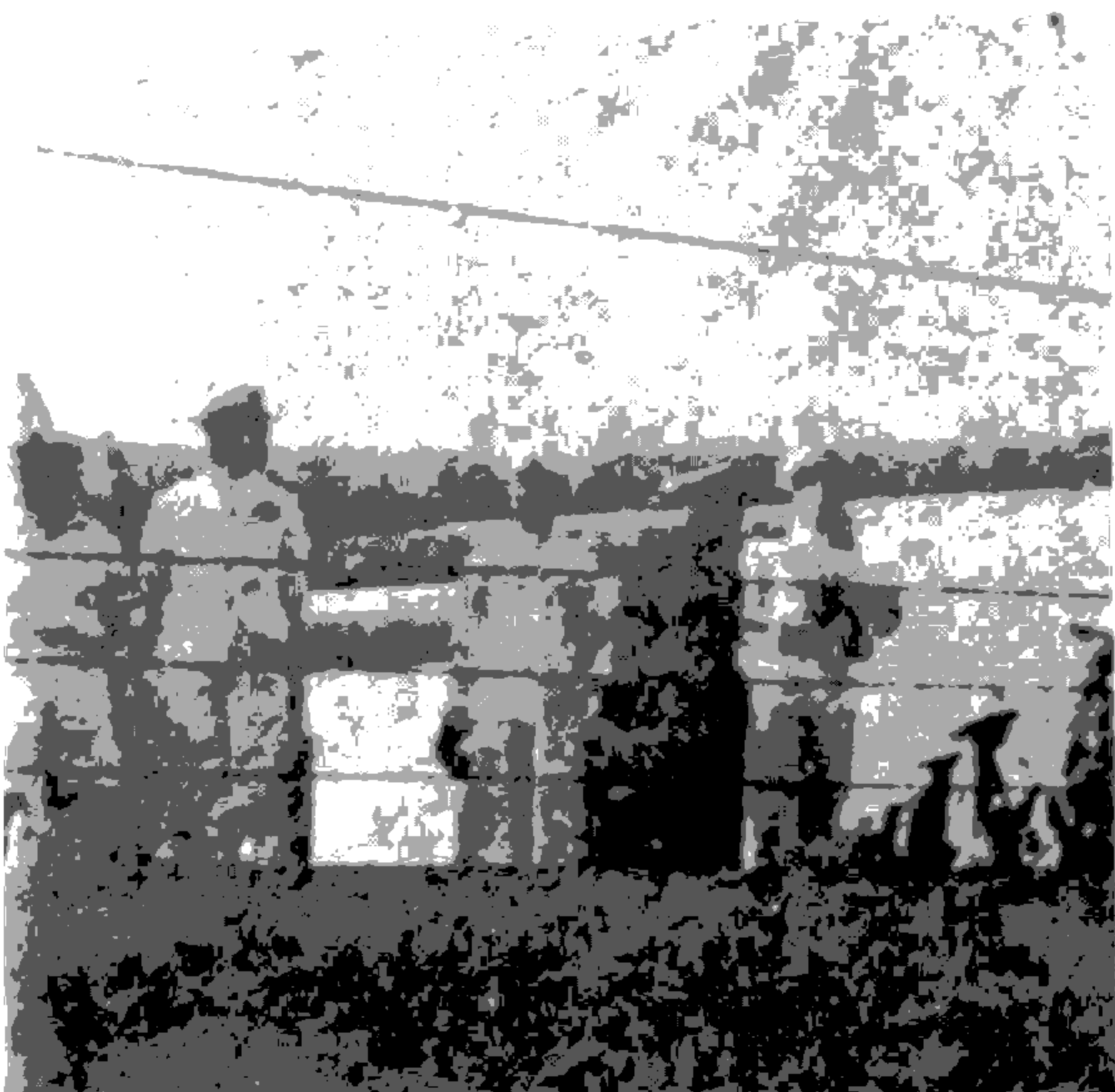

ဆူးလေစေတီတော်မှ လှမ်းမြင်နိုင်သော
ရန်ကုန်ဆိပ်ကမ်းမှ ထွက်ခွာ၍ သင်္ဘောပေါ်သို့
တက်နေသည်။ မြန်မာနိုင်ငံ၏နောက်ဆုံးဘုရင်ခံ
ဆာဟူးဘတ်ရန်ပုံနှင့် ၎င်းကသင်္ဘောပေါ်မှ
ပြန်၍နှုတ်ဆက်နေပုံ

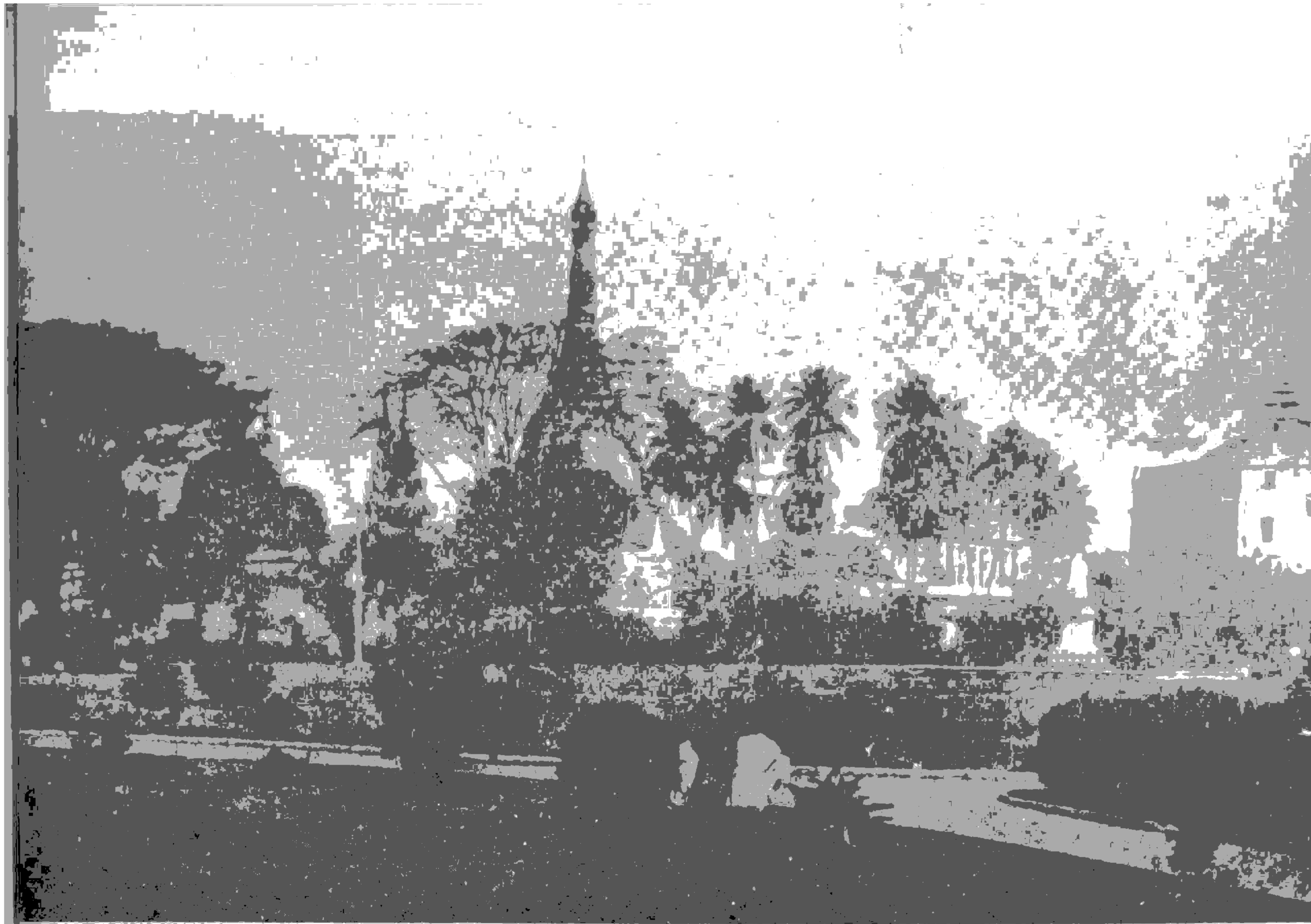

ပြဋ္ဌာန်းချက်များကို အဆိုတင်သွင်းပြီးနောက် မြန်မာနိုင်ငံသည် တစ်နှစ်အတွင်း လွတ်လပ်ရေး ရတော့မည်ဖြစ်ကြောင်း ထိုလူထုစည်းဝေးပွဲ၌ မိန့်ခွန်းပြောကြားခဲ့သည်။

ထိုအစည်းအဝေးတွင်လည်း လူထုပရိသတ် ပြည့်ကျပ်နေသည်။ ဆူးလေဘုရားတစ်ဝိုက် တွင်လည်း ထိုမိန့်ခွန်းနားထောင်သူများနှင့်စည်ကားနေသည်။ ထိုမိန့်ခွန်းသည် နောင်အခါ အာဇာနည်နေ့ရောက်တိုင်း အသံလွှင့်ပေးသည့် ဗိုလ်ချုပ်အောင်ဆန်း၏ မိန့်ခွန်းဖြစ်သည်။ ဗိုလ်ချုပ်အောင်ဆန်း၏ နောက်ဆုံးမိန့်ခွန်းလည်းဖြစ်သည်။

ဇူလိုင်လ ၁၉ ရက်နေ့တွင် ဗိုလ်ချုပ်အောင်ဆန်းတို့ လုပ်ကြံခံရသည်။ ဗိုလ်ချုပ်တို့ လုပ်ကြံခံရခြင်းကြောင့် မြန်မာတစ်နိုင်ငံလုံး ပူဆွေးကြေကွဲနေကြသည်။ ဗမာပြည်အလုပ်သမား သမဂ္ဂကြီးမှူးပြီး အလုပ်သမားတိုင်း ဇူလိုင်လ ၂၂ ရက်နေ့ နံနက် ၇ နာရီတွင် ဗန္ဓုလပန်းခြံ၌ စုဝေးကြရန် နှိုးဆော်သည်။ ပန်းခြံတွင် အလုပ်သမားများ စုဝေးပြီးနောက် ဗိုလ်ချုပ်အောင်ဆန်းနှင့် အာဇာနည်ကြီးများ၏ ရုပ်ကလာပ်ထားရှိရာ ဂျူဘလီခန်းမသို့ ဆူးလေဘုရားလမ်းမှ ချီတက်

ဆူးလေစေတီတော်

သွားကြသည်။ အလုပ်သမားများသည် ကျဆုံးလေပြီးသောအာဇာနည်များအား အလေးပြုရန် ဆူးလေစေတီတော်အနီးမှ တိတ်ဆိတ်ငြိမ်သက် ကြေကွဲဝမ်းနည်းစွာ ချီတက် သွားကြသည်။

၁၉၄၈ ခုနှစ်၊ ဇန်နဝါရီလ ၄ ရက်နေ့တွင် မြန်မာနိုင်ငံလွတ်လပ်ရေး ရလေသည်။ လွတ်လပ်ရေးပေးပြီးဖြစ်သဖြင့် ဗြိတိသျှဘုရင်ခံသည် မြန်မာနိုင်ငံမှ ထွက်ခွာရန်သာ ရှိတော့သည်။ မြန်မာနိုင်ငံ၏နောက်ဆုံးဘုရင်ခံ ဆာဟူးဘတ်ရန်(စ)သည် ထိုနေ့နံနက်တွင်ပင် ရန်ကုန်ဆိပ်ကမ်းမှ စစ်သင်္ဘောပေါ်သို့ဆင်းကာ မြန်မာနိုင်ငံမှထွက်ခွာသွားခဲ့သည်။ မြန်မာနိုင်ငံသို့ ပထမအင်္ဂလိပ် မြန်မာစစ်ပွဲကာလက ဗြိတိသျှတို့ဝင်ရောက်လာသည်မှာလည်း ဆူးလေစေတီတော်မှလှမ်းမြင်ရ သည့် ရန်ကုန်ဆိပ်ကမ်းမှဖြစ်ပြီး၊ မြန်မာနိုင်ငံကို လွတ်လပ်ရေးပေးရပြီးနောက် မြန်မာနိုင်ငံမှ ပြန်လည်ထွက်သွားသည်မှာလည်း ဆူးလေစေတီတော်မှလှမ်းမြင်ရသည့် ရန်ကုန်ဆိပ်ကမ်းပင် ဖြစ်သည်။

လွတ်လပ်ရေးရပြီးနောက် လွတ်လပ်ရေး အထိမ်းအမှတ်တစ်ခု တည်ဆောက်ရန်လိုသည်။ ဖဆပလအဖွဲ့ချုပ်ကကြီးမှူး၍ လွတ်လပ်ရေးအထိမ်းအမှတ်ကျောက်တိုင် စိုက်ထူရန် ဆုံးဖြတ်ပြီး အကောင်အထည်ဖော်ရန် စီစဉ်သည်။ လွတ်လပ်ရေးကျောက်တိုင်စိုက်ရန် နေရာရွေးချယ်သည့် အခါ ရန်ကုန်မြို့လယ်သည် အသင့်လျော်ဆုံးဖြစ်သဖြင့် မဟာဗန္ဓုလပန်းခြံနေရာကို ရွေးချယ် ကြသည်။ လွတ်လပ်ရေးကျောက်တိုင်ကို ၁၉၄၈ ခုနှစ်တွင် ပန္နက်ချသည်။ ကျပ်နှစ်သိန်းကျော် ကုန်ကျသည်။ လွတ်လပ်ရေးကျောက်တိုင်သည် ပေ ၁၅၀ မြင့်ပြီး ကြေးခြင်္သေ့ ၁၀ ကောင်က ကျောက်တိုင်ခြေရင်းတွင် ခြံရံစောင့်ရှောက်နေကြသည်။ မဟာဗန္ဓုလပန်းခြံတွင် လွတ်လပ်ရေးကျောက်တိုင်သည် မားမားမတ်မတ် ပေါ်ထွန်းလာသည်။ သို့ရာတွင် လွတ်လပ်ရေး ကျောက်တိုင်ထက် ဆူးလေစေတီတော်က ပိုမိုမြင့်မားတင့်တယ်စွာ စံပယ်နေသည်။

ဆူးလေစေတီတော်သည် မြန်မာ့သမိုင်းနှင့် တစ်ဆက်တည်း ဆက်စပ်လျက်ရှိ နေသည်ကို တွေ့ရသည်။ အလောင်းမင်းတရားက ရန်အပေါင်းကုန်သဖြင့် ရန်ကုန်ဟု သမုတ်ခဲ့သည်မှာလည်း ထိုပတ်ဝန်းကျင်၌ပင် ဖြစ်သည်။ ပထမ အင်္ဂလိပ်မြန်မာစစ်ပွဲ ဆင်နွှဲရန် အင်္ဂလိပ်တို့ စတင်ခြေချခဲ့သည်မှာလည်း ထိုပတ်ဝန်းကျင်ပင်ဖြစ်သည်။ မြန်မာနိုင်ငံကို အုပ်ချုပ်ရေးတိုးတက်ပေးရန် ဗြိတိသျှအစိုးရထံ အရေးဆိုသွားခဲ့သော မြန်မာကိုယ်စားလှယ်တော်

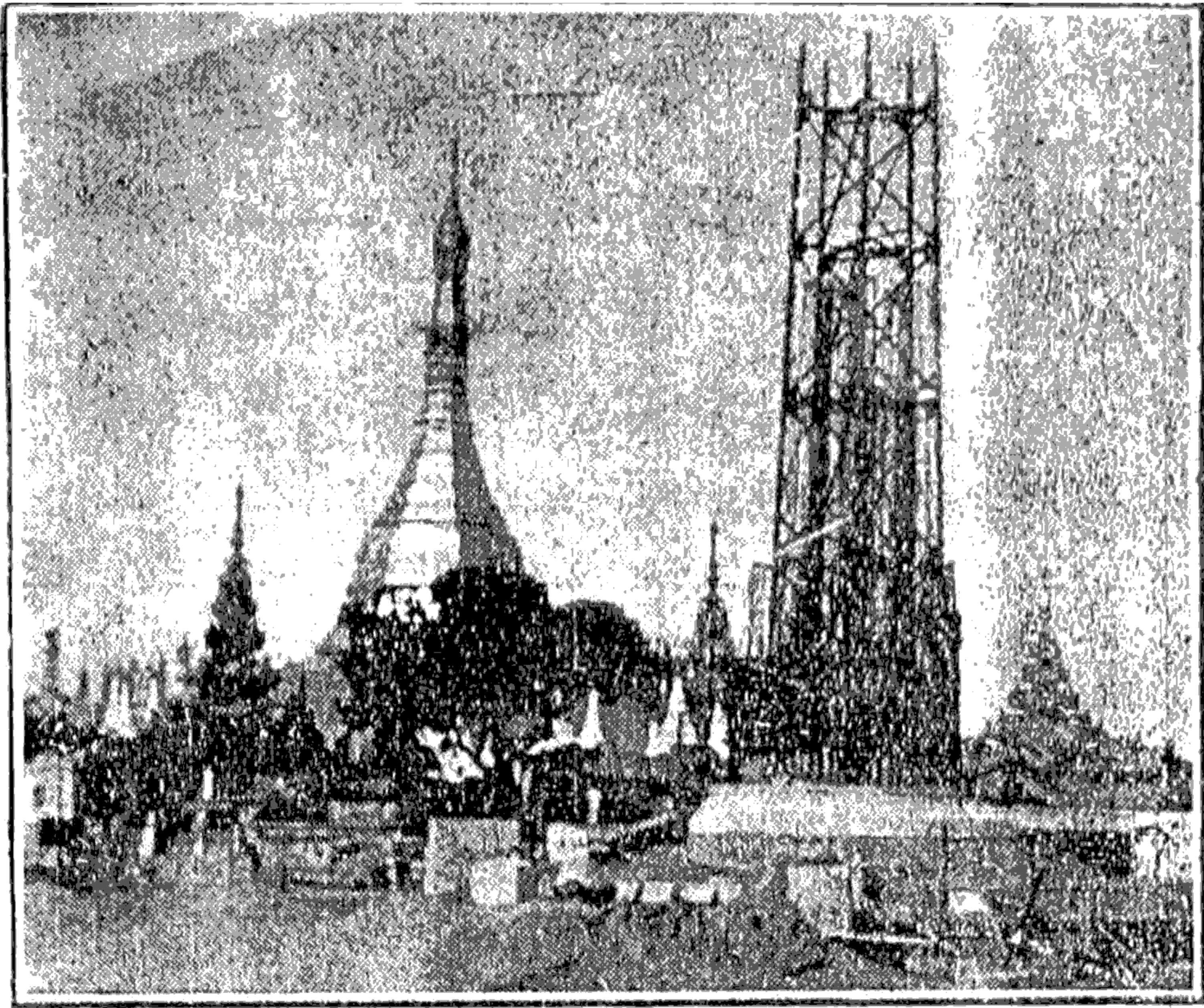

ဗမာပြည်ကား ပြည်ထောင်စု တိုင်း
 ရင်းသားတို့ စည်းလုံး ညီညွတ်မှုကြောင့်
 လွတ်လပ်ခဲ့ပြီး လွတ်လပ်သည်နှင့် တစ်
 တည်း အထိမ်းအမှတ် ကျောက်တိုင်
 သည်လည်းပေါ်စမြဲ ဖြစ်ရပေမည်။ ယင်း
 သို့တပြားကား- ဗ,ဆ,ပ,လ အဖွဲ့ချုပ်က
 ကြီးမှူး၍ လွတ်လပ်ရေးအထိမ်းအမှတ်
 ကျောက်တိုင်ကြီးကို ဗန္ဓုလ ပန်းခြံ ရိပ်
 သာတွင် ဆောက်တည်လျက်ရှိပြီဖြစ်၏။

ဗမာ့ဂုဏ်ရောင်

ဤ လွတ်လပ်ရေး ကျောက်တိုင်ကြီး
 ကို ပုဂ္ဂိုလ်တိုင်းအားစွဲပြီး ဆောက်တည်
 နေသည်မဟုတ်။ ဗမာ့လွတ်လပ်ရေးကို
 ဂုဏ်ပြုလိုသဖြင့်သာ ဆောက်လုပ်မည်
 ဖြစ်ရာ ၂ သိန်းမျှ ကုန်ကျမည် ဖြစ်၏။
 လွတ်လပ်ရေး ကျောက်တိုင်ဆိုသည်မှာ
 နှစ်ပေါင်း ပရိစ္ဆေဒ မြောက်မြားစွာ ခံ
 နိုင်မည်ဖြစ်ရကား၊ ဝတ္ထုပစ္စည်းကောင်း
 များနှင့် ဆောက်လုပ်ရမည်ဖြစ်၏။

ပေပေါင်း ၁၅၀ - မြင့်မည်

အထက်ပါ ပုံတူ တည်ဆောက်ဆဲ
 ဖြစ်နေသော ကျောက်တိုင်သည် ပေ

ပေါင်း ၁၅၀ မြင့်မည်ဖြစ်၍ ဟိုက်ကုတ်
 လွတ်တော်၊ မြို့တော်ခန်းမကြီး တို့ထက်
 မြင့်နေဦးမည်။ အောက်ခံတွင် ကြယ်ကြီး
 ၅ လုံး ခြံရံလျက် ကြေးခြင်္သေ့ကြီး ၁၀
 ကောင်က စောင့်ရ ပေမည်။ ခြေရင်းမှ
 နေ၍ ညအခါတွင် ဓာတ်မီးများနှင့် ထိုး
 ထားမည်ဖြစ်ရာ၊ ကျောက်သား ပကတိ
 ပေါ်လွင်စေရမည်။ ကောင်းကင်မှ နေ၍
 လေယာဉ်ပျံနှင့် ကြည့်လျှင် ကျောက်
 တိုင် ထိပ်တွင် ကြယ်ကြီး တလုံးကို
 ကြယ်ငါးလုံး ရံထားသည်ကို တွေ့နိုင်
 ပေမည်။ ယခု အချိန်တွင် ၃ ချိုး ၁ ချိုး
 မှာ ပြီးသေး၏။ မတ်လ လောက်တွင်
 ပြီးစီးကောင်း ပြီးစီးလိမ့်မည်ဟု ထင်ရ
 ပေသည်။

တည်ဆောက်သည့်အင်ဂျင်နီယာ

လွတ်လပ်ရေးအထိမ်းအမှတ်ကျောက်
 တိုင်ကြီးကို တည်ဆောက်သည့်အင်ဂျင်
 နီယာကြီးများမှာ အာစီမာတင်ပင် ဖြစ်
 ၏။ အစီနွံ သာလျှင် ကျောက်တိုင်ကြီး
 လုပ်ရန် ပစ္စည်းများ ရှိသဖြင့် ၎င်းအား
 ကန်ထရိုက်ပေးရသည်ဟုသိရှိရ၏။

.....:၀:.....

ဆူးလေစေတီတော်

ကြီးများအား ဝမ်းသာအားရကြိုဆိုခဲ့ကြသည်မှာလည်း ထိုပတ်ဝန်းကျင်ပင်ဖြစ်သည်။ မြန်မာနိုင်ငံကို လွတ်လပ်ရေးပေးပြီးနောက် မြန်မာနိုင်ငံ၏ နောက်ဆုံးဘုရင်ခံ ထွက်ခွာသွားသည်မှာလည်း ထိုဒေသပတ်ဝန်းကျင်ပင်ဖြစ်သည်။ မြန်မာနိုင်ငံ၏ လွတ်လပ်ရေးသင်္ကေတ အထိမ်းအမှတ် လွတ်လပ်ရေးကျောက်တိုင် ထီးထီးမားမား တည်ရှိနေသည်မှာလည်း ဆူးလေစေတီတော်၏ပတ်ဝန်းကျင်ပင်ဖြစ်သည်။

ထို့ကြောင့် ဆူးလေစေတီတော်သည် ရန်ကုန်မြို့၏အလယ်၌ အဓိကရ တည်ရှိနေရုံမျှမက မြန်မာနိုင်ငံ၏ အဓိကဒေသဟုလည်း ဆိုနိုင်ပါသည်။



အခန်း ၆

ဆူးလေစေတီတော်၏ ဗိသုကာ လက်ရာ

ဆူးလေစေတီတော်၏ ပုံသဏ္ဍာန်တော်သည် ရန်ကုန်မြို့ရှိအခြားစေတီတော်ပုံများနှင့် မတူဘဲ ကွဲပြားနေသည်ကို တွေ့ရသည်။ ဆူးလေစေတီတော်သမိုင်းတွင် စေတီတည်ထားခဲ့သော ဒါယကာမင်းသည် ကျိုက္ကစံစေတီတော် တည်ပြီးနောက် ဆူးလေစေတီတော်ကို တည်ထားကြောင်း အဆိုတစ်ရပ်ရှိသော်လည်း ယနေ့ဖူးမြင်ရသော ဆူးလေစေတီတော်သည် ကျိုက္ကစံစေတီ နှင့် ပုံသဏ္ဍာန်မတူညီပေ။ ဆူးလေစေတီသည် ပန်းတင်ခုံမှ ငှက်ပျောဖူးတော်တိုင်အောင်

ကျိုက္ကစံစေတီတော်

ဆူးလေစေတီတော်

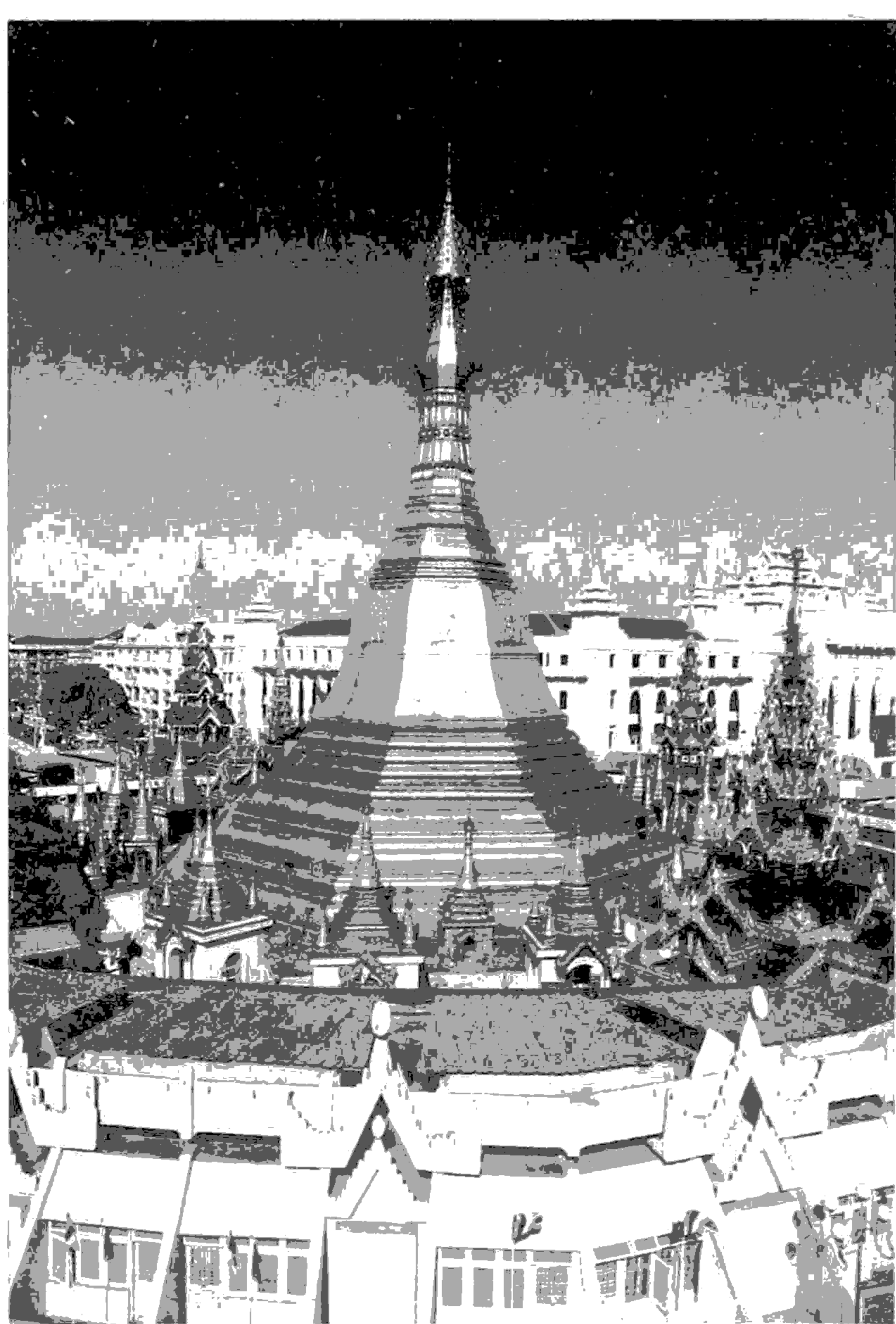



သရေခေတ္တရာခေတ်က
စက်ဝိုင်းပုံသဏ္ဍာန်
ပန္နက်ပေါ်တွင်
တည်ထားခဲ့သော
ဘုရားကြီးဘုရားပုံ

ရှစ်မြောင့်ဖြစ်သည်။ ငှက်ပျောဖူးဟူသည်မှာ ပုံသဏ္ဍာန်ဆင်တူသည်ကိုစွဲ၍ ခေါ်ဝေါ်ကြခြင်း ဖြစ်သည်။ ဆူးလေစေတီတော်ကဲ့သို့ အမြောင့်ထောင့်ချိုးများပါလျှင် ဆပ်သွားဖူးဟု ခေါ်ဝေါ် ကြောင်းလည်း အဆိုအမိန့်များရှိသည်။

မြန်မာနိုင်ငံရှိ စေတီပုထိုးများ၏ ပုံသဏ္ဍာန်ကို လေ့လာလျှင် မြေစိုက်စေတီနှင့် လေးထောင့်အုတ်တိုက်ခံပြီး အုတ်တိုက်ပေါ်၌ စေတီတည်ထားသည့် စေတီနှစ်မျိုးသာ အဓိကအားဖြင့် တွေ့မြင်နိုင်သည်။ ရွှေတိဂုံစေတီတော် ၊ ရွှေစည်းခုံစေတီတော် ၊ ဆူးလေစေတီတော် တို့ကဲ့သို့သော စေတီတော်များမှာ မြေစိုက်စေတီတော်များဖြစ်သည်။

မြေစိုက်စေတီတော်များ တည်ထားရာတွင် သရေခေတ္တရာခေတ်၌ စက်ဝိုင်းပုံသဏ္ဍာန် ပန္နက်ပေါ်တွင် စေတီတည်ထားကြသည်။ နောင်သော် လေးထောင့်ပန္နက်၊ ငါးထောင့်ပန္နက်၊ ရှစ်ထောင့်ပန္နက်များနှင့် တည်ဆောက်လာကြသည်ကို တွေ့ရသည်။ ပန်းတင်ခုံကို လေးထောင့်၊ ငါးထောင့်၊ ရှစ်ထောင့်ပန္နက်များဖြင့် တည်ဆောက်ကြသော်လည်း စေတီတော်ကိုမူ ခေါင်းလောင်း

ရှစ်မျက်နှာဘုရား



တော်မှစ၍ ငှက်ပျောဖူးတိုင်အောင် အဝိုင်းသဏ္ဍာန် တည်ဆောက်သွားသည်ကိုသာ အများအပြား တွေ့ရသည်။ ကိုယ်လုံးတော်ကို ထောင့်များနှင့် တည်ဆောက်သော စေတီတော်များမှာ အရေအတွက်အားဖြင့် နည်းပါးသည်။

လေးထောင့်အုတ်တိုက်ခံပြီး အုတ်တိုက်ပေါ်၌ စေတီတည်ထားသော စေတီတော်များ တွင်လည်း အောက်ခံအုတ်တိုက်ကို အမျိုးမျိုးပြုပြင်၍ ဆောက်လုပ်လာကြသည်။ အုတ်တိုက်

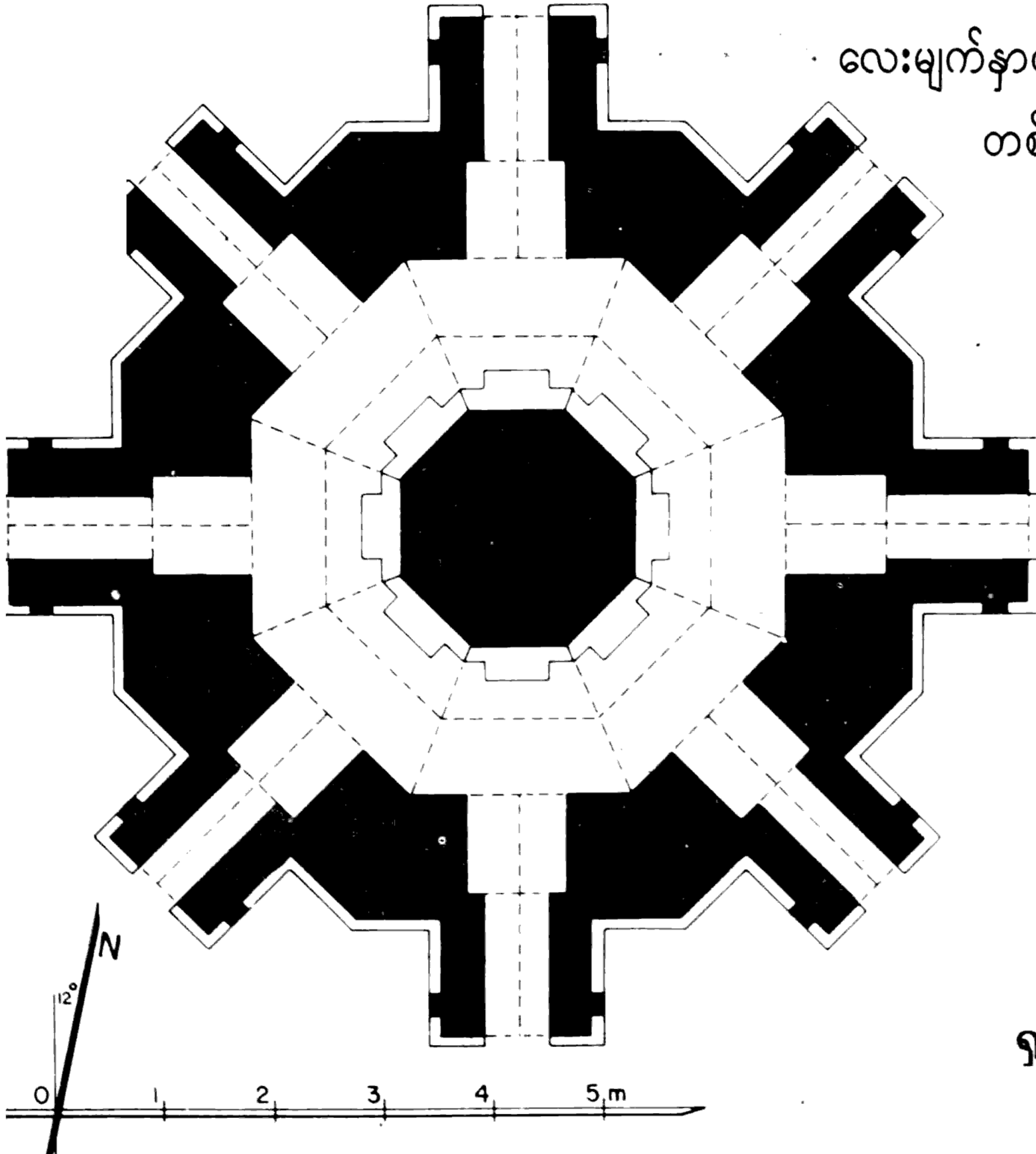

လေးမျက်နှာတွင် မုခ်လေးပေါက်ဖောက်ထားကာ၊ တစ်မျက်နှာတွင် ဆင်းတုတော်တစ်ဆူစီ တည်ထားကြသည်။ မုခ်ပေါက် လေးပေါက်မျက်နှာထားခြင်းမှာ အရပ်လေးမျက်နှာမှ ဝေနေယျ သတ္တဝါတို့အား “ဧဟိပဿိကော” ဟူသော အဆိုအမိန့်နှင့်အညီ လာရောက်ဖူးမြော်ကြရန်

ရှစ်မျက်နှာဘုရားပန္နက်ပုံ

ဆူးလေစေတီတော်

ဖိတ်ခေါ်ထားခြင်းဖြစ်တန်ရာသည်ဟု ဆိုကြသည်။ ဆင်းတုတော်လေးဆူမှာ ဤဘဒ္ဒကမ္ဘာတွင် ပွင့်တော်မူပြီးဖြစ်သော ဘုရားရှင်တော်လေးဆူကို ရည်မှန်းပူဇော်ထားခြင်းဟုလည်း ဆိုနိုင်သည်။ ထို့ပြင် မုခ်ပေါက်ငါးခုထားပြီး ဆင်းတုတော်ငါးဆူဖြင့် တည်ထားကိုးကွယ်ကြသော စေတီတော်များကိုလည်း တွေ့ရသည်။ ဆင်းတုတော်ငါးဆူဖြစ်လျှင် ဤဘဒ္ဒကမ္ဘာ၌ ပွင့်တော်မူပြီးသော ဘုရားလေးဆူနှင့်ပွင့်တော်မူလတ္တံ့သော အရိမေတ္တေယျဘုရားကိုပါ ရည်မှန်း၍ ကိုးကွယ်ခြင်း ဖြစ်သည်ဟုဆိုသည်။ ဒီပင်္ကရာမြတ်စွာဘုရားကို ရည်မှန်း၍ ထည့်သွင်းကိုးကွယ်ကြသည်ကို လည်းတွေ့ရသည်။ ထိုမှတစ်ဖန် မုခ်ပေါက်ရှစ်ပေါက်ထားကာ ဆင်းတုတော် ရှစ်ဆူထည့်၍ တည်ထားကိုးကွယ်ကြသော စေတီများလည်းတွေ့ရသည်။ ထိုဘုရားများကို နှောင်းခေတ်တွင် ရှစ်မျက်နှာဘုရားဟု ခေါ်တွင်ကြသည်။ ပုဂံတွင် ရှစ်မျက်နှာဘုရားများကို အတော်အတန် တွေ့ရှိရသည်။ မုခ်ပေါက်ရှစ်ပေါက်ထားခြင်းမှာ အရပ်ရှစ်မျက်နှာမှ ပုဂ္ဂိုလ်များ ဖူးမြော်နိုင်ရန် ရည်ရွယ်ခြင်းဖြစ်သည်ဟုလည်း ဆိုကြသည်။

ထိုနည်းတူ စေတီတော်များတည်ဆောက်ရာတွင်လည်း ပန်းတင်ခုံကို ရှစ်ထောင့်ချိုး ပန္နက်များဖြင့် တည်ဆောက်လာကြသည်။ ရှစ်ထောင့်ချိုးပန္နက်ဖြင့် တည်ခြင်းမှာ မြတ်စွာဘုရား၏ တရားဦးဓမ္မစကြာတွင်လာသည့် မဂ္ဂင်ရှစ်ပါးကို ရည်ရွယ်ခြင်းဖြစ်သည်ဟုလည်း မှတ်သားရ

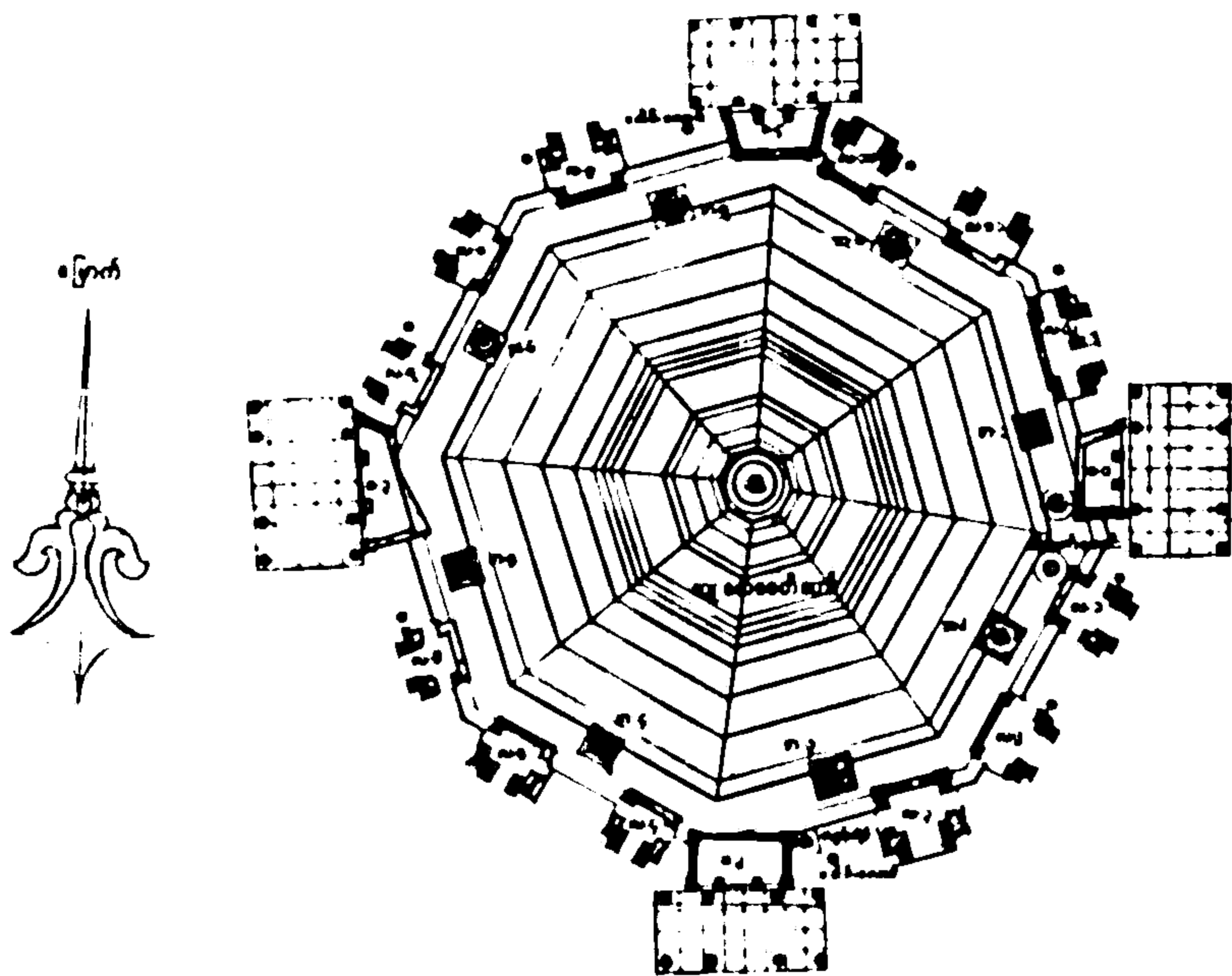

ဆူးလေစေတီတော်၏ အပေါ်စီးမြင်ကွင်းပန္နက်ပုံ

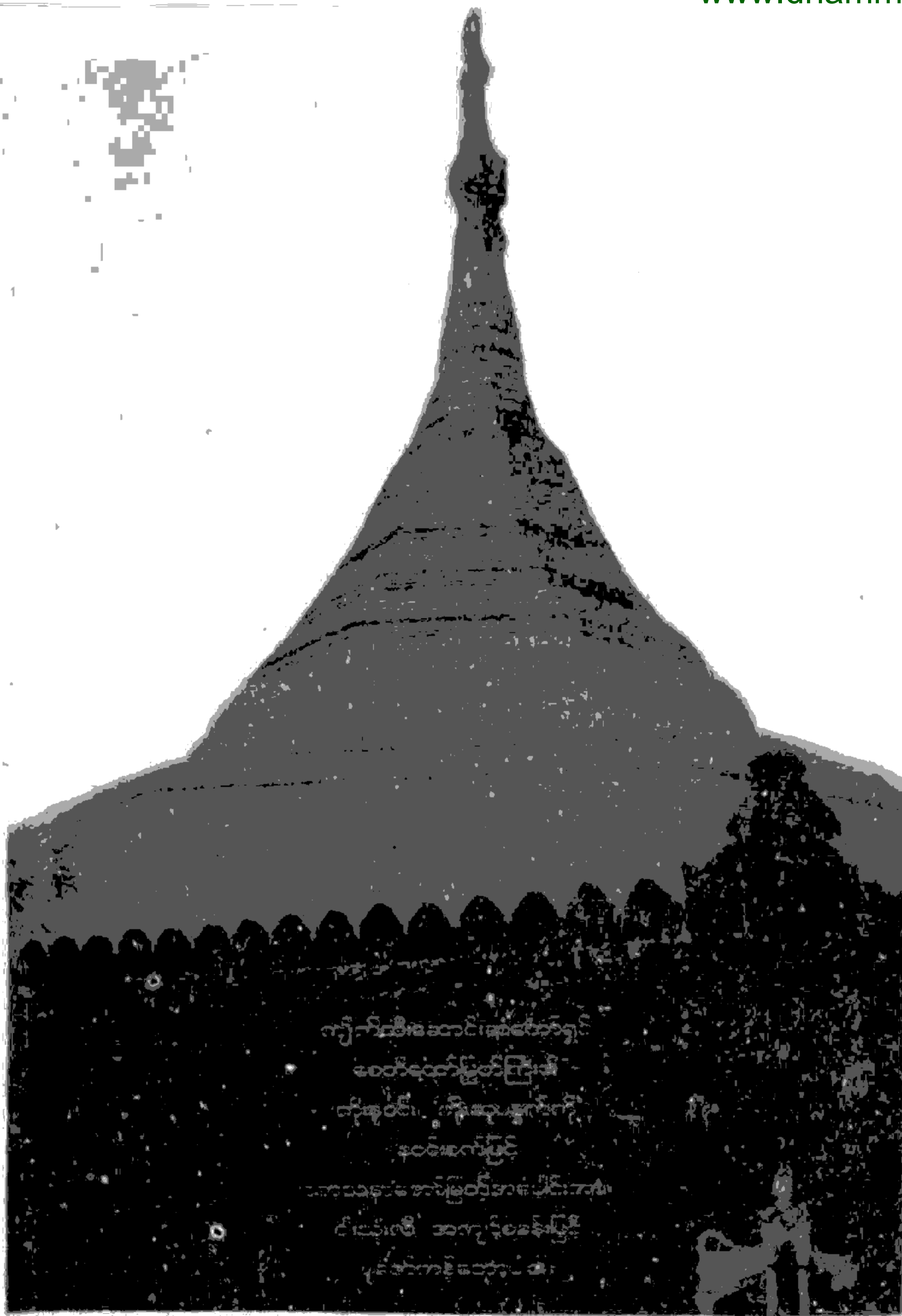

ကျိုက်ထီးဆောင်းစေတီတော် (မွန်ပြည်နယ်၊ ဇုတ်သုတ်)

အံ့ကျော်စွာဘုရား

ဖူးသည်။ ရွှေတိဂုံစေတီတော်၏ ပန်းတင်ခုံသည် အဋ္ဌဂံရှစ်မြောင့်ပန္နက်ပုံဖြစ်သည်။ ထိုအဋ္ဌဂံ ပန်းတင်ခုံမှ ပစ္စယာများ အဆင့်ဆင့်မြင့်တက်သွားပြီး ခေါင်းလောင်းတော်မှစ၍ ငှက်ပျောဖူးထိမူ စက်ဝိုင်းသဏ္ဍာန် စေတီတော်တည်ထားခြင်းဖြစ်သည်။ ထောင့်ရှစ်ချိုးပန္နက်ပေါ်တွင် တည်ထားသော ရှစ်မြောင့်ပုံစေတီတော်များကို လေ့လာကြည့်လျှင် ဤသို့ပင်တွေ့ရပါမည်။ ပုဂံရှိ သိုးခမောက်ဘုရား အောက်ခြေပန်းတင်ခုံသည် အဋ္ဌဂံပုံပင် ဖြစ်သည်။ ထိုပန်းတင်ခုံ၌ အပြောက်အမွမ်းအတွန့်အကွေး မပါသဖြင့် ရှစ်မြောင့်တုံးအဋ္ဌဂံပုံကို ပီပီပြင်ပြင်မြင်ခွင့်ရသည်။ အဋ္ဌဂံပန်းတင်ခုံပေါ်တွင် စေတီဝိုင်း တည်ထားခြင်းဖြစ်သည်။ ပုဂံဗိုလ်ကတော်ဘုရား၊ ဆုတောင်းပြည့်ဘုရား၊ အံ့ကျော်စွာဘုရားတို့သည် ကုလားကျောင်းခံဂူဘုရားများ ဖြစ်ကြပြီး၊ ကုလားကျောင်းအပေါ်၌ စေတီတည်ထားသည်။ ထိုစေတီများသည် ခေါင်းလောင်းနားမှ ဖောင်းရစ်များထိ ရှစ်မြောင့်စေတီများ ဖြစ်ကြပြီး၊ ကြာမှောက် ကြာလန်မှ ငှက်ပျောဖူးထိ အဝိုင်းပုံ တည်ဆောက်ထားကြသည်။ သထုံမြို့ ဇုတ်သုတ်ရှိ ကျိုက်ထီးဆောင်းဘုရားနှင့် ရခိုင်ပြည်နယ် မြို့ဟောင်းရှိ အံ့တော်သိမ်ဘုရား



သိုးခမောက်ဘုရားနှင့် ပန္နက်ပုံ

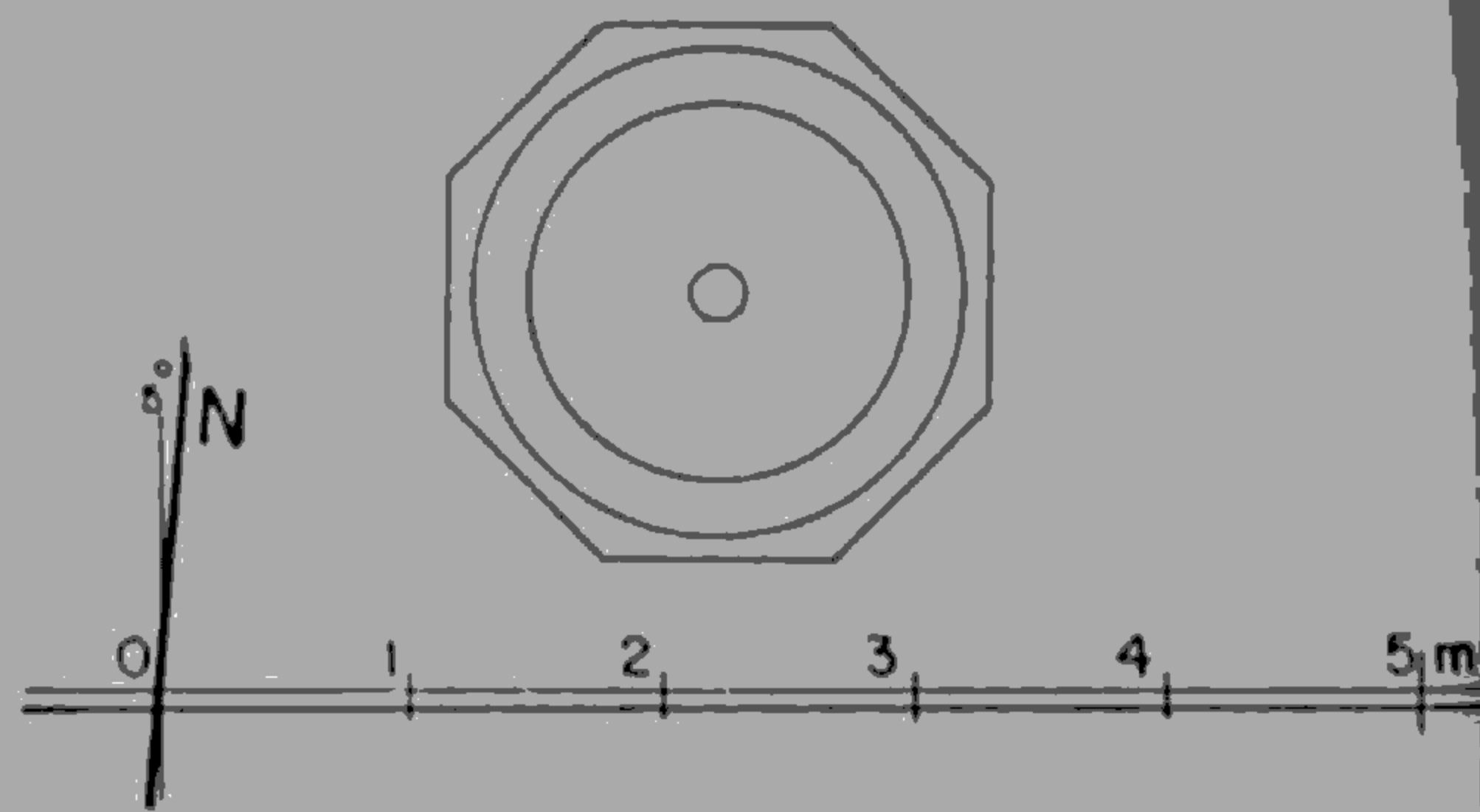

တို့သည် ပန်းတင်ခုံမှ ငှက်ပျောဖူးထိ ရှစ်မြောင့်ဟုဆိုသော်လည်း ခေါင်းလောင်းသပိတ်မှောက် တို့သည် လုံးဝိုင်းသည့်သဏ္ဍာန်ကို အရအမိဖမ်းထားပြီး၊ ရှစ်မြောင့်ထောင့်များတွင် ကြိုးလုံး တင်ထားသည့်ပုံ ပေါ်နေသည်။ အံတော်သိမ်ဘုရားပုံသည် ပုဂံပုထိုးသားများ ဘုရားပုံနှင့် အသွင်သဏ္ဍာန်တူသည်။ သို့သော် ပုထိုးသားများဘုရားသည် ရှစ်မြောင့်မဟုတ်ဘဲ တစ်ဆယ့် နှစ်မြောင့်ပုံဖြစ်နေသည်။ ရန်ကုန်တိုင်း၊ တွံတေးမြို့နယ်ရှိ ဓနုတ်စေတီသည်လည်း ရှစ်မြောင့် စေတီပင်ဖြစ်သည်။ ဆူးလေစေတီတော်၏ပုံတော်မှာ ကျိုက်ထီးဆောင်းစေတီတော်၊ ဓနုတ် စေတီတော်တို့နှင့်တူသည်။ ပန်းတင်ခုံပစ္စယာအဆင့်ဆင့်မှ ငှက်ပျောဖူးတိုင် ရှစ်မြောင့်ဖြစ်သည်။ ဆူးလေစေတီတော်သည် ဤသို့ ရှစ်မြောင့်စေတီတော်ဖြစ်နေသဖြင့် ရန်ကုန်မြို့ရှိ အခြား စေတီတော်များထက်ထူးခြားနေပြီး စေတီတော်၏ဗိသုကာလက်ရာမှာ စိတ်ဝင်စားဖွယ်ဖြစ်ရပါသည်။

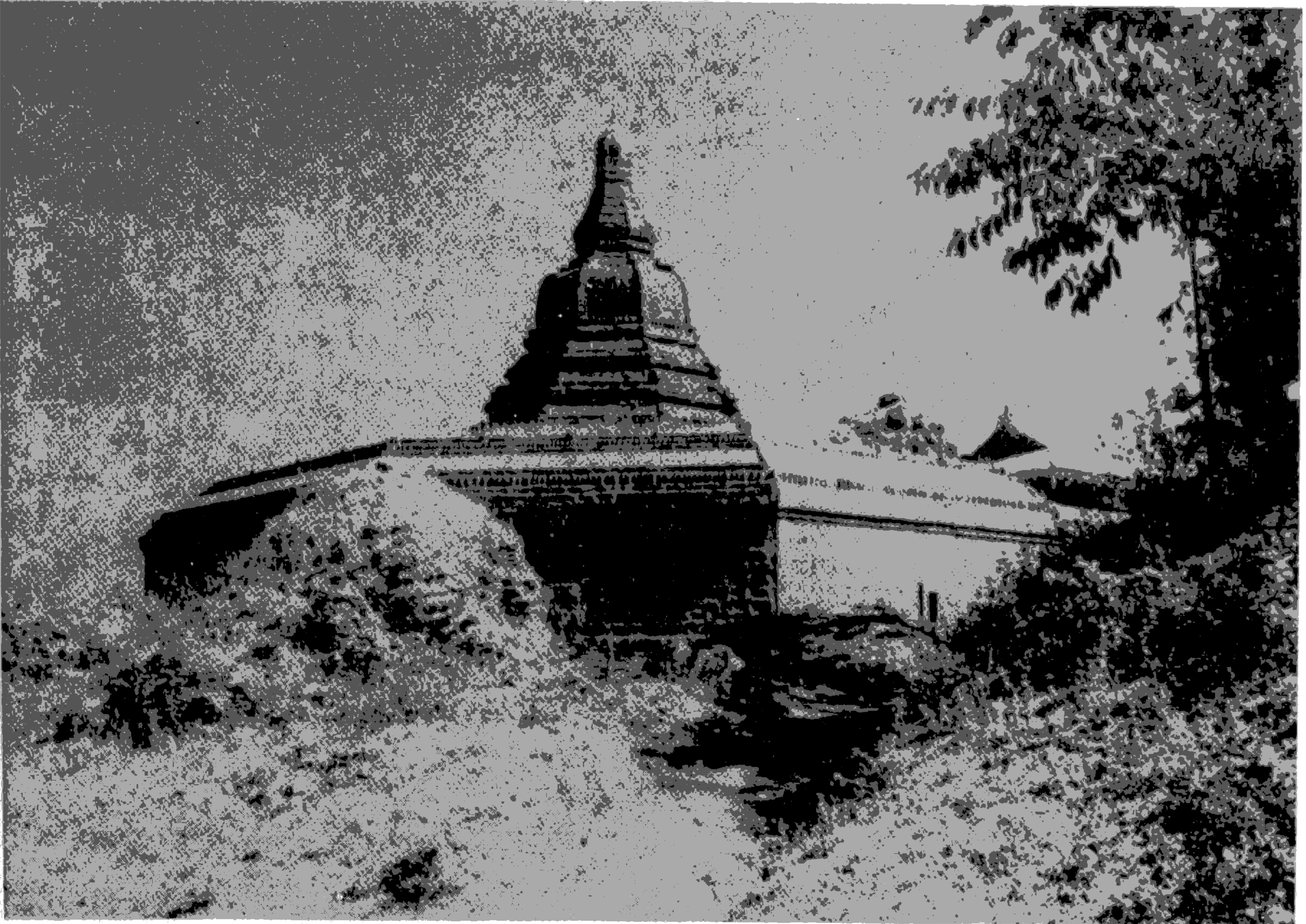

အံတော်သိမ်ဘုရား (ရခိုင်ပြည်နယ်မြို့ဟောင်း)

မင်းသားကြီး ဒမ်မရောင်းက ဆူးလေစေတီတော်ကို ဤသို့ကြည်ညိုထားပါသည်။

“ ရွှေဆူးလေသည် ဗန်ကောက်မြို့တော်ရှိ ဘုရင့်ဘုရားဝတ်ပြုဆောင် ဝင်းအတွင်း၌ တည်ထားသော သီရိရတနာစေတီနှင့် အရွယ်တူလောက်ရှိသည်။ မမြင့်လွန်းသော အောက်ခြေ မြေကမူပေါ်တွင် ရွှေဆူးလေဘုရားတည်ထားသောကြောင့် အလွန်မြင့်မားသည်ဟု မထင်ရပေ။ ရှစ်မြောင့်ပုံသဏ္ဍာန်ရှိသောကြောင့် အခြားသော အထိမ်းအမှတ် (စေတီပုထိုး)များထက် ပို၍လှပတင့်တယ်သည်။ ဖူးမြော်ရသူတိုင်း ကြည်ညိုသဒ္ဓါပွားများချီးကျူးစကားဆိုပေသည်။ ”

ဆူးလေစေတီတော်ကို ဗိသုကာအမြင်နှင့်လည်း လေ့လာကြည်ညိုနိုင်လေသည်။ ဆူးလေစေတီတော်သည် ရန်ကုန်မြို့တော်၏အလယ်တွင် ရန်ကုန်မြို့တော်၏ ထင်ရှားသော သင်္ကေတအဖြစ် လူသိများပြီးဖြစ်သော အမှတ်အသားဖြစ်နေပေသည်။ ကမ္ဘာ့လှည့်ခရီးသည်များ၏

ဗိုလ်ကတော်ဘုရား

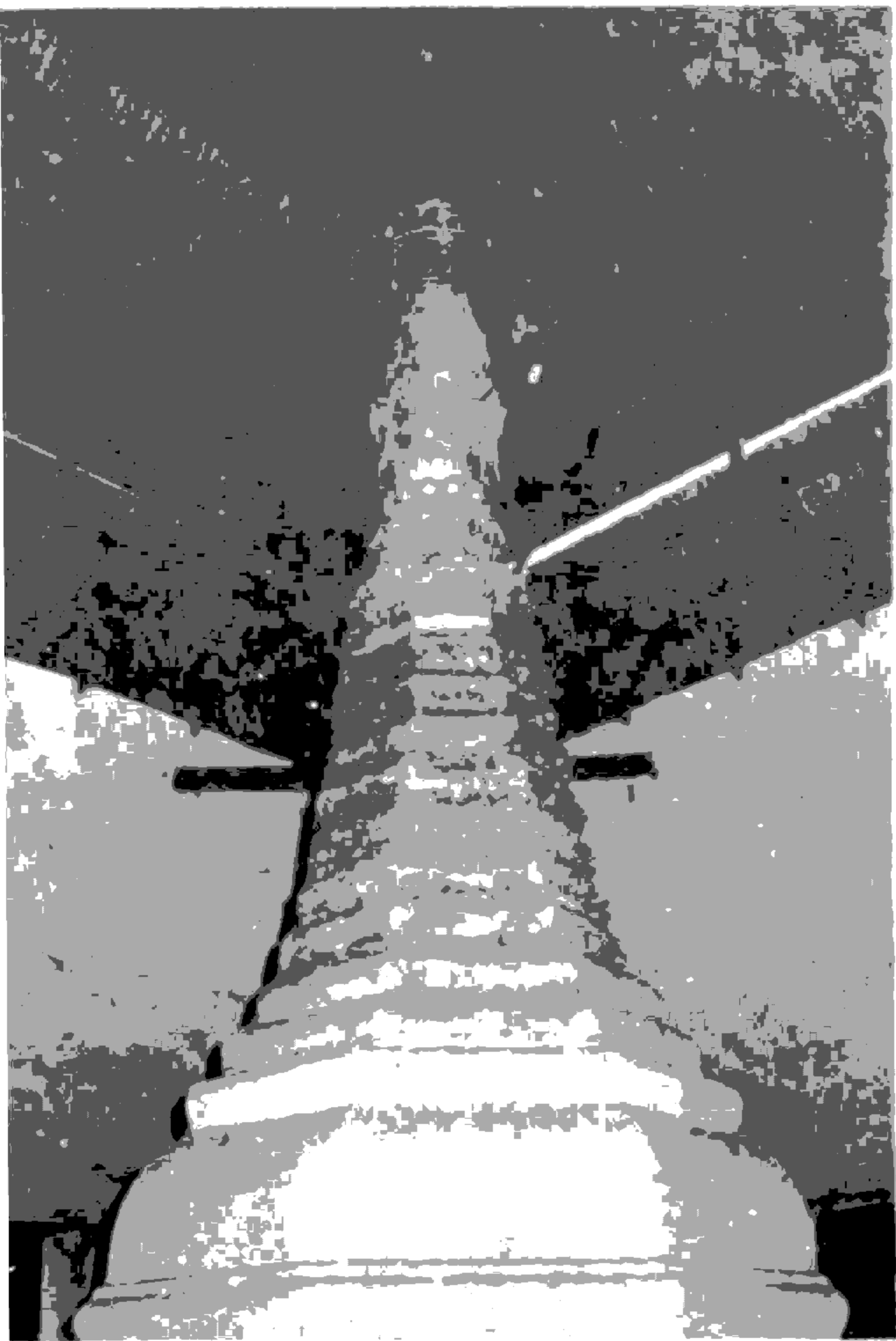

ထောင့်များကို ဤသို့အနီးကပ်ဖူးမြော်ရသည်။

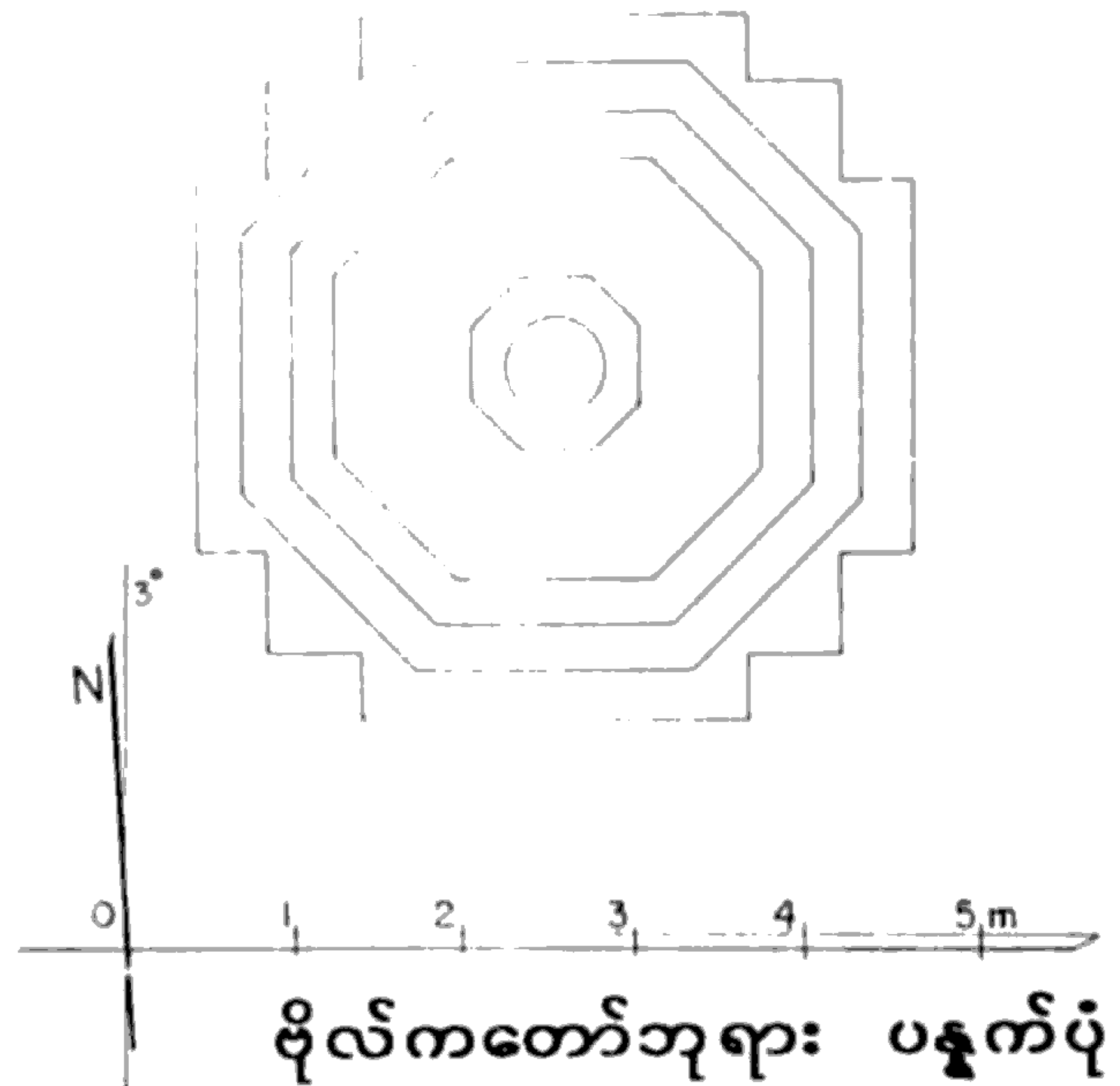

ဗိုလ်ကတော်ဘုရား ပန္နက်ပုံ

စိတ်အာရုံတွင် စွဲမြဲထင်ဟပ်ပေးနေသည့် စိတ်ကူးပုံရိပ်ကို ပေးစွမ်းနိုင်သည့် ဗိသုကာအဆောက်အအုံလည်း ဖြစ်ပေသည်။

ဘင်္ဂလားတပ်အင်ဂျင်နီယာ ဖရောဇာသည် ခေတ်သစ်ရန်ကုန်မြို့အတွက် ပန္နက်ပုံထုတ်ပေးသည့်အခါ ဆူးလေစေတီကို ရန်ကုန်မြို့၏ အဓိကရ မျက်မြင်အမှတ်အသား (Land mark) ထားရာအဖြစ် စီစဉ်ခဲ့ပေသည်။ ရန်ကုန်မြို့တည်ရန် စီမံစဉ်က မြေပြင်သည် အကျယ်အပြန့်ကြီးဖြစ်နေလေရာ တည်ထားပြီးဖြစ်သည့် ဆူးလေစေတီကို မြို့လယ်၌ တစ်ခုတည်းသော သင်္ကေတ၊ တစ်ခုတည်းသော အဓိကရ မျက်မြင်အမှတ်အသားအဖြစ် မလွဲမသွေ ထားပေးရမည်သာ ဖြစ်သည်။ နောက်နှစ်အနည်းငယ်ကြာသောအခါမှသာ အခြားအဆောက်အအုံများ ဆောက်လုပ်လာကြခြင်းဖြစ်သည်။ ဆူးလေစေတီတော်အနီး ပတ်ဝန်းကျင်တစ်ဝိုက်ရှိ

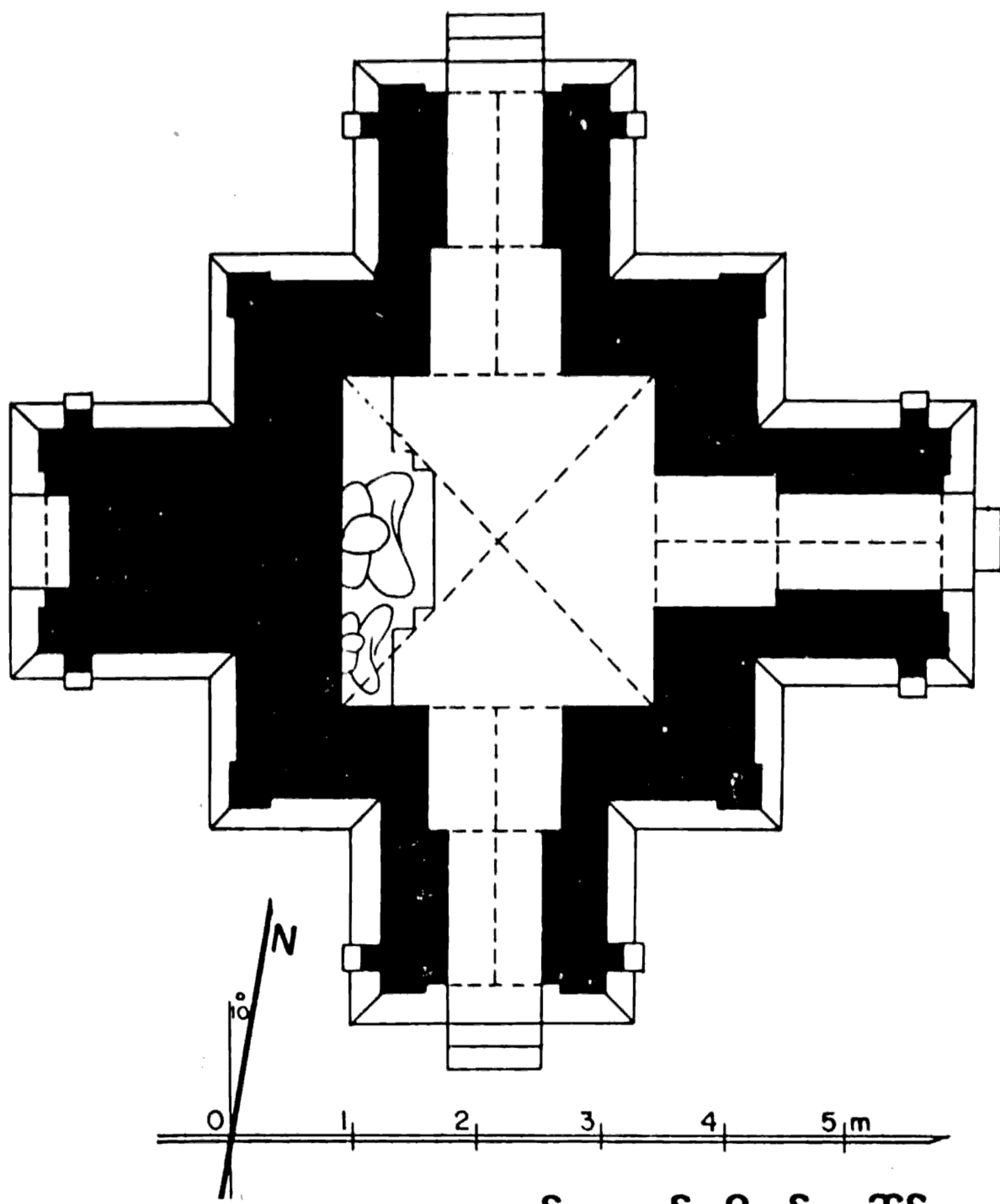

ကုလားကျောင်းအုတ်တိုက်ပေါ်၌ ရှစ်မြောင့်စေတီတော်အဖြစ်တည်ထားသည့် ဆုတောင်းပြည့် စေတီတော်

အဆောက်အအုံများသည် အုပ်ချုပ်ရေးအတွက် အရေးပါသော အဆောက်အအုံများ ဖြစ်လာသည်နှင့်လျော်ညီစွာ ဆူးလေစေတီတော်ကို ခြံရံတည်ဆောက်ထားသဖြင့် ထိုဒေသ တစ်ဝိုက်သည် ရန်ကုန်မြို့တော်ကြီး၏ အဓိကရအသွင်အပြင်ကို ဖော်ဆောင်ပေးသည့် ဗိသုကာလက်ရာများအဖြစ် ရောက်ရှိလာခဲ့သည်။

ဗိသုကာ သဘောအရ ဆူးလေစေတီတော်ကဲ့သို့ မြင့်မားသည့်အဆောက်အအုံ ပတ်ဝန်းကျင်တွင် လုံလောက်သောဟင်းလင်းပြင်ရှိမှ တင့်တယ်နိုင်ပေသည်။ ၁၉ ရာစုနှစ် ကုန်လုနီးကာလက မြို့ပြဗိသုကာ ဖွဲ့စည်းထားပုံမှာ မြင့်မားသည့်ဆူးလေစေတီတော်ကို လမ်းမကျယ်ကြီးနှင့် တွဲစပ်ပေးထားသည့်အပြင် စေတီတော်၏ အရှေ့တောင်ထောင့်ရှိ မြို့လယ် ပန်းခြံကြီးနှင့်လည်း ဆက်စပ်ပေးထားခဲ့သည်။

ဆူးလေစေတီတော်ကို ရန်ကုန်မြို့၏ အရှေ့အနောက်ပြေးနေသည့် ကျောရိုးလမ်းမကြီး ၅ လမ်းအနက် အလယ်ဗဟိုကျနေသော ဒါလဟိုဇီလမ်းမ(မဟာဗန္ဓုလလမ်း)ပေါ်တွင် ကျရောက်

တွံတေးမြို့နယ်ရှိ
ရှစ်မြောင့်ပုံသဏ္ဍာန်
စေတီစေတီ



နေရန် ပန္နက်ပုံထုတ်ပေးထားလေသည်။ တောင်မြောက်ပြေးနေသောလမ်းမကျယ်ကြီး ဖြစ်သည့် ဆူးလေလမ်းမကြီးနှင့် ဒါလဟိုဇီလမ်းတို့ ဖြတ်သန်းဆုံတွေ့ရာ အချက်အချာဒေသတွင် ဆူးလေ စေတီတော် တည်ရှိနေစေရန် ပန္နက်ပုံထုတ်ပေးလိုက်ခြင်းဖြင့် စေတီတော်သည် ပိုမိုတင့်တယ် ကြည်ညိုဖွယ် ဖြစ်သွားရလေတော့သည်။

ဆူးလေဘုရားအဝိုင်းဟု ခေါ်ဆိုနေကြသော်လည်း မြေကွက်သဏ္ဍာန်သည် မှန်ကူကွက်ပုံ ဖြစ်သည်။ ဆူးလေစေတီတော်သည် ဒါလဟိုဇီလမ်းနှင့် ဆူးလေဘုရားလမ်းနှစ်သွယ်တို့၏ အူကြောင်းဆုံချက်ပေါ်တွင် တည့်တည့်မကျရောက်ဘဲ မြောက်ဘက်အခြမ်းထဲသို့ အနည်းငယ်ပိုပြီး ရောက်နေလေသည်။ ဆူးလေကုန်း၏အမြင့်သည် ယခုအခြေအနေတွင် လမ်းမျက်နှာပြင်မှ ၁၀ ပေခန့် အမြင့်ရှိလေသည်။ ဘက်စုံမွမ်းမံရေးကာလမတိုင်မီက ရင်ပြင်တော်၏ အနိမ့်အမြင့်သည် တညီတည်းမရှိခဲ့ပေ။ တောင်ဘက်ရင်ပြင်သည် ၉ ပေခွဲခန့်သာမြင့်သည်။ ဆူးလေစေတီတော်ကို

ဆူးလေစေတီတော်၏ ဗိသုကာလက်ရာ

ဘက်စုံမွမ်းမံပြန်လည်တည်ဆောက်သည့်အချိန်တွင် ရင်ပြင်တော်ကို တညီတည်း ပြုပြင်လိုက်သည်။ ဆူးလေစေတီတော်၏ရင်ပြင်ကို စကျင်ကျောက်ပြားများ ခင်းကျင်းထားသည်။ စကျင်ကျောက်ဖြူမျက်နှာပြင်ကြောင့် ရွှေရောင်ဝင်းနေသော စေတီတော်ကြီးနှင့် သာသနိကအဆောက်အအုံများမှာ ပိုမိုတောက်ပတင့်တယ်ပြီး အနီးကပ်ဖူးမြော်သူတို့ကို သဒ္ဓါတရားပိုမိုတိုးပွားစေသည်။ ဆူးလေစေတီတော်၏ ပရိဝုဏ်နယ်မြေအကျယ်အဝန်းသည်(၂.၁၈၁)ဧကခန့်ရှိသည်။

ရှစ်မြောင့်ပန္နက်ပန်းတင်ခုံသည် ရင်ပြင်တော်မှ ၁၇ ပေ ၈ လက်မ အမြင့်၌ရှိသည်။ ပန်းတင်ခုံပေါ်တွင် စေတီရံများကိုလည်း တည်ထားသည်။ သို့ရာတွင် ၁၈၈၀ ပြည့်နှစ်က ဓာတ်ပုံများတွင် စေတီရံများကို မတွေ့ရသေးပေ။ ပန်းတင်ခုံ၏ မျက်နှာပြင်ပေါ်တွင် စေတီတော်၏ ပထမပစ္စယာကို စသည်။ ဆူးလေစေတီတော်တွင် ပစ္စယာသုံးဆင့်ရှိသည်။ ပစ္စယာသုံးဆင့်ထားရှိခြင်းမှာ ရတနာသုံးပါးကို ရည်မှန်းခြင်းဖြစ်သည်ဟု ယုံကြည်ကြသည်။ ပစ္စယာ



ထိုင်းနိုင်ငံ ဗန်ကောက်မြို့တော်ရှိ ဘုရင့်ဘုရားဝတ်ပြုဆောင်အတွင်း၌ တည်ထားသော ထောင့်ချိုး များနှင့်စေတီ

ဆူးလေစေတီတော်

အဆင့်ဆင့်သည် ၆ ပေနီးပါးစီမျှမြင့်ကြသည်။ ပစ္စယာသုံးဆင့်မှတက်သော် ကျည်းဝန်းသုံးရစ်ကိုတွေ့ရသည်။ ကျည်းဝန်းသုံးရစ်ထားခြင်းမှာလည်း ရတနာသုံးပါးကို ရည်စူးခြင်း ဖြစ်သည်ဟု ဆိုကြသည်။ ကျည်းဝန်း၏ အထက်တွင် ခေါင်းလောင်းနား တည်ရှိနေလေသည်။ ခေါင်းလောင်းနားသည် ရင်ပြင်တော်မှ ၃၉ ပေ ၉ လက်မ အမြင့်တွင်ရှိသည်။ ဆူးလေစေတီတော်၏ ခေါင်းလောင်းနားသည် လုံးပတ်ဆော်ဝိုင်းသော စေတီတော်များ၏ ခေါင်းလောင်းနားကဲ့သို့ တစ်ပြေးညီကော့မနေဘဲ ထောင့်နေရာများတွင် လက်က တော့ထိုးနေသည့်ပုံဖြစ်နေ၍၊ တစ်မျိုး ကြည်ညိုဖွယ် ဖြစ်ပေသည်။ ခေါင်းလောင်းနှင့် သပိတ်မှောက်ဆက်စပ်ရာ နေရာတွင် ရင်ဖွဲ့ဖြင့် ပတ်ထားသည်။ ဆူးလေစေတီတော်၏ ရင်ဖွဲ့သည် ပြောင်မဟုတ်ဘဲ အဋ္ဌဂံကွက်ကလေးများဖြင့် မွမ်းမံထားသည့်အတွက် တစ်မျိုးတင့်တယ်နေပေသည်။

ရင်ဖွဲ့မှတက်သော် သပိတ်မှောက်ကို တွေ့ရသည်။ စေတီတော်များတွင် သပိတ်မှောက်၊ ရင်ဖွဲ့၊ ခေါင်းလောင်းပုံ တစ်တွဲလုံးကို ဗိသုကာဝေါဟာရဖြင့် ဂဗ္ဘ သို့မဟုတ် အဏ္ဏဟုခေါ်သည်။ ဓာတ်တော်များဌာပနာရာဖြစ်သဖြင့် ဓာတုဂဗ္ဘဟုလည်းခေါ်ကြသည်။ သပိတ်တစ်လုံးကို မှောက်ထားသည့်သဏ္ဍာန်နှင့်တူသဖြင့် သပိတ်မှောက်ဟု ခေါ်ကြခြင်းဖြစ်သည်။ ဆူးလေစေတီတော်သည် ရှစ်မြောင့်စေတီဖြစ်သဖြင့် သပိတ်မှောက်သည် လုံးဝန်းသောစေတီတော်များကဲ့သို့ သပိတ်တစ်လုံး မှောက်ထားသည့်သဏ္ဍာန်မျိုး မမြင်ရပေ။ ထို့ပြင် သပိတ်မှောက်၏ အထက်ထောင့်နေရာများတွင် ညောင်ရွက်ကို လှန်ပြီး ထောင်ထားသကဲ့သို့ ပန်းတောင်ထည့်ထားပြန်သေးသဖြင့် ဖူးမြော်ရသည်မှာ မျက်စိပသာဒရှိလှသည်။

သပိတ်မှောက်တွင် ပန်းဆွဲများရှိသည်။ အခြားစေတီတော်များ၏ ပန်းဆွဲများတွင် ပန်းဆွဲအညွန့်သည် အောက်စိုက်နေပြီး၊ ရင်ဖွဲ့အနားရေးပေါ်တွင် မေးတင်နေတတ်ကြသည်။ ဆူးလေစေတီတော်၏ ပန်းဆွဲလက်ရာသည် ဤပုံစံမျိုးမဟုတ်ပေ။ စေတီတော်၏ ရှစ်မြောင့်မျက်နှာပြင်ပေါ်တွင် ထွင်းထားသကဲ့သို့ ဖြစ်နေသည်။ ဆူးလေစေတီ၏ ပန်းဆွဲအပြောက်ပန်းတော့လက်ရာသည် ထူးခြားပြီး မှတ်သားဖွယ်ကောင်းသည်။ ဒီဇိုင်းအမြင်အရ ခေတ်မီပြီး သင်္ကေတဖော်ထားပုံမှာလည်း အလွန်ချီးကျူးဖွယ်ဖြစ်သည်။ ဓမ္မစကြာကို ကနုတ်ပန်းများဖြင့် အချိုးကျကျ ပေါင်းစပ်ဖော်ထုတ်ထားလေသည်။ ဤပန်းဆွဲလက်ရာသည် လှပမှုအပြင် တင့်တယ်ခံ့ညားမှုပါရှိသဖြင့် ဆူးလေစေတီတော်ဂေါပကအဖွဲ့၏ အထိမ်းအမှတ်ကံဆိပ်အဖြစ် အသုံးပြုထားသည်။

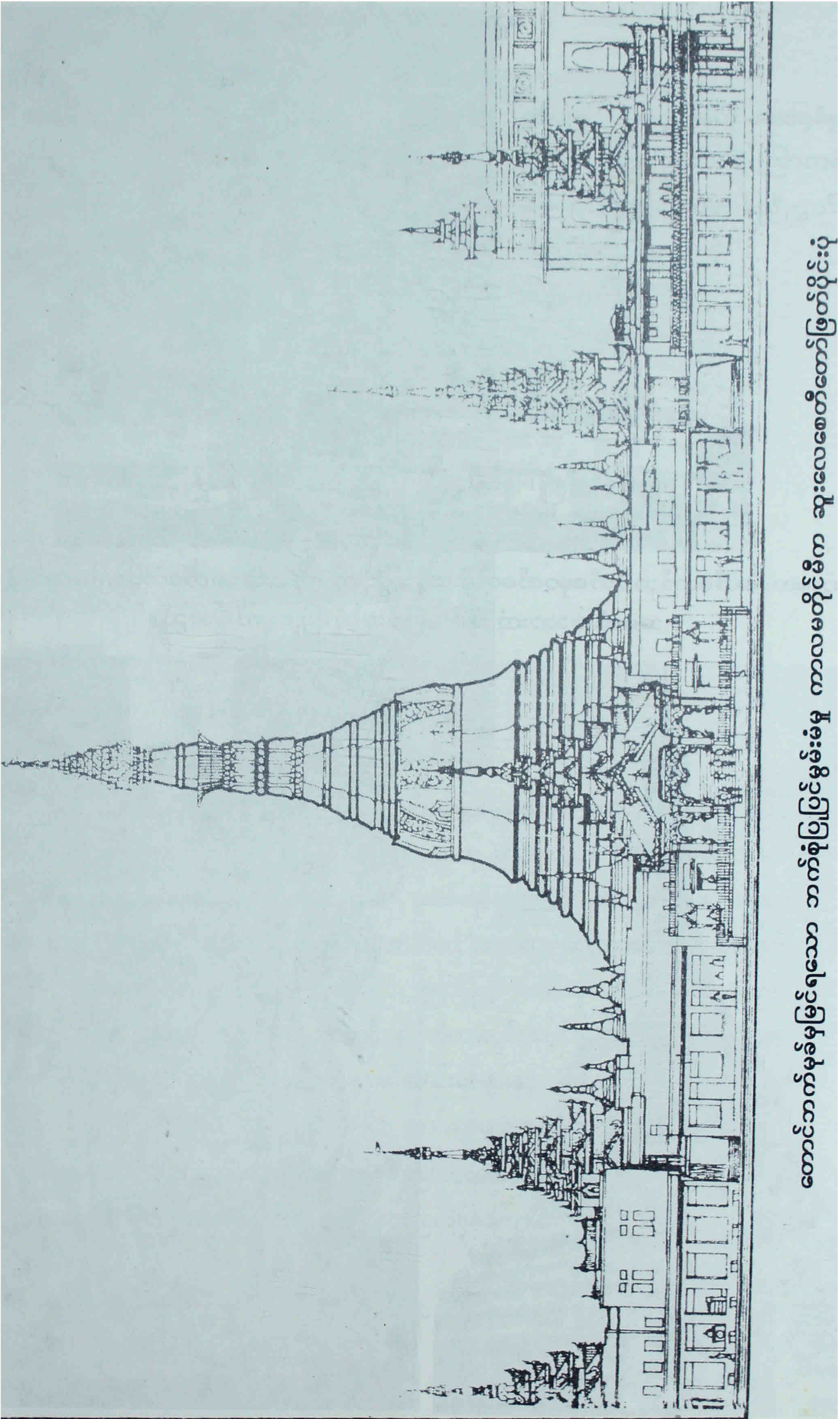

တောင်ဘက်မှန်မှမြင်ရသော ဘက်စုံပြုပြင်မွမ်းမံမှု ကာလမတိုင်မီက ဆူးလေစေတီတော်ဖြတ်ပိုင်းပုံ

ဆူးလေစေတီတော်

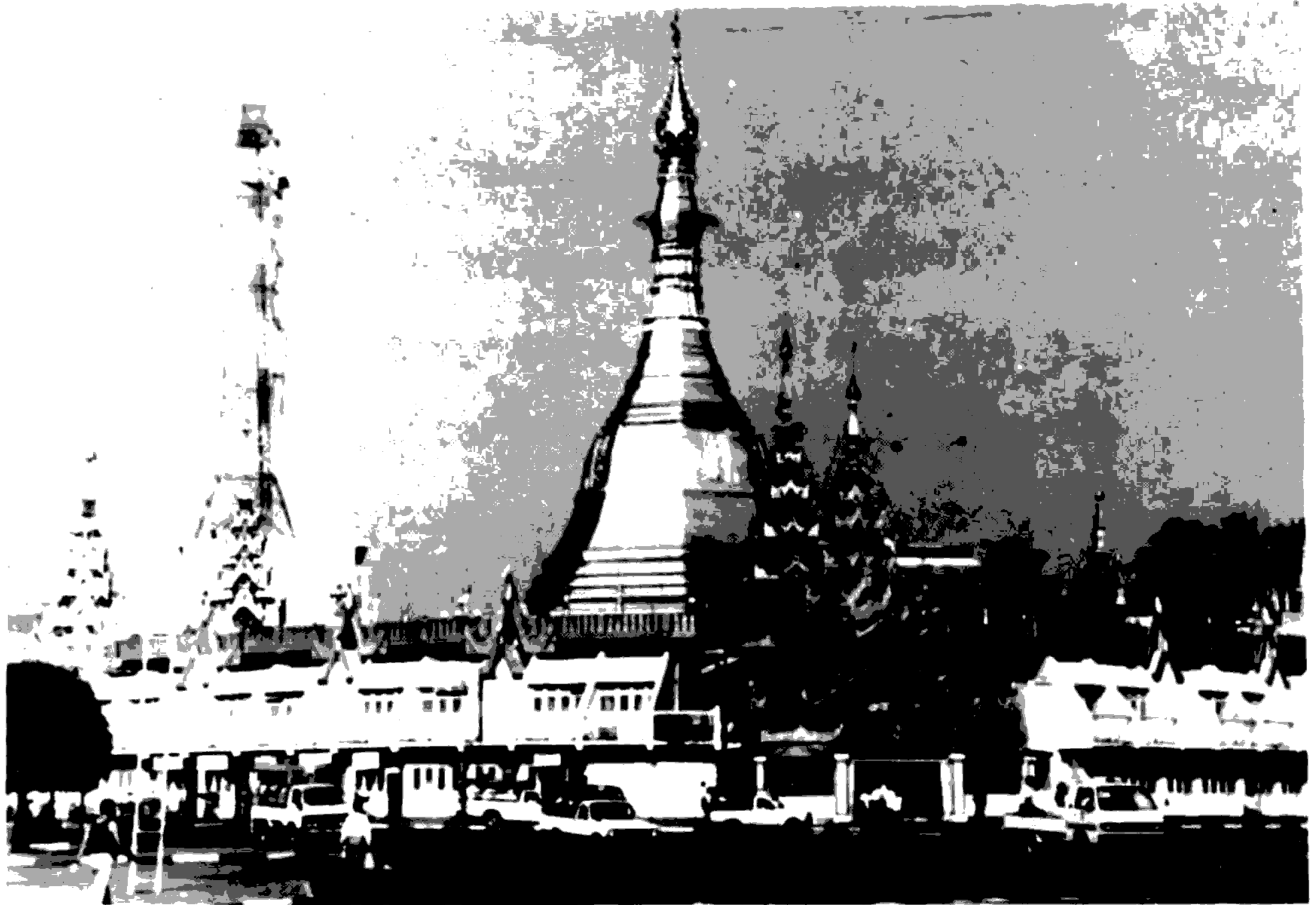

ဆူးလေစေတီတော်သပိတ်မှောက်ပေါ်ရှိ ပန်းဆွဲပုံကို ဆူးလေစေတီတော်ဂေါပကအဖွဲ့၏ အမှတ်အသားတံဆိပ်အဖြစ်အသုံးပြုလျက်ရှိသည်။



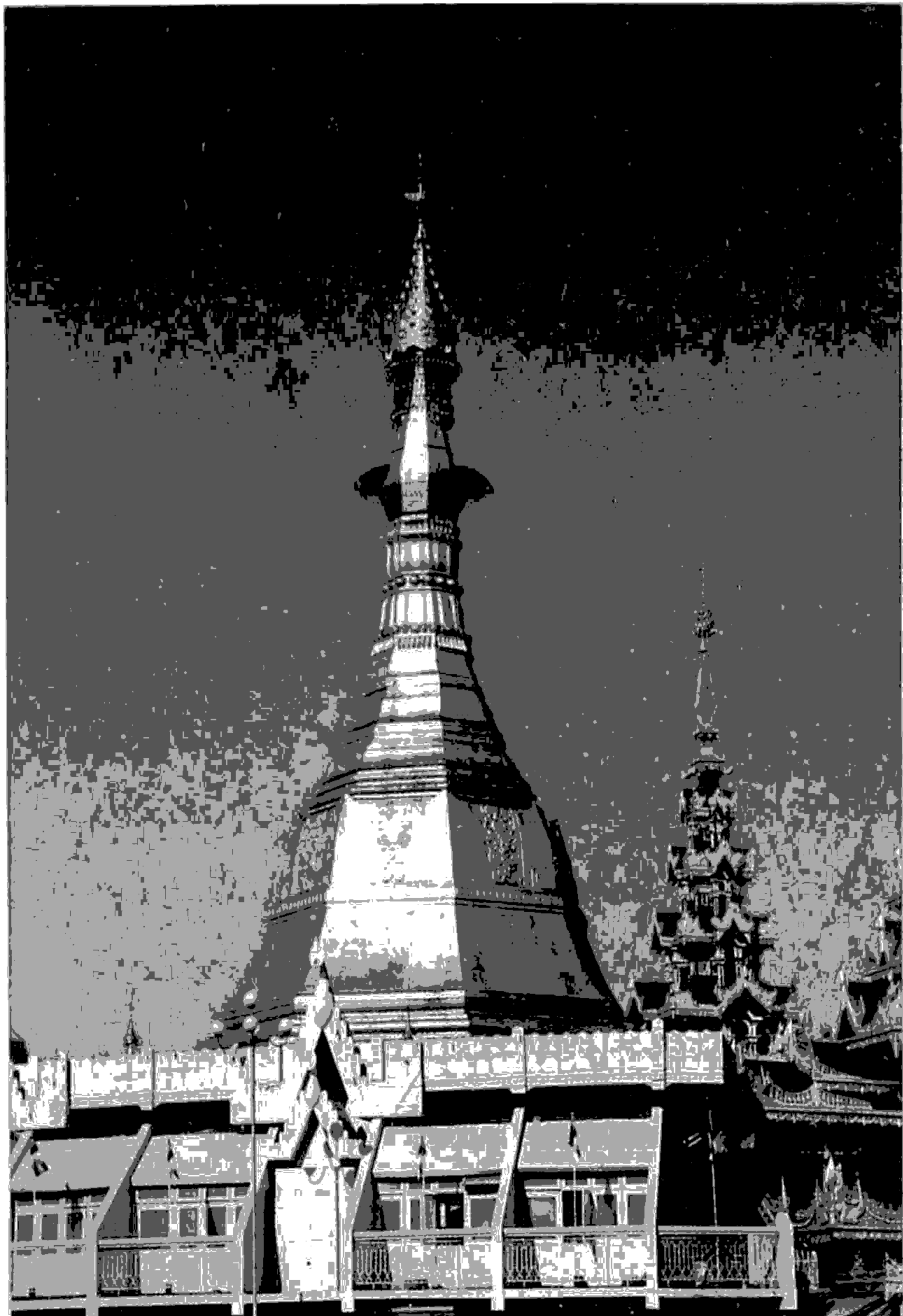

ရှစ်မြောင့်ပုံသဏ္ဍာန်ကို အခြေခံ၍
ကြာနု၊ ကြာမှောက်၊ ရွဲ၊ ကြာလန်တို့ကို
အဆင်ပြေပြေလိုက်ဖက် ညီညွတ်အောင်
တည်ထားခဲ့သည်ကို
အနီးကပ်ဖူးမြင်ရပုံ

သပိတ်မှောက်၏အထက်တွင် ဖောင်းရစ်များရှိသည်။ ဖောင်းရစ်ကိုးရစ်ရှိသဖြင့်
လောကုတ္တရာတရားကိုးပါးကို ရည်မှန်းခြင်းဖြစ်သည်ဟု ဆိုကြသည်။ ဆူးလေစေတီတော်၏
ဖောင်းရစ်များမှာ အခြားစေတီတော်များ၏ ဖောင်းရစ်များကဲ့သို့ တညီတည်းမဟုတ်ပေ။
အကြီးအသေးရှိသည်။ ဖောင်းရစ်အကြီးက အောက်ခံ၍ အသေးက ဆင့်သွားသည်။ ထို့နောက်
ဖောင်းရစ်အကြီး တစ်ဆင့်ထပ်၍ ခံပြန်သည်။ ဤသို့ဖြင့် ဖောင်းရစ်များကို အဆင့်သုံးဆင့်
ပုံမျိုး မြင်နိုင်လေသည်။ ဗိသုကာပညာရှင် ဒေါက်တာလွင်အောင်က ဆူးလေစေတီတော်၏
ဖောင်းရစ်များသည် အခြားစေတီတော်များ၏ဖောင်းရစ်များနှင့် မတူခြင်းသည်ပင် ဆူးလေ
စေတီတော်၏ ထူးခြားချက်တစ်ခုဖြစ်ကြောင်း၊ ဖောင်းရစ်များ အကြီးအသေးဆင့်ထားခြင်းသည်
ရှစ်မြောင့်သဏ္ဍာန် ထီးသဖွယ် ဖြစ်နေကြောင်း၊ ဖူးမြင်နေရသော အရစ်သုံးရစ်သည်ထီးသုံးလက်ကို
ထပ်ဆင့်ထားသည့်အဓိပ္ပာယ်ကို သရုပ်ဖော်ထားခြင်းဖြစ်ကြောင်း သုံးသပ်သည်။

ဖောင်းရစ်မှ အထက်သို့တက်သော် ကြာနု၊ ကြာမှောက်၊ ရွဲ၊ ကြာလန်နှင့် ကြာနုဟူသော
အစိတ်အပိုင်းတို့ကိုတွေ့ရသည်။

ဆူးလေစေတီတော်

အထက်ကြာနုနှင့် ငှက်ပျောဖူးအောက်ခြေကြားမှာ သံကွန်ချာထည့်ပေးထားသည်။ သံကွန်ချာသည် ရှေးကမရှိခဲ့ချေ။ ဒုတိယကမ္ဘာစစ်ပြီးသည့်နောက်တွင်မှ စေတီ၏ထီးတော်၊ ငှက်မြတ်နားနှင့် စိန်ဖူးတော်တို့ လုံခြုံရေးအတွက် ထည့်ပေးထားခြင်းဖြစ်သည်။ ဆူးလေစေတီတော် ငှက်ပျောဖူး၏ထူးခြားချက်တစ်ရပ်မှာ လည်ရစ်တစ်ခုထည့်ပေးထားခြင်း ဖြစ်သည်။ ဤသို့ လည်ရစ်ထည့်ပေးထားခြင်းသည် ရှည်လွန်းလှသော ငှက်ပျောဖူး၏အသွင်ကို ဖြေပေးထားခြင်းပင်ဖြစ်သည်။ သံကွန်ချာပါ ထည့်၍ဖြည့်လိုက်သည့်အခါ ထိုအားနည်းချက်လုံးလုံး ပျောက်ကွယ်သွားသည်။

ထီးတော်၏ ပထမဘုံနှင့် ငှက်ပျောဖူးတို့ အကူးအပြောင်းနေရာတွင် အမြင်ပသာဒ တင့်တယ်စေရန် ဆည်းလည်းများ ချိတ်ဆွဲထားသည့် လည်ရစ်သုံးရစ်ရှိလေသည်။ ထီးတော်ရော လည်ရစ်များပါ အဝိုင်းသဏ္ဍာန်သာဖြစ်ကြသည်။ ဗိသုကာအမြင်သက်သက်ဖြင့် တင်ပြရပါမူ ပန်းတင်ခုံမှသည် ငှက်ပျောဖူးတိုင်အောင် ရှစ်မြောင့်ထုထည်ကြီးဖြင့် တည်ထားသော စေတီတော်တွင် ထီးတော်နှင့်လည်ရစ်တို့ အဝိုင်းဖြစ်နေသည်မှာ လိုက်ဖက်မှုသဘော၌ အားနည်းချက်ဖြစ်နေသည်။

ကြာနုနှင့်ကြာမှောက်တို့ကို အနီးကပ်ဖူးမြင်ရပုံ

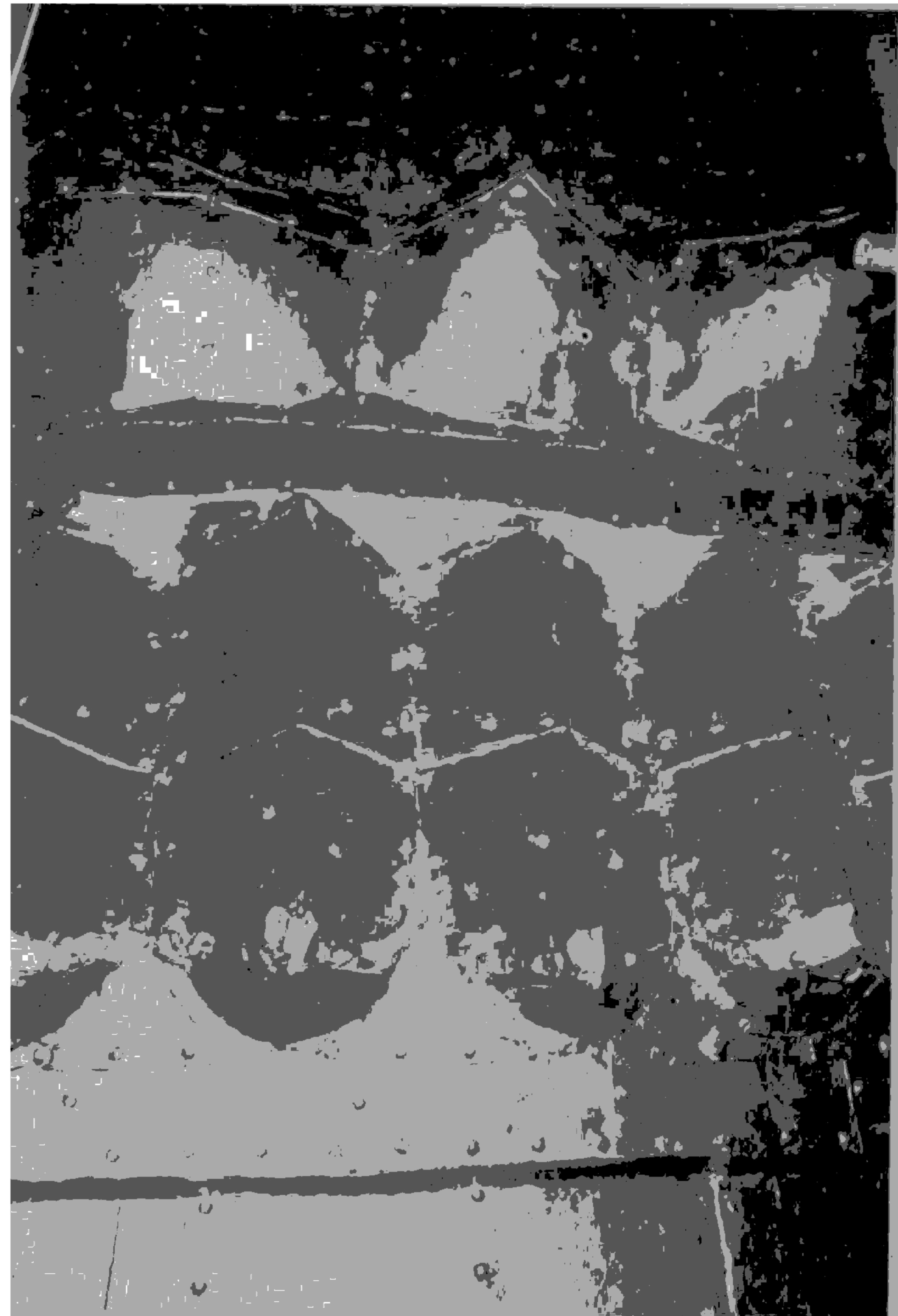

ငှက်ပျောဖူးတော်တွင်
သံကွန်ချာမတပ်မိက
ဖူးတွေ့ရသော
ဆူးလေစေတီတော်



ထီးတော်၏အလေးဝန်ကို ငှက်ပျောဖူးတော်ပေါ်သို့ ဒေါက်၂၄ ချောင်းဖြင့် ထောက်ထားသည်။ ငှက်ပျောဖူးအဖျားပိုင်းတွင် သံခါးပတ်ခွေ စွပ်ပြီး ယင်းခွေမှ ငှက် ၈ ခုထုတ်၍ ယင်းငှက်များပေါ်သို့ တစ်ကျပ်မူးတင်း သံချောင်းလုံး ၈ ချောင်းဖြင့် အခြေနှင်းထားသည်။ ဒေါက်များအဖျားထိပ်သည် ထီးတော်၏ ဒုတိယဘုံချက်လက်တံများကို ထမ်းထားသည်။ ဒုတိယဆင့် ဒေါက် ၈ ချောင်းမှာ ငှက်ပျောဖူးမျက်နှာပြင်ဆုံရာ အုတ်ရိုးထောင့်မှ ထုတ်ထားသော ငှက် ၈ ချောင်းတွင် အခြေပြုပြီး ဒေါက်ထိပ်တို့က ထီးတော်ပထမဘုံချက်လက်တံတွင် ခွဖြင့် ဖမ်းပြီး ထောက်ထားသည်။ တတိယဆင့် ဒေါက် ၈ ချောင်းမှာ ငှက်ပျောဖူးမျက်နှာပြင်များ အလယ်တွင် ထုတ်ထားသော သံငှက် ၈ ချောင်းပေါ်၌ လေးမြောင့်သံချောင်း ၁ လက်မပတ်လည် ၃ ချောင်းနှင့် ၅ မတ်လုံး သံလုံး ၅ ချောင်းတို့ဖြင့် အခြေပြုပြီး ယင်းသံချောင်းတို့၏ ထိပ်များက ထီးတော်ပထမဘုံ၏ ထီးချက်လက်များအား ခွငယ်ဖြင့် ဖမ်းထောက်ထားသည်။

လောကမှန်ကင်းဆရာတော် ပြုပြင်စဉ်က ထီးတော်တွင် ဆည်းလည်း တစ်ရာခုနစ်ဆယ့် ခုနစ်လုံး ချိတ်ဆွဲထားကြောင်း သိရသည်။ ထီးတော်တွင် ခေတ်အဆက်ဆက်ကလည်း ဆည်းလည်းများ ချိတ်ဆွဲလှူဒါန်းထားသည်။ သက္ကရာဇ် ၁၂၅၁ ခုနှစ်တွင် ထီးတော်ဟောင်း ယိုယွင်းလာသဖြင့် ထီးတော်သစ်တင်လှူစဉ်က ထီးတော်ဟောင်းတွင်ပါရှိသော ကြေးဆည်းလည်း တစ်ရာတစ်ဆယ့်ငါးလုံးကို ခေါင်းလောင်းသွန်းလိုက်သည်။ ထိုခေါင်းလောင်းကို ဆူးလေ စေတီရင်ပြင် တောင်ဘက်မုခ်၊ ဗုဒ္ဓဟူးဂြိုဟ်တိုင် အနီးတွင် ချိတ်ဆွဲထားသည်။ သက္ကရာဇ်

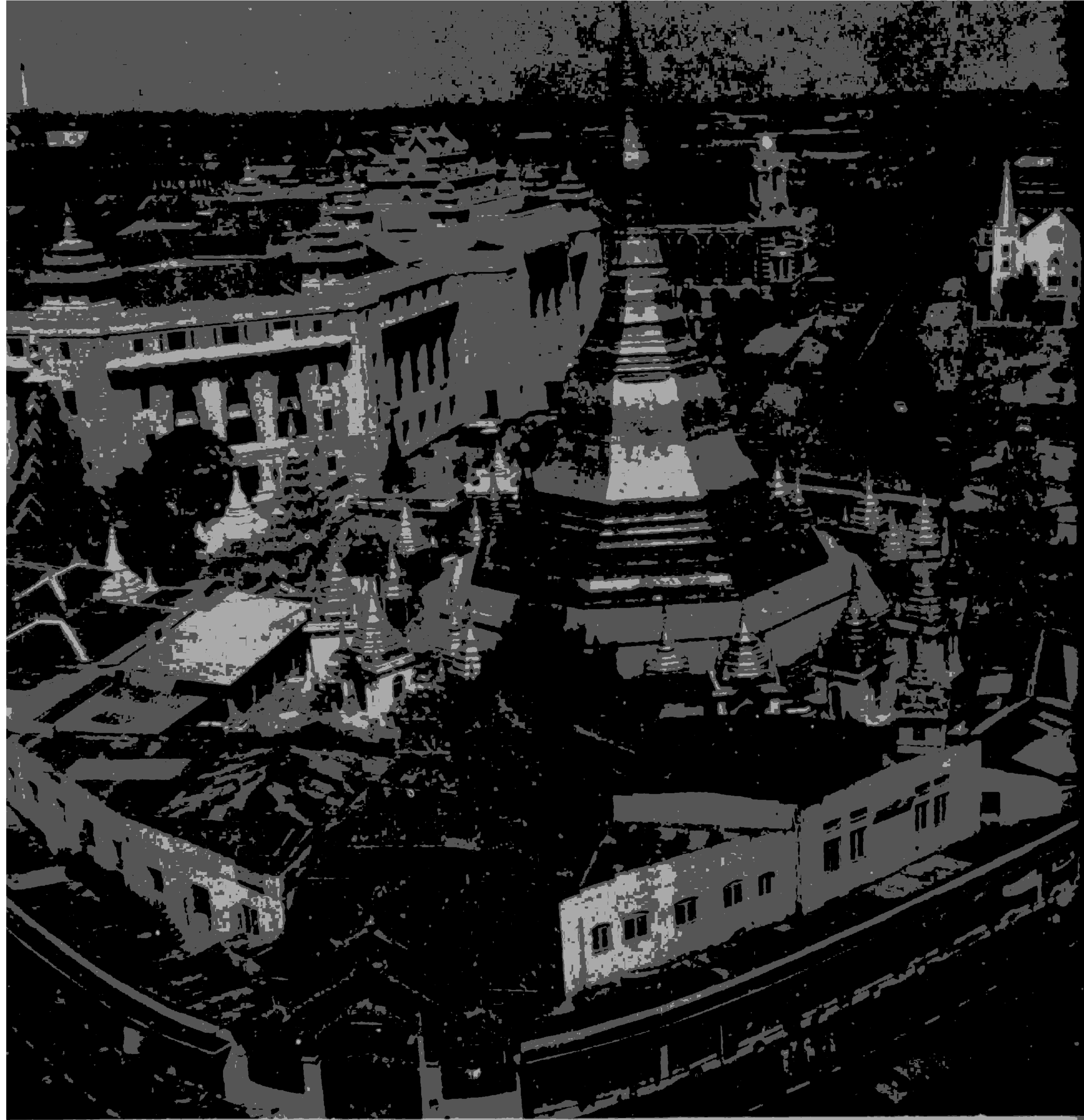

ပြေပြစ်သောထောင့်ချိုးများဖြင့် ဖူးမြင်ရသောဆူးလေ

ဆူးလေစေတီတော်၏ ဗိသုကာလက်ရာ

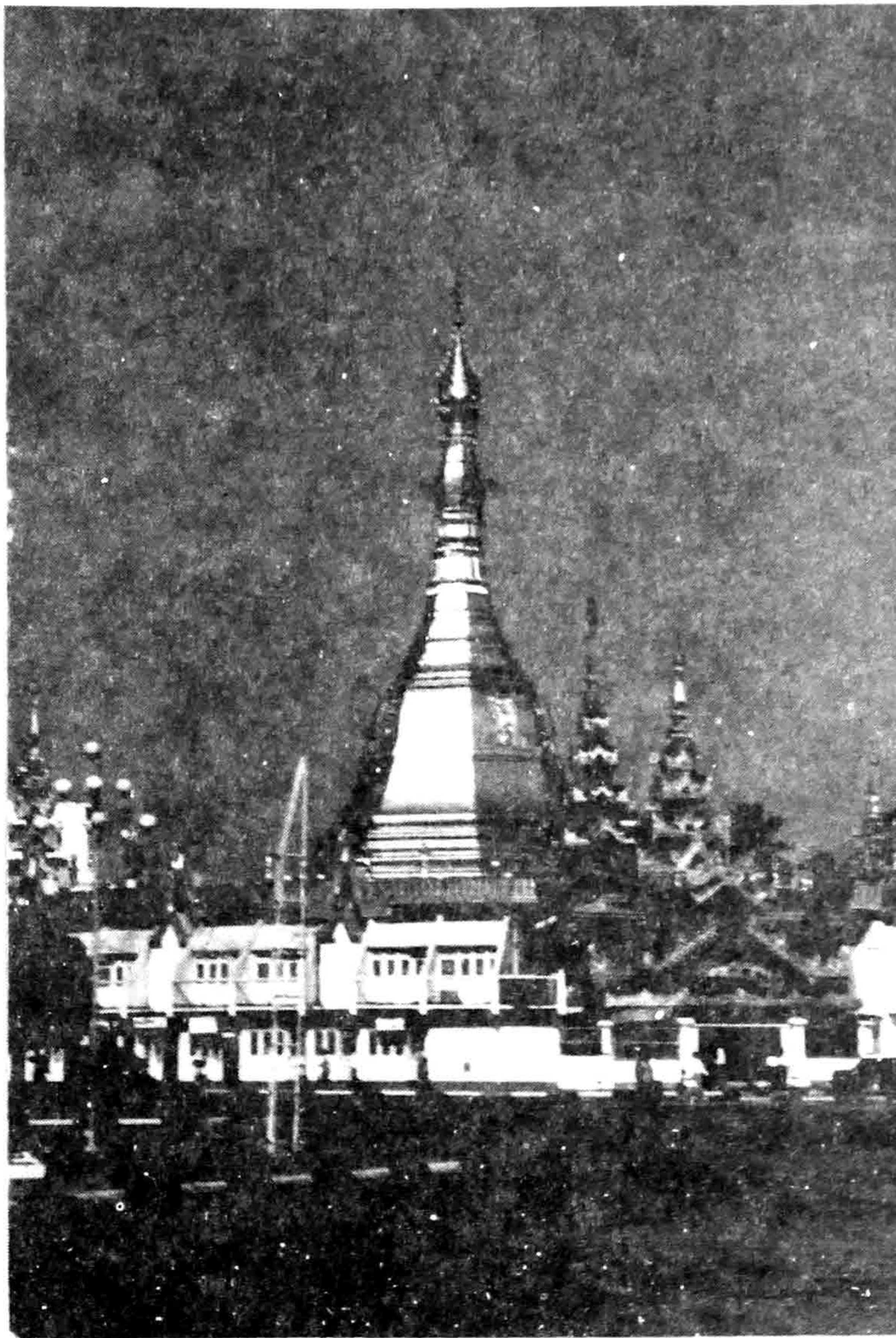
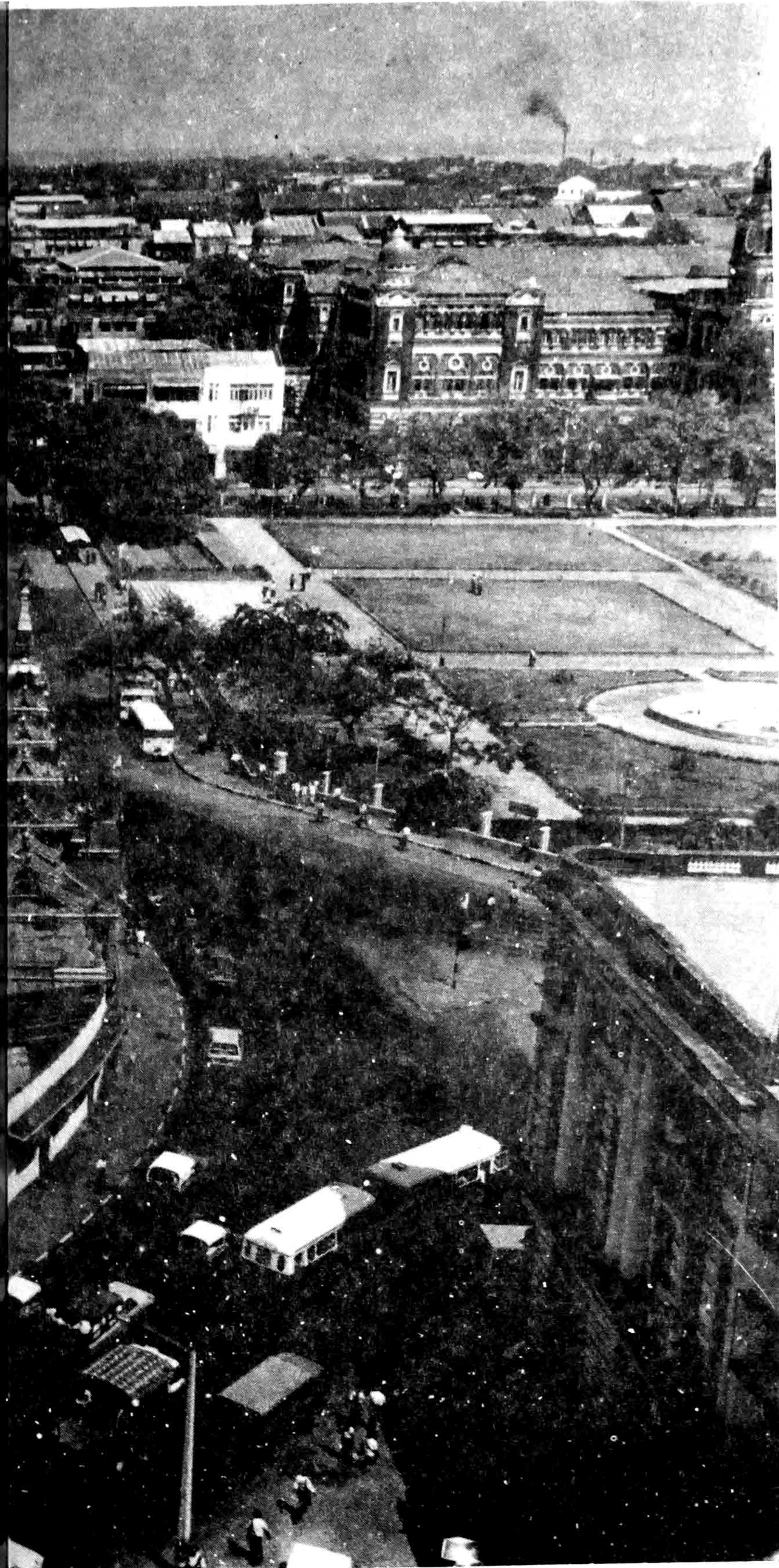

တော်

စိန်ဖူးတော်

ဦးစွန်းလေး

ငှက်မြတ်နား

ဦးစွန်းကြီး

ဆပ်သွားဖူး

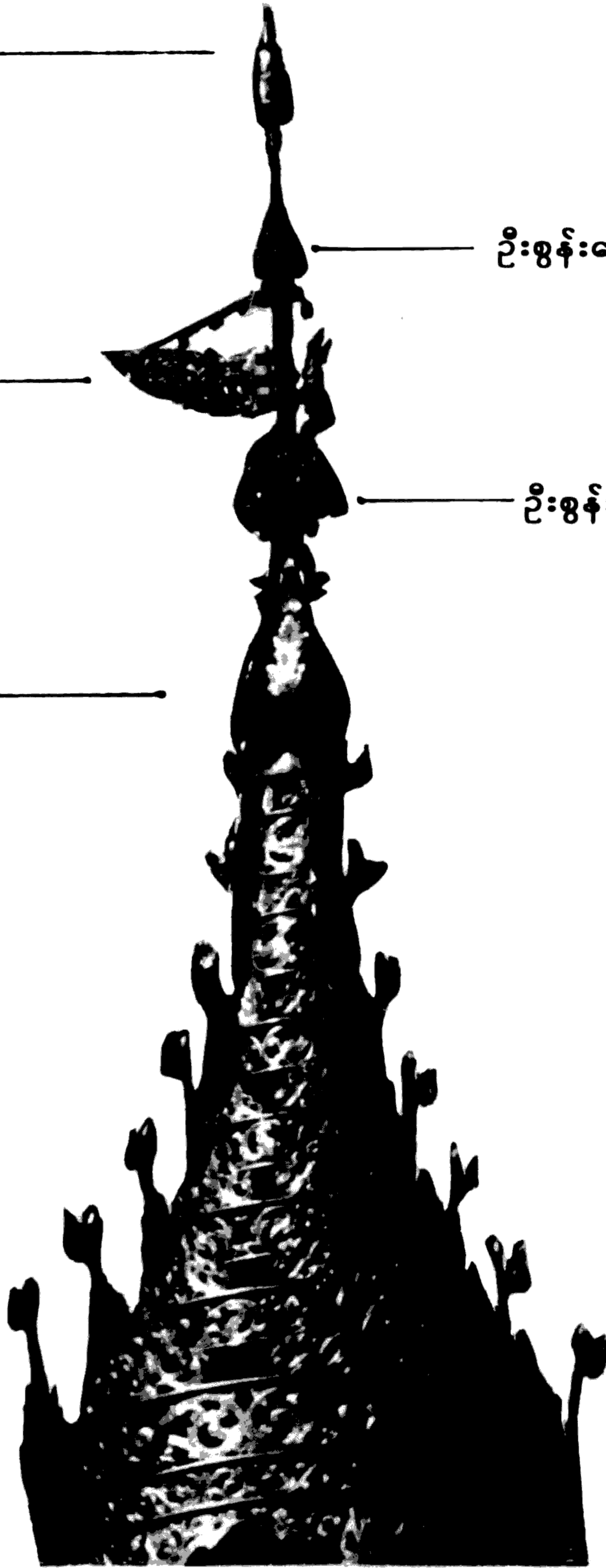

ဆူးလေစေတီတော်၏ ထီးတော်ကို အနီးကပ်ဖူးတွေ့ရပုံ

ဆူးလေစေတီတော်၏ ဗိသုကာလက်ရာ

၁၃၀၉ ခုနှစ်တွင် ထီးတော်၌ ချိတ်ဆွဲထားသည့် ဆည်းလည်းတော်များမှာ ရွှေဆည်းလည်း အဟောင်းအသစ် နှစ်ရာငါးဆယ်လေးလုံးရှိသည်။ ငွေဆည်းလည်းကို ကြီးငယ်အလေးချိန်ပိဿာ ၉၀ ခန့်ဟု မှတ်တမ်းတင်ထားသည်။ အရေအတွက်ကိုမူ မဖော်ပြချေ။ သက္ကရာဇ် ၁၃၃၇ ခုနှစ် (၁၉၅၅ ခု)တွင် ဆူးလေစေတီထီးတော်သစ် တင်လှူစဉ်က ချိတ်ဆွဲ ထားသောဆည်းလည်းမှာ သုံးရာခြောက်ဆယ်ရှစ်လုံးရှိသည်။ ရွှေ၊ ငွေ၊ ကြေးကိုမူ ခွဲခြား ထားခြင်း မတွေ့ရပေ။ ထိုစဉ်က ဆည်းလည်းကမ္ပည်းများကို မှတ်တမ်းတင်ခဲ့ရာ သက္ကရာဇ် ၁၁၉၄ ခု၊ တော်သလင်းလဆန်း ၁၅ ရက်နေ့စွဲဖြင့် ရေးထိုးလှူဒါန်းထားသော ဆည်းလည်းမှာ အစောဆုံးမှတ်တမ်းရှိ ဆည်းလည်းဖြစ်သည်။

သက္ကရာဇ် ၁၃၄၉ ခုနှစ် (၁၉၈၈ ခု မတ်လ)က ထီးတော်ဆိုင်းကြီး ပြင်ဆင်ခဲ့ရာ ရွှေဦးစွန်းကြီးနှင့် ရွှေဦးစွန်းလေးတို့တွင် ရွှေဆည်းလည်းများချိတ်ဆွဲထားပြီး ထီးတော်တွင်မူ ငွေဆည်းလည်း နှစ်ရာငါးဆယ်ခုနှစ်လုံး နှင့် ရွှေချကြေးဆည်းလည်း အလုံးခုနှစ်ဆယ် ချိတ်ဆွဲထားသည်။

သက္ကရာဇ် ၁၃၅၇ ခုနှစ် (၁၉၉၅ ခု)တွင် စေတီတော်ကို ရွှေသင်္ကန်းကပ်လှူ ပြီးနောက် ဆည်းလည်းများကိုလည်း ရွှေချမွမ်းမံပြီး ပြန်လည်ချိတ်ဆွဲခဲ့သည်။

ထီးတော်အတွင်းပိန္နဲတိုင်ပတ်လည်၌ ကိုးကွယ်ထားရှိသောဘုရားလေးဆူ



ဆူးလေစေတီတော်၏ ဗိသုကာလက်ရာ

မှတ်တမ်းများအရ ရွှေဆည်းလည်း ၂၂၈ လုံး၊ ငွေဆည်းလည်း ၂၆၀ လုံးနှင့် ကြေးဆည်းလည်း ၅၄၈ လုံးရှိသည်။

ပန်းလည်တိုင်မှာ ကြာကလပ်အသွင်ရှိသည်။ သွန်းသတ္တုဖြင့် ပြုလုပ်ထားသည်။ ပက်လက်ကတော့၏ အဝကျယ်မှာ ၄၃ လက်မ ရှိသည်။ အလယ်ပိုင်းမှာ ကျည်တောင့်သဏ္ဍာန် အချင်း ၁၀ လက်မခန့်ရှိသည်။ ငှက်ပျောဖူးထိပ်နှင့်ဆက်သည့်အပိုင်းတွင် မှောက်ထားသော ကတော့ပုံရှိသည်။ ကြာကလပ်ပန်းလည်တိုင်၏ စုစုပေါင်းအမြင့်မှာ ၄၀ လက်မရှိသည်။

ထီးတော်သည် ဘုံခုနစ်ဆင့်ရှိသည်။ ထီးတော် ပထမဘုံအတွင်း ဝင်ရိုးပတ်လည်တွင် ကြေးဆင်းတုတော်လေးဆူကို ကျောချင်းကပ်၍ ပူဇော်ထားသည်။ ထီးတော်ကို ကြေးနီဖြင့် ပြုလုပ်ထားသဖြင့် ရာသီဥတုဒဏ်ကို ကြာရှည်စွာခံနိုင်မည်ဟု ယုံကြည်ရသည်။ ကြေးပိဿာချိန် ၃၈၉ ပိဿာနှင့် ၃၇ ကျပ်သားရှိပြီး ရွှေမျက်ပါးချထားသည်။ အောက်ဆုံးထီးအဝန်းမှာ ၂၄ ပေ ၈ လက်မရှိပြီး အပေါ်ဆုံးထီးဆင့်၏အဝန်းမှာ ၄ ပေ ၆ လက်မခွဲရှိသည်။ ထီးတော် အထက်ဘုံဆင့်သည် စေတီတော်ရင်ပြင်မှ ၁၄၂ ပေ ၁ လက်မအမြင့်တွင်ရှိသည်။ ယခုရှိနေသော ထီးတော်မှာ ၁၉၇၅ ခုနှစ်က တင်လှူထားသောထီးတော်ဖြစ်ပြီး၊ ထီးတော်ဟောင်းကို စေတီတော် ပန်းတင်ခုံ တနင်္ဂနွေထောင့်တွင် စိုက်ထူထားသည်။

ဦးစွန်းကြီးမှ ခေါင်းလောင်းများ

ဦးစွန်း၊



ဦးစွန်းကြီး

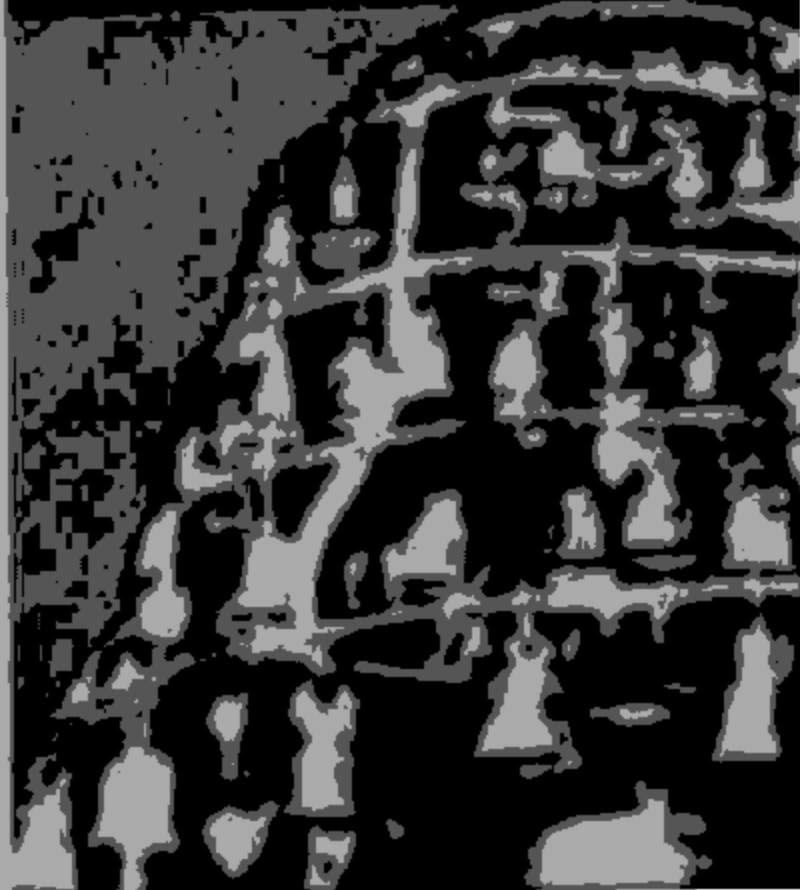

က်မြတ်နားတော်မှ
ရွှေငါးပုံ

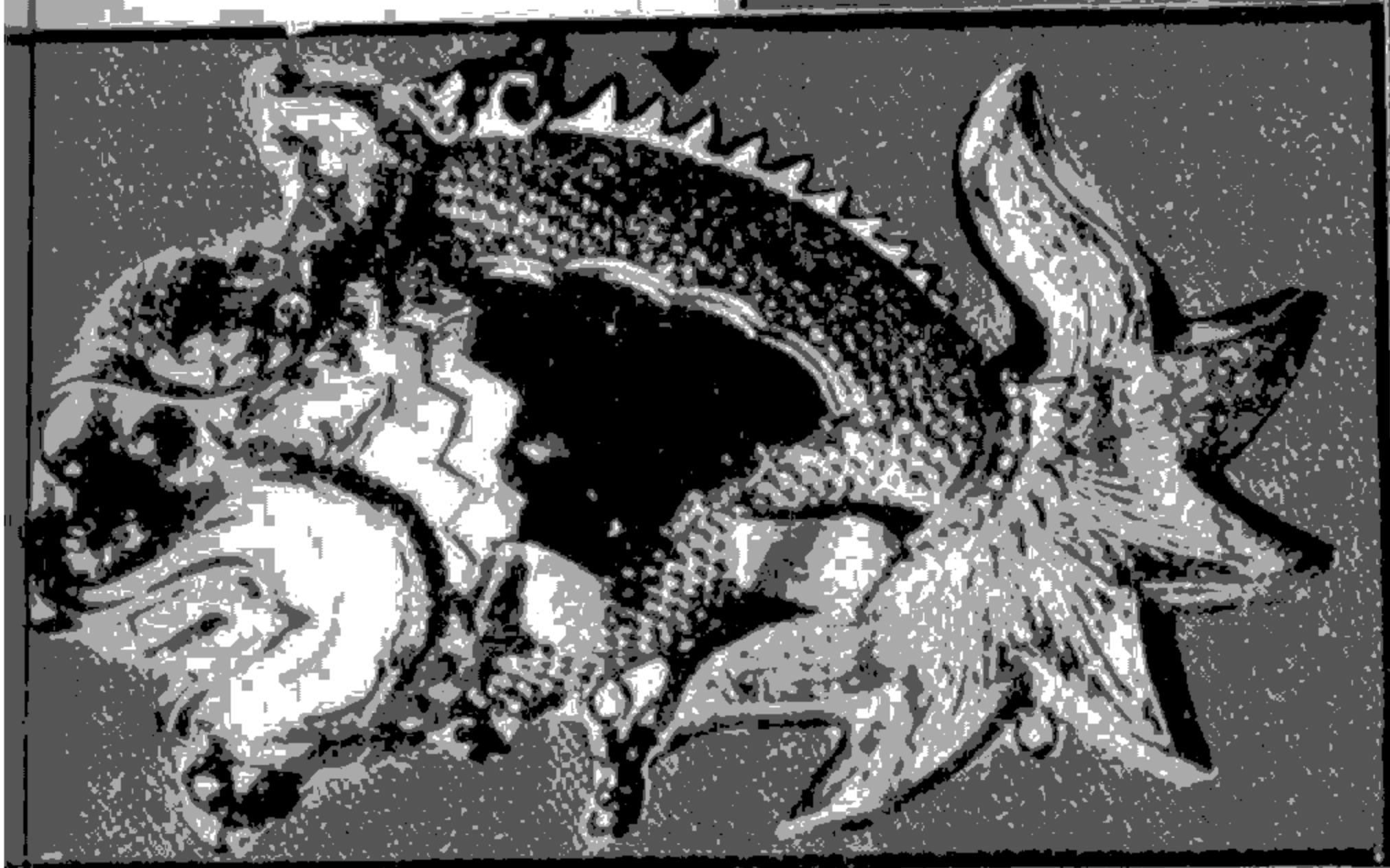
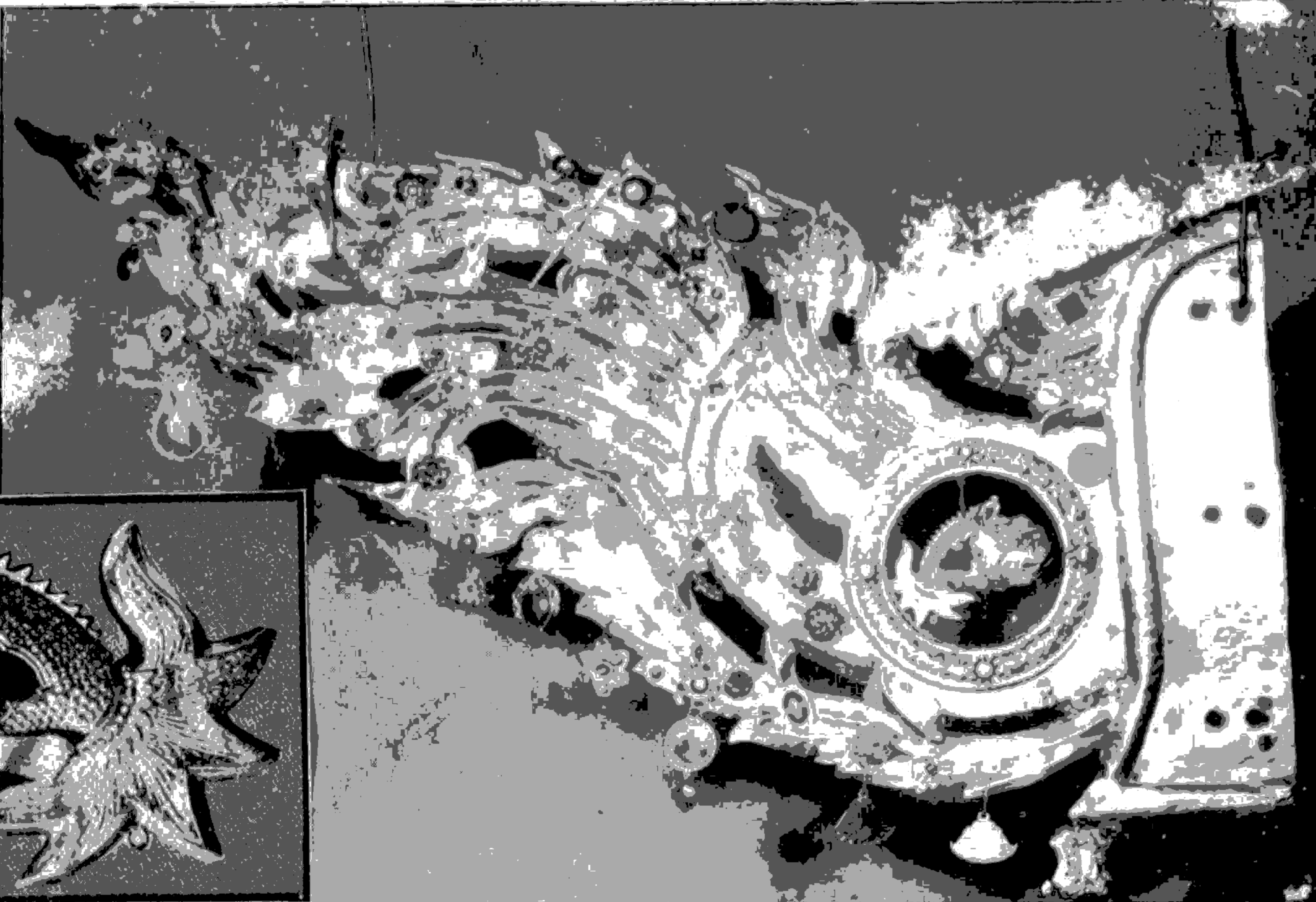

ရတနာများဖြင့်စီခြယ်ထားသောငှက်မြတ်နားတော်၏အနီးကပ်ပုံ

ထီးတော်၏ဘုံခုနစ်ဆင့်တို့တွင် အောက်ဆုံး ၂ ဆင့်က အထက်မှ ၅ ဆင့်၏ အလေးဝန်ကို ထမ်းပင့်ထားစေသည့်ဟန်ဖြင့် တည်ဆောက်ထားပါသည်။ စိန်ဖူးတော် ရွှေဦးစွန်းလေး၊ ငှက်မြတ်နား၊ ရွှေဦးစွန်းကြီးတို့၏ အလေးဝန်ချိန်တို့ကိုသာ ပန်းလည်တိုင်မှ တစ်ဆင့် ငှက်ပျောဖူးအတွင်းသို့ တိုက်ရိုက်သက်ရောက်စေပြီး မြေသို့ သက်ဆင်းစေပါသည်။ ကျန်အစိတ်အပိုင်းအားလုံးတို့၏ အလေးဝန်ချိန်တို့ကို ငှက်ပျောဖူးထိပ်ရှိ ကြေးစလောင်းပေါ်သို့ လည်းကောင်း၊ ငှက်ပျောဖူးအပေါ် အုတ်အင်္ဂတေအမာခံများပေါ်သို့လည်းကောင်း မျှတစွာ ပျံ့နှံ့ပြီး သက်ရောက်စေရန် စီစဉ်ထားလေသည်။ ထီးတော်၏ ဆိုင်းကြိုးလေးချောင်းမှာ ၁၅ မိလီမီတာအချင်းရှိ ကြေးနီနန်းကြိုးဖြစ်သည်။ ဆိုင်းကြိုးများ၏ ပျမ်းမျှအလျား ၁၅ ပေ ၅ လက်မ ရှိသည်။ ယင်းဆိုင်းကြိုးတို့ကို အရှေ့မြောက်၊ အရှေ့တောင်၊ အနောက်တောင်၊ အနောက်မြောက် အရပ်များသို့ထွက်သော ထီးချက်လက်တံများ၌ ချည်နှောင်ထားကြသည်။

ဆပ်သွားဖူးတော်၏ အကျယ်ဆုံးနေရာမှာ လုံးပတ် ၆၂ လက်မ၊ အမြင့် ၃၈ လက်မရှိပြီး လက်တံခြောက်ခုပါသည်။ ဆပ်သွားဖူးအောက် ပန်းလည်တိုင်မှာ အချင်း ၂ လက်မခွဲခန့်ရှိပြီး၊ ပန်းလည်တိုင်ကို စွပ်ထားသောဖလန်းပြား လေးပြားရှိသည်။ လက်တံ တစ်ခုစီတွင် ပန်းတောင်ရွက် လေးရွက်စီပါသည်။ ဆပ်သွားဖူးအောက်ခြေ ကြေးပန်းတောင်း နေရာတွင် မှော်ပွင့် ခြောက်ခုပါသော လည်တစ်ခုပါသည်။

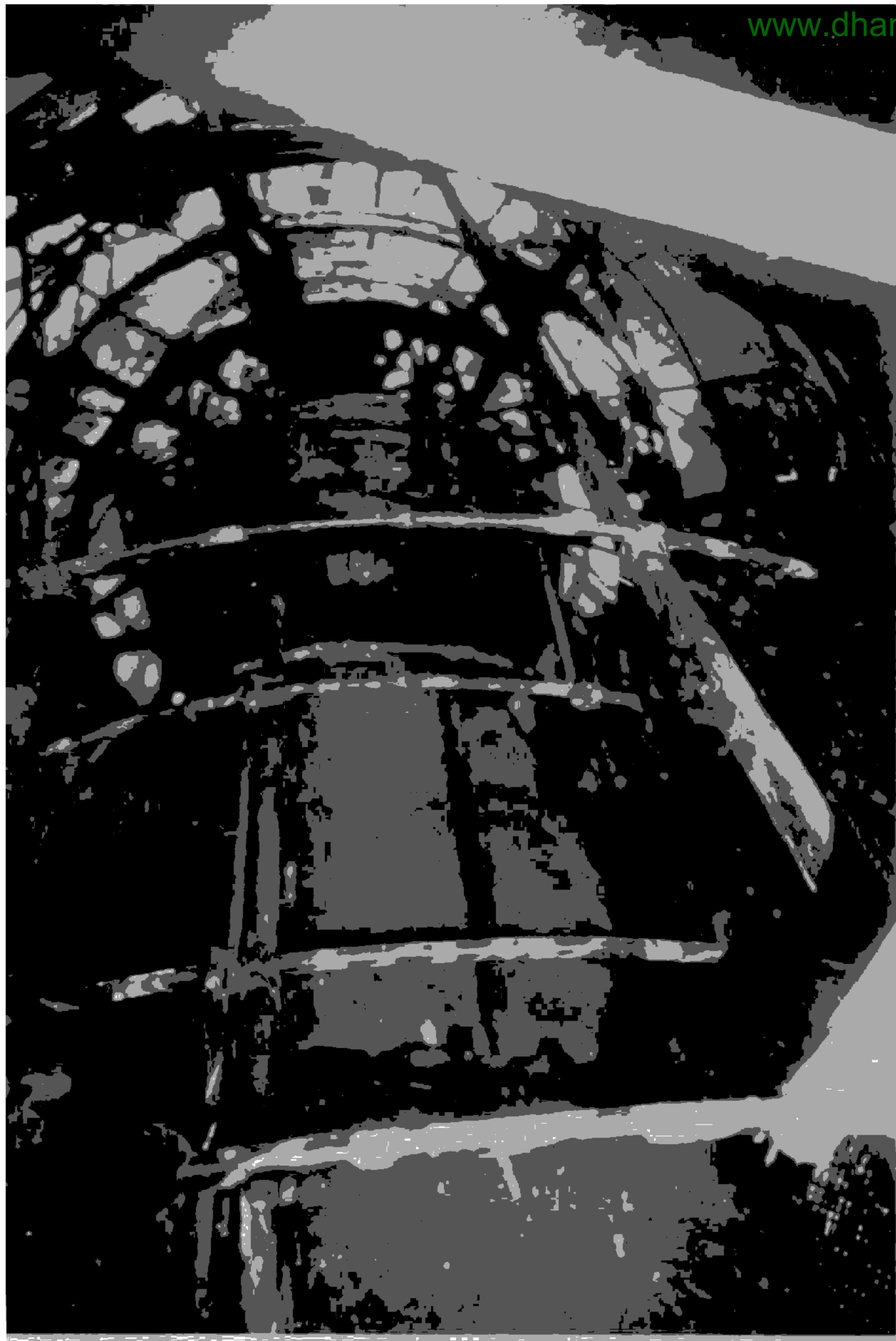

သီးတော်၏မဏ္ဍိုင် စိုက်ထူထားပုံ အနီးကပ်မြင်ကွင်း

ဆပ်သွားဖူးတော်အနီးကပ်ပုံ

ဆပ်သွားဖူးအထက်တွင် ရွှေဦးစွန်းကြီးရှိသည်။ ရွှေဦးစွန်းကြီးတွင် အခွေငါးဆင့်ပါသည်။ အောက်ဆုံးခွေမှ ထိပ်ဆုံးခွေထိ ၁၂ လက်မ အမြင့်ရှိသည်။ ၎င်းမြတ်နားတော်သည် ရွှေဦးစွန်းကြီးနှင့် ရွှေဦးစွန်းလေးကြားတွင်ရှိသည်။ ၎င်းမြတ်နားတော်၏ အရွက်အလျား ၂ ပေ ၂ လက်မရှိပြီး၊ အမြင့် ၁ ပေ ၂ လက်မရှိသည်။ ၎င်းမြတ်နားတော်အောက်သို့ စိုက်မကျစေရန် ချိန်သီးဖြင့် မဲတင်းပေးရသည်။ ဆူးလေစေတီတော်၏ ၎င်းမြတ်နားကို မဲတင်းပေးသော ချိန်သီးသည် သတ္တုဖြင့် သွန်းထားသော သိကြားရုပ်ဖြစ်ပြီး ဆည်းလည်းကြီးနှစ်ခုလည်း ထည့်သွင်းပေးထားသည်။ အခြားစေတီတော်များတွင် ၎င်းမြတ်နားကို မဲတင်းသည့် ချိန်သီးသည် သတ္တုတုံးကိုသာ သုံးစွဲထားပြီး အရုပ်များမပါပေ။ ရွှေတိဂုံစေတီတော်၎င်းမြတ်နားသည် ရွှေဦးစွန်းကြီးဟုခေါ်သော ဇွန်းလေးဘုံ၏ အထက်၌ရှိနေပြီး ဦးစွန်းလေး မပါဝင်ပေ။ ဆူးလေစေတီတော်၏ ၎င်းမြတ်နားသည် ဦးစွန်းကြီးနှင့် ဦးစွန်းလေးနှစ်ခုကြားတွင် တည်ရှိနေသဖြင့် ထူးခြားသည်ဟု ဆိုနိုင်ပါသည်။ ဦးစွန်းလေးတွင် အခွေလေးခွေပါဝင်ပြီး အမြင့် ၉ လက်မရှိသည်။

ဆူးလေစေတီတော်၏ ဗိသုကာလက်ရာ

အခြေခွေမှာ အဝန်း ၂ ပေ ၅ လက်မခွဲရှိပြီး အပေါ်ဆုံးစတုတ္ထခွေမှာ အဝန်း ၁ ပေ ၃ လက်မခွဲရှိသည်။ ဦးစွန်းကြီးတွင် အခွေငါးခွေပါဝင်ပြီး အောက်ဆုံးခွေမှ အထက်ဆုံးခွေထိ ၁၂ လက်မ မြင့်သည်။

ဆူးလေစေတီတော်၏ အမြင့်ဆုံးအစိတ်အပိုင်းသည် စိန်ဖူးတော်ဖြစ်သည်။ ရင်ပြင်တော်မှ ၁၅၂ ပေ ရှိပြီး မြေပြင်မှ ၁၆၂ ပေခန့် မြင့်မားလေသည်။ အခြေစက်ဝန်း ၂၁ လက်မ ရှိသော သတ္တုပြားပေါ်တွင် အမြင့် ၁၄ လက်မရှိသော ဖန်အုပ်ဆောင်းတွင်း၌ စိန်ဖူးတော်ထည့်သွင်း ပူဇော်ထားသည်။

ဆူးလေစေတီတော်၏ ဗိသုကာလက်ရာကို ခြုံငုံတင်ပြရသော် ပန်းတင်ခုံမှ ငှက်ပျောဖူးတိုင်အောင် ရှစ်မြောင့်တစ်ပြေးညီ တည်ထားသည်ကို တွေ့ရသည်။ ကြာမှောက် ကြာလန်တို့ကိုလည်း လုံးဝန်းသောစေတီများတွင် ထည့်လေ့ရှိသည့်ကြာမှောက်ကြာလန်ကဲ့သို့ မဟုတ်ဘဲ ဝိုင်းဝန်းသည့် သဏ္ဍာန်များပေါ်လွင်အောင် ဖြေပေးထားသည်။ ကြာမှောက်ကြာလန် ကြားရှိ ရွဲများ၏ အောက်နှင့်အထက်မှ ဘောင်ခတ်ပေးထားသော ဖောင်းရစ်ကိုပင်လျှင် ရှစ်ထောင့်ပြေပြေ ညှိပေးထားသည်။ ရင်ဖွဲ့တော်၊ ဖောင်းရစ်တို့သည် စေတီတော်တိုင်းပါလေ့ရှိသော စေတီတစ်ဆူ၏ အစိတ်အပိုင်းဖြစ်သည်။ ထိုရင်ဖွဲ့၊ ဖောင်းရစ်တို့ကိုထည့်သွင်းရာ၌ မျက်နှာပြင်များကို အခုံးသဏ္ဍာန်မဖော်ဘဲ ပြင်ညီမျက်နှာပြင်များအဖြစ် ဖော်ထားခြင်းကြောင့်

ငှက်မြတ်နားတော်နှင့် ၎င်းကို ချိန်ညှိထားသော ရွှေစင်သိကြားပုံ

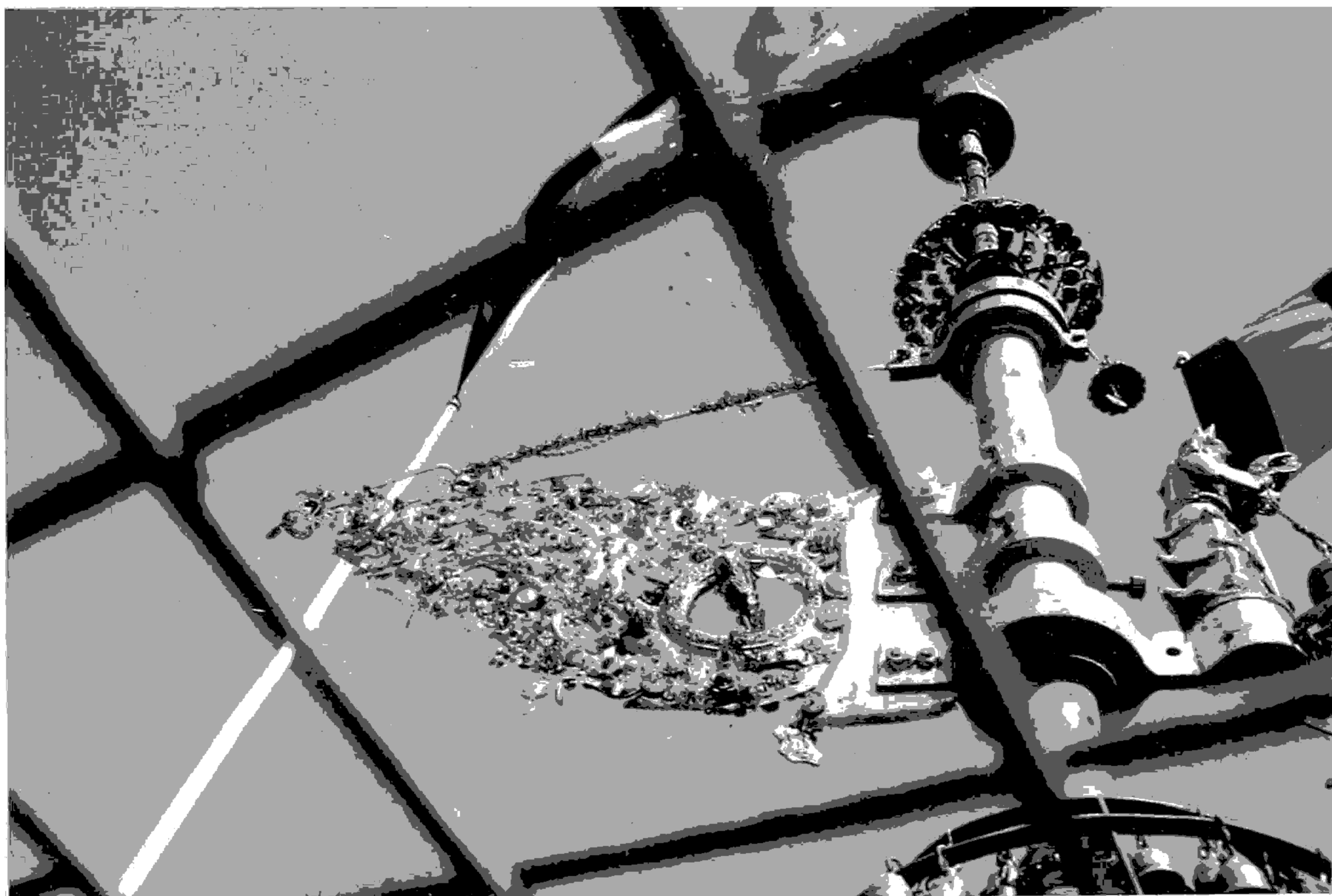

ဆူးလေစေတီတော်၏ ဖိသုကာလက်ရာ

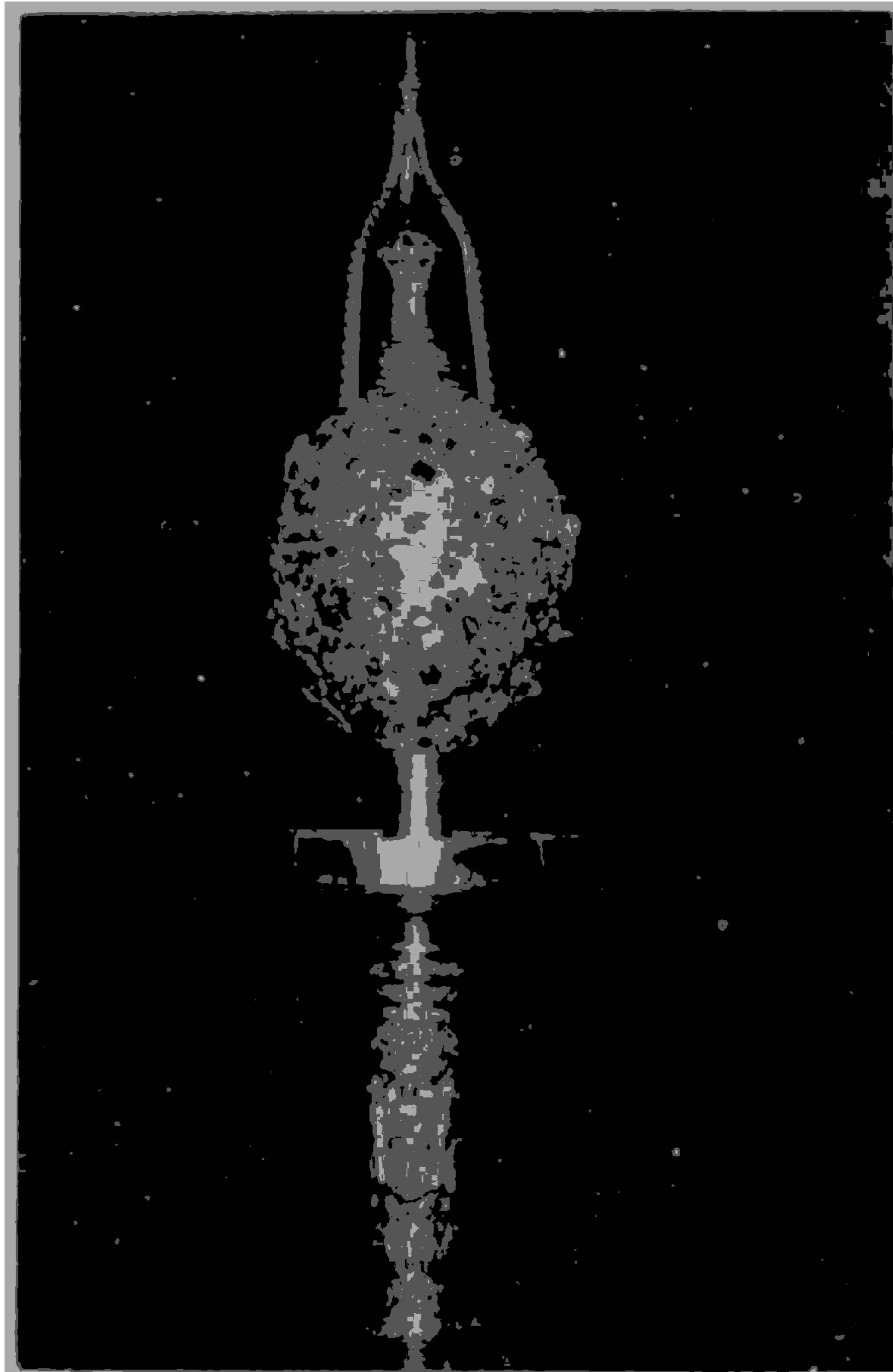

ရှစ်မြောင့်စေတီတော်နှင့် လိုက်ဖက်ညီညွတ်ပြေပြစ်စေသည်။ ဒေါက်တာလွင်အောင်က ဤသို့ ရှစ်မြောင့်စေတီတော်တည်ဆောက်ရခြင်းသည် အဝိုင်းစေတီများတည်ဆောက်ရခြင်းထက် အတတ်ပညာပိုင်းအနေနှင့် ခက်ခဲသည်ဟု သုံးသပ်သည်။

အဝိုင်းစေတီတော်များကို ဖူးမြော်နေရသော မြန်မာများအဖို့ ရန်ကုန်မြို့လယ် ဗဟို ချက်မရှိ ရှစ်မြောင့်ဆူးလေစေတီတော်ကို ဖူးမြော်ရသည့်အခါ အမြင်တစ်မျိုး ဆန်းသစ်စေနိုင် ပါသည်။



အခန်း ၇

ဆူးလေစေတီတော် ဘက်စုံလှုပ်ငန်း

၁၉၈၉ ခုနှစ် ဇွန်လဆန်းပိုင်းခန့်တွင် ဆူးလေစေတီ ကုန်းတော်ပတ်လည်တွင် ဆိုင်းဘုတ်လေးခု စိုက်ထူထားသည်ကို တွေ့ရသည်။ ရေးသားထားသည့် စာများမှာ အောက်ပါအတိုင်း ဖြစ်သည်။

ပါဝင်လူဒါန်းနိုင်ပါပြီ

၁၉၈၂ ခုနှစ်မှ စတင်ဆောင်ရွက်ခဲ့သော ဆူးလေစေတီတော် ဘက်စုံမွမ်းမံ ပြန်လည် တည်ဆောက်ရေး စီမံကိန်းကို အကောင်အထည်ဖော်နေပါသည်။

ဆူးလေစေတီတော်ဂေါပကအဖွဲ့

ဆူးလေစေတီတော်ဘက်စုံမွမ်းမံ ပြန်လည်တည်ဆောက်ရေးအတွက် အလှူရှင်များကို လည်း ဖိတ်ခေါ်နှိုးဆော်သည်။ ယင်းနှိုးဆော်စာကို သတင်းစာများမှလည်း အခါအားလျော်စွာ အောက်ပါအတိုင်း ထည့်သွင်းကြော်ငြာထားသည်။

ဆူးလေဝန်းကျင်အသစ် ပြင်နေချိန်

လူသစ်၊ စိတ်သစ်၊ ဝန်းကျင်သစ်ဖြင့် ဒါနမျိုးစေ့ချနိုင်ခွင့် တစ်သက်မှ တစ်ခါကြုံရသည့် အခွင့်အရေးကို လက်မလွတ်တမ်း သိန်း ၂၀၀ ကုန်ကျမည့် ဆူးလေစေတီတော်

ဆူးလေစေတီတော်

ဘက်စုံမွမ်းမံ ပြန်လည်တည်ဆောက်ရေး စီမံကိန်းတွင် သာသနိက အဆောက်အအုံများ အတွက် ပါဝင်လှူဒါန်း နိုင်ပါပြီ။

ဖုန်း ၇၃၀၇၂ ဆူးလေစေတီတော်
၈၂၆၉၇ ဘက်စုံမွမ်းမံပြန်လည်တည်ဆောက်ရေး ဗဟိုအဖွဲ့။

ဆူးလေစေတီတော် ဘက်စုံမွမ်းမံပြန်လည်တည်ဆောက်ရေး လုပ်ငန်းများကို ၁၉၈၉ ခုနှစ်မှ အကောင်အထည်ဖော်နိုင်ခဲ့သော်လည်း ယင်းလုပ်ငန်းများ ဆောင်ရွက်ရန်ကိုမူ ၁၉၈၁ ခုနှစ်ကတည်းက စိတ်ကူးပေါ်ပြီး စီစဉ်ခဲ့ကြခြင်းဖြစ်သည်။ ဒုတိယကမ္ဘာစစ်အပြီး လွတ်လပ်ရေးရသည့်အချိန်မှစ၍ စေတီတော်ကြီး၏ ပရိဝုဏ်၌ ပြောင်းလဲတိုးတက်လာခဲ့သည်။ ကုန်းတော်အောက်ခြေနှင့် ရင်ပြင်တော်ပတ်လည်တွင် အဆောက်အအုံများကို နေရာလပ်မရှိအောင်



ဆူးလေစေတီတော်

ဆက်စပ်ဆောက်လုပ်ထားကြသည်။ ကုန်းတော်အောက်ခြေပတ်လည်တွင် ဆိုင်ခန်းများရှိသည်။ ရင်ပြင်တော်ပေါ်တွင် ဇရပ်၊ ဓမ္မာရုံ အစရှိသော သာသနိက အဆောက်အအုံများရှိသည်။ ရင်ပြင်တော်ပေါ်ရှိ သာသနိကအဆောက်အအုံများသည် အလှူရှင်များ၏ ဆန္ဒနှင့် ဓနအင်အားအရ ဆောက်လုပ်ထားကြခြင်းဖြစ်ရာ ပုံသဏ္ဍာန်အမျိုးမျိုးဖြင့် အနိမ့်အမြင့် အကြီးအသေး မတူညီဘဲ ဖြစ်နေသည်။ အရွယ်အစားအမျိုးမျိုးဖြစ်နေသော သာသနိက အဆောက်အအုံတို့ မညီမညာ တည်ရှိနေကြသဖြင့် သပ်ရပ်တင့်တယ်မှုအားနည်းလှသည်။ များသောအားဖြင့် ရင်ပြင်တော်တွင် ဆောက်လုပ်ထားသောအဆောက်အအုံများမှာ အောက်ခြေရှိဆိုင်ခန်းများပေါ်တွင် ဆောက်လုပ်ထားခြင်း မဟုတ်ဘဲ ရင်ပြင်တော်နှင့်သာ ဆက်စပ်၍ ဆောက်လုပ်ထားခြင်းဖြစ်သည်။ ထို့ကြောင့် အဆောက်အအုံများတည်ရှိပုံအနေအထားအရ ကုန်းတော်မှာ ကျဉ်းမြောင်းနေဘိသို့ရှိသည်။ အရှေ့၊ အနောက် နှင့် တောင်ဘက်ရှိ အာရုံခံတန်ဆောင်းနှင့် ဆက်စပ်သောနေရာများတွင် ရင်ပြင် ပတ်လည်လမ်းသည် အလွန်ပင် ကျဉ်းမြောင်းနေသည်။ အနောက်ဘက်အာရုံခံတန်ဆောင်းနှင့် ပင်လုံဇရပ်အကြား ဘုရားဖူးတို့လှည့်လည်ရန် လူသွားလမ်းမှာ သုံးပေမျှသာကျယ်သည်။ ပွဲတော်ရက် ပရိသတ်များပြားသည့်အချိန်တို့၌ လှည့်ပတ်သွားလာရန် အခက်အခဲများ တွေ့ရသည်။ တည်ဆောက်ထားသော အဆောက်အအုံများမှာ အလင်းရောင်နှင့်လေဝင် လေထွက်မလုံလောက်ဘဲ ရေစီးရေထွက်လမ်းများမကောင်းသည့်ပြင် ရေချိုးခန်း၊ ရေသန့်ခန်းများမှာလည်း ရင်ပြင်တော်နှင့် တစ်ဆက်တည်းဖြစ်နေသည်။ အောက်ခြေပတ်လည်ရှိ ဆိုင်ခန်းများ၏အထက်အမိုးစွန်းများကလည်း ရင်ပြင်တော်ပေါ်သို့ မညီမညာစွန်းထွက်နေကြသဖြင့် ရင်ပြင်တော်၏ပသာဒကို ဖျက်ဆီးနေသကဲ့သို့ ဖြစ်နေသည်။ စေတီတော်ကြီးကို အဝေးမှ ဖူးမြော်ရသည်မှာ တိုက်တာအဆောက်အအုံများကြားတွင် ညပ်နေသကဲ့သို့ ဖြစ်နေလေသည်။

၁၉၈၀ ပြည့်နှစ်မှ ၁၉၈၅ ခုနှစ်အတွင်း ဂေါပကအဖွဲ့ဝင်အဖြစ် တာဝန်ထမ်းဆောင် ခဲ့ကြသော ဦးအေးကြိုင်၊ ဦးတင်ဦး၊ ဦးသိန်းတန်၊ ဦးရဲအောင်၊ ဦးမြမောင်၊ ဦးဟန်စိန်၊ ဦးခင်ဇော်နှင့် ဦးသန်းမြင့်တို့သည် မိမိတို့ တာဝန်ယူကြသည့်ကာလအတွင်း လက်ငင်းကြိုတွေ့ နေရသည့် ပြဿနာအရပ်ရပ်ကို ဖြေရှင်းနိုင်ရန် အကြိမ်ကြိမ် ညှိနှိုင်းဆွေးနွေးခဲ့ကြသည်။ ညှိနှိုင်းဆွေးနွေးကြသော ဦးတင်ဦးမှာ စေတီတော်အခွန်ရှည်တည်တံ့ခိုင်မြဲရေး၊ အသစ် ဆောက်လုပ်သော သာသနိက အဆောက်အအုံများကို မြန်မာ့ရိုးရာယဉ်ကျေးမှု အခြေခံလျက် ခေတ်သစ်ဗိသုကာပညာများဖြင့် ပေါင်းစပ်ကာ ရာသီဥတုဒဏ်ခံနိုင်စွမ်းရှိသော အဆောက်အအုံများ

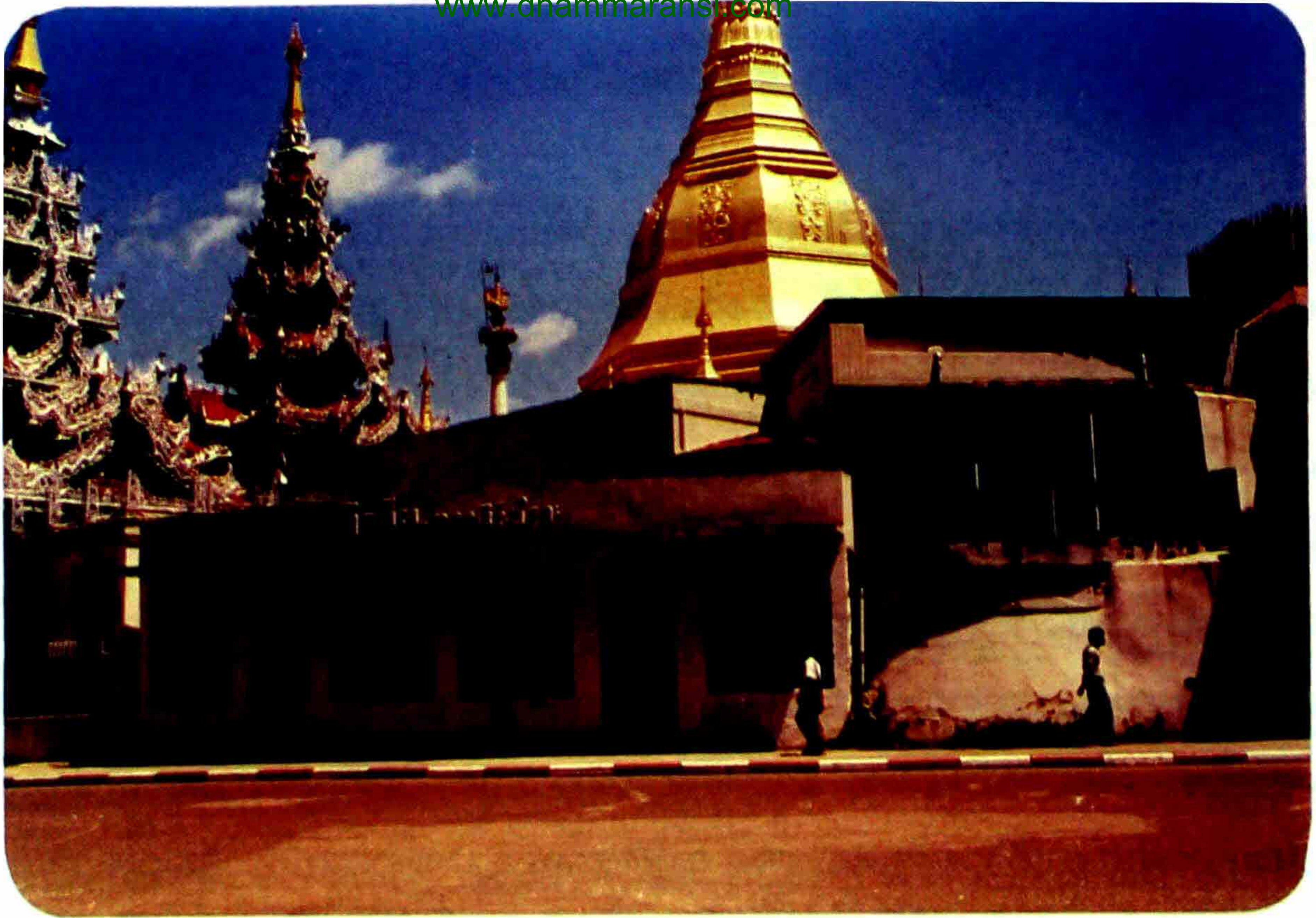

တည်ဆောက်ရေး၊ အဆောက်အအုံများမှာလည်း သပ်ရပ်ပြီး တစ်ပြေးညီပုံစံတူ အရွယ်အစားဖြင့် တည်ဆောက်ရေးနှင့် ရင်ပြင်တော်ကို တိုးချဲ့ရေးအတွက် ကျွမ်းကျင်သူများနှင့် ညှိနှိုင်းပြီး နည်းလမ်းကြံဆရှာဖွေရေးတို့ဖြစ်ပေသည်။

၁၉၈၁ ခုနှစ်တွင် ယင်းဦးတည်ချက်များ အကောင်အထည်ဖော်ရန်အတွက် ကျယ်ကျယ်ပြန့်ပြန့် ညှိနှိုင်းဆောင်ရွက်ရန်လိုအပ်လာသဖြင့် ဗိသုကာပညာရှင်များ၊ အသိပညာရှင်များ၊ အတတ်ပညာရှင်များနှင့် အနုပညာရှင်များအား ဖိတ်ကြား၍ အကြံဉာဏ်များ ရယူကြသည်။ ဘက်စုံမွမ်းမံပြန်လည်တည်ဆောက်ရေး စီမံကိန်းကို ဆောင်ရွက်ရန်လည်း ဆုံးဖြတ်ခဲ့ကြသည်။





စီမံကိန်းဖြင့် အဆောက်အအုံများမွမ်းမံတည်ဆောက်ရေး ရည်ရွယ်ချက်များမှာ -

- (၁) သာသနာ့သမိုင်းစဉ်တွင် ထင်ရှားကျော်ကြားလှပြီး ရန်ကုန်မြို့တော်၏ အချက်အချာနေရာ၌ တည်ရှိတော်မူသည့် ဆူးလေစေတီတော်၏ ဗုဒ္ဓသာသနိကအဆောက်အအုံများသည် ရန်ကုန်မြို့တော်အတွက်သာ မဟုတ်ဘဲ နိုင်ငံတော်တစ်ဝန်းလုံးရှိ ဗုဒ္ဓဘာသာဝင်အပေါင်းတို့အတွက်ပါ အကျိုးဝင်နေသည့်အားလျော်စွာ ဗုဒ္ဓဘာသာဝင်များအတွက်လည်းကောင်း၊ မြန်မာနိုင်ငံသို့ လာရောက်ကြသော နိုင်ငံခြားခရီးသည်များ၏အမြင်တွင်လည်းကောင်း လေးစားမှုဖြစ်စေလောက်သော ကြန်အင်လက္ခဏာဆောင်မည့် အဆောက်အအုံများ ဖြစ်လာစေရန်။
- (၂) စေတီတော်အောက်ခြေရှိ အဆောက်အအုံများကို တစ်ခုချင်း၊ တစ်လုံးချင်း ပြန်လည်တည်ဆောက်သွားမည်ဆိုပါက အဆောက်အအုံ တစ်ခုနှင့်တစ်ခု သဟဇာတမဖြစ်ခြင်း၊ ပြေပြစ်မှုမရှိခြင်း၊ စနစ်တကျဖွဲ့အပ်သော ဗိသုကာလက်ရာဟန်မျိုး ပေါ်ပေါက်လာမည် မဟုတ်ခြင်းတို့ကြောင့် ခမ်းနားတင့်တယ် သဒ္ဓါကြည်ညိုဖွယ်ရာဖြစ်စေမည့် ဗုဒ္ဓသာသနိက အဆောက်အအုံကြီးတစ်ခု ဖြစ်လာအောင်၊ ပရိဝုဏ်တစ်ခုလုံးကို လွှမ်းခြုံမှုမြင်နိုင်အောင်၊ နှစ်ရှည်စီမံကိန်းဖြင့် မွမ်းမံတည်ဆောက်သွားရန်။

ဆူးလေစေတီတော်

(၃) စေတီတော်ခြေရင်းရှိ အဆောက်အအုံကို မြို့ပြဗိသုကာလက်ရာ၊ သာသနိက ဗိသုကာလက်ရာ၊ မြန်မာ့ယဉ်ကျေးမှု အနုပညာလက်ရာများဖြင့် အခြေခံကာ နိုင်ငံတကာက ကျင့်သုံးနေသော ခေတ်မီနည်းစနစ်နှင့် သိပ္ပံယန္တရားပညာရပ်တို့ဖြင့် အစီအစဉ်တကျ တစ်ဆင့်ပြီးတစ်ဆင့် စီမံတည်ဆောက်သွားရန်တို့ဖြစ်ပေသည်။

၁၉၈၂ ခုနှစ်၊ ဇန်နဝါရီလတွင် မြန်မာ့ဗိသုကာလက်ရာများဖြင့် အသစ်တစ်ဖန် ဘက်စုံမွမ်းမံပြန်လည်တည်ဆောက်ရေးလုပ်ငန်းများကို အကောင်အထည်ဖော်၍ ဆောင်ရွက်နိုင်ရန် ဆူးလေစေတီတော် ဂေါပကအဖွဲ့၏ သြဝါဒါစရိယဆရာတော်ကြီးများထံ တင်ပြသြဝါဒ ခံယူခဲ့ကြသည်။ ဆရာတော်ကြီးများက သဘောတူကြကြောင်း တညီတညွတ်တည်း မိန့်ကြား တော်မူခဲ့ကြသည်။ ဆရာတော်ကြီးများထံမှ သြဝါဒ ခံယူပြီးနောက် ဘာသာရေး၊ သာသနာရေး၊ ယဉ်ကျေးမှု စသည့်ရှုထောင့်အမျိုးမျိုးမှ သုံးသပ်လျက် မြင်ကွင်းအဖုံဖုံမှ ခံ့ညားတည်ငြိမ် ကြည်ညိုဖွယ်ရာ ဖူးမြင်ရစေရေးအတွက် ပုံစံထုတ်နိုင်ရန် အတွေ့အကြုံရှိပြီး ရင့်ကျက်သော ဗိသုကာပညာရှင်များနှင့် ညှိနှိုင်းခဲ့ကြသည်။ ပုံစံကို အကဲခတ်ဆုံးဖြတ်ပေးနိုင်ရန် ပညာရှင်အဖွဲ့ကို ၁၉၈၂ ခုနှစ်၊ ဖေဖော်ဝါရီလ (၂၇)ရက်နေ့တွင် ဖွဲ့စည်းပေးခဲ့သည်။ ထိုပညာရှင်အဖွဲ့ဝင် ငါးဦးမှာ -

- (၁) ဦးစံထွန်းအောင်
ညွှန်ကြားရေးမှူး(မြို့ပြစီမံကိန်းဌာန)
ပြည်သူ့အိုးအိမ်
- (၂) ဦးဝင်းထိန်
ဌာနမှူး (အဆောက်အအုံဌာန)
ရန်ကုန်မြို့တော်စည်ပင်သာယာရေးကော်မတီ
- (၃) ဒေါက်တာလွင်အောင်
ကထိက၊ ဗိသုကာပညာဌာန
ရန်ကုန်စက်မှုတက္ကသိုလ်

ဆူးလေစေတီတော်ဘက်စုံလုပ်ငန်း

(၄) ဦးကျော်စော
 ဦးစီး (၃)၊ ဗိသုကာ (လွတ်တော်စီမံကိန်း)
 ဆောက်လုပ်ရေးကော်ပိုရေးရှင်း

(၅) ဦးမောင်မောင်ကြီး
 ဦးစီး (၃)၊ ဗိသုကာ (လွတ်တော်စီမံကိန်း)
 ဆောက်လုပ်ရေးကော်ပိုရေးရှင်း တို့ဖြစ်ကြသည်။

ဂေါပကအဖွဲ့သည် ယင်းပညာရှင်များနှင့် ညှိနှိုင်းစိစစ်ပြီး ပြိုင်ပွဲဝင်ရေးနှင့် ပတ်သက်၍ စည်းကမ်းချက်များ သတ်မှတ်ခဲ့သည်။ တစ်ပြည်လုံးရှိ ပညာရှင်များ ပါဝင်ယှဉ်ပြိုင်နိုင်ရန် သတင်းစာများမှ ကျယ်ပြန့်စွာ ကြော်ငြာခဲ့သည်။ အချိန်ကာလကို ၁၇.၃.၈၂ နေ့မှ ၁၇.၆.၈၂နေ့ထိ သုံးလသတ်မှတ်ပေးခဲ့သည်။ ပညာရှင် ခြောက်ဦးက ပုံစံငယ်များ တည်ဆောက်ပြသ၍ ပြိုင်ပွဲဝင်ခဲ့ကြသည်။ ပြိုင်ပွဲဝင်ပုံစံများကို ပညာရှင်အဖွဲ့က စနစ်တကျစိစစ်ရွေးချယ်ကြသည်။ ဦးဆန်းဦးနှင့်အဖွဲ့ တင်သွင်းသည့်ပုံစံကို ပထမအဖြစ် ရွေးချယ်ပြီး ဆုငွေ ကျပ် ၅၀၀၀/-၊ ဒေါ်ယဉ်နုနှင့်အဖွဲ့ တင်သွင်းသည့်ပုံစံကို ဒုတိယအဖြစ် ရွေးချယ်ပြီး ဆုငွေ ကျပ် ၃၀၀၀/- နှင့် ဦးဆန်းလွင်နှင့်အဖွဲ့ တင်သွင်းသည့် ပုံစံကို တတိယအဖြစ် ရွေးချယ်ပြီး ဆုငွေ ကျပ် ၂၀၀၀/- အသီးသီးချီးမြှင့်ခဲ့လေသည်။

၁၉၈၂ ခုနှစ်၊ ဒီဇင်ဘာလ ၃၁ ရက်နေ့တွင် ရွေးချယ်ခံရသော ဗိသုကာပုံစံကို သြဝါဒါစရိယဆရာတော်ကြီးများအား ပြသ၍ အတည်ပြုချက်ရယူခဲ့သည်။ ဂေါပကအဖွဲ့သည် ဘက်စုံမွမ်းမံပြန်လည်တည်ဆောက်ရေး စီမံချက်ကြီးအား အကောင်အထည်ဖော်ဆောင်ရွက်နိုင်ရန် အတွက်လိုအပ်ချက်များကို အသေးစိတ်တွက်ချက်တင်ပြရန် ဗိသုကာပညာရှင်ဒေါက်တာလွင်အောင်အား တာဝန်ပေးအပ်ခဲ့ကြသည်။

ဘက်စုံမွမ်းမံပြန်လည်တည်ဆောက်ရေး စီမံကိန်းကုန်ကျငွေလျာထားချက်မှာ ထိုစဉ်က ကျပ် ၇၂ သိန်းခန့် ဖြစ်လေသည်။ ၁၉၈၃ ခုနှစ်၊ ဇွန်လကုန်အထိ ဆူးလေစေတီတော်၏ ဘဏ္ဍာငွေမှာ ကျပ် ၄၈ သိန်းကျော်သာရှိသည်။ ထို့ကြောင့် ဆောက်လုပ်ရေးစီမံချက်ကို အဆင့်လိုက်ဆောင်ရွက်ရန် လျာထားခဲ့ကြပြီး ကုန်ကျမည့်ငွေများကိုလည်း အဆင့်လိုက် အလှူခံ၍





တိုက်တာ

အဆောက်အအုံများကြားတွင်
ညပ်နေသကဲ့သို့ဖြစ်နေသည့်
စေတီတော်

ရယူသွားရန် လျာထားခဲ့ကြသည်။

လုပ်ငန်းဆောင်ရွက်မည့်

ကာလကိုလည်း (၇)နှစ်တာမျှ

အချိန်ယူတည်ဆောက်သွားရန်

ရည်ရွယ်ထားခဲ့ပေသည်။

စီမံကိန်းကြီး၏လုပ်ငန်းများ

ဆောင်ရွက်နိုင်ရန်

ပုံစံငယ်ပြုလုပ်စေခြင်း၊

ကုန်ကျမည့်ငွေနှင့်

ပစ္စည်းများ အသေးစိတ်တွက်ချက်ခြင်း၊

ပုံစံနှင့် ဒီဇိုင်းပုံများ ရေးဆွဲခြင်း၊

အမွမ်းအပြောက်တင်ရာတွင်

ပါရှိသင့်သည့်အသွင်အပြင်ကို

ရိုးရာပန်းပညာရှင်များနှင့်

အကြိမ်ကြိမ်ညှိနှိုင်းခြင်း စသည်ဖြင့်

ဆူးလေစေတီတော်

တစ်နှစ်ခန့်အချိန်ယူပြီး ပြင်ဆင်ခဲ့ကြသည်။ အချက်အလက်များ ပြည့်စုံစွာ ပြုစုပြီးသောအခါ ဂေါပကအဖွဲ့သည် ရန်ကုန်တိုင်းပြည်သူ့ကောင်စီသို့ လုပ်ငန်းစီမံချက်တင်ပြခဲ့လေသည်။

ဆူးလေစေတီတော်ဂေါပကအဖွဲ့၏ တင်ပြချက်အရ ရန်ကုန်တိုင်းပြည်သူ့ကောင်စီသည် ၁၉၈၃ ခုနှစ်၊ ဇူလိုင်လ ၂၇ ရက်နေ့တွင် ဆူးလေစေတီတော်ဘက်စုံမွမ်းမံပြန်လည်တည်ဆောက်ရေး စီမံကိန်းကို အတည်ပြုချက်ရယူရန် ပြည်ထဲရေးနှင့်သာသနာရေးဝန်ကြီးဌာနသို့ တင်ပြခဲ့သည်။ ပြည်ထဲရေးနှင့်သာသနာရေးဝန်ကြီးဌာနမှ ပြန်ကြားစာကို အချိန်အတန်ကြာသော်လည်း မရရှိသေးသဖြင့် ဆူးလေစေတီတော်ဂေါပကအဖွဲ့၏ ဩဝါဒါစရိယဆရာတော်ကြီးကိုးပါးက ဘက်စုံမွမ်းမံပြန်လည်တည်ဆောက်ရေးစီမံကိန်းကြီးကို အတည်ပြုပေးရန် ၁၉၈၄ ခု၊ ဧပြီလ ၂၃ ရက်နေ့တွင် ပြည်ထဲရေးနှင့်သာသနာရေးဝန်ကြီးဌာနသို့ မေတ္တာရပ်ခံသည်။ ၁၉၈၄ ခုနှစ်၊ မေလ ၁၅ ရက်နေ့တွင် ပြည်ထဲရေးနှင့် သာသနာရေးဝန်ကြီးဌာနက “ရှေးဟောင်းလက်ရာများ နှင့် အဆောက်အအုံပုံစံများကို ထိခိုက်မှုမရှိပါက ၂၃.၆.၈၃ ရက်နေ့တွင် ကျင်းပပြုလုပ်သည့် ရန်ကုန်တိုင်းပြည်သူ့ကောင်စီ အလုပ်အမှုဆောင်အဖွဲ့ အစည်းအဝေး အမှတ်စဉ် ၃-၃၆/၈၃

ဆုရွေးချယ်ခြင်းခံရသောပုံစံများကို ဆုပေးပွဲအပြီး၌ ဤသို့ခင်းကျင်းပြသထားသည်။



ဘက်စုံမွမ်းမံပြန်လည်တည်ဆောက်ရေး
လုပ်ငန်းကိုကြီးကြပ်သူ
ဗိသုကာပညာရှင်
ဒေါက်တာလွင်အောင်



ဘက်စုံမွမ်းမံပြန်လည်တည်ဆောက်ရေး
ဗဟိုအဖွဲ့ကလည်း
အစည်းအဝေးများအကြိမ်ကြိမ်ကျင်းပ၍
အကောင်အထည်ဖော်ခဲ့ရသည်။





ရှေးဦးစွာပဏ္ဍိတရိုက်သော
 တနင်္ဂနွေထောင့်နေရာ၌
 အုတ်မြတ်ချရန် စီမံနေကြစဉ်
 ဆောက်လုပ်ရေးတာဝန်ခံ
 ဦးသိန်းဇော်

ဆူးလေစေတီတော်

- | | | |
|----|--------------|---------------------|
| ၃။ | ဦးထွန်းအောင် | ကျောက်တံတားမြို့နယ် |
| ၄။ | ဦးတင်မောင် | ပန်းဘဲတန်းမြို့နယ် |
| ၅။ | ဦးသန်းမြင့် | လမ်းမတော်မြို့နယ် |
| ၆။ | ဦးချစ်အေး | လမ်းမတော်မြို့နယ် |

တာဝန်ယူကြသည့် ဂေါပကအဖွဲ့သည် ဆူးလေစေတီတော်ဘက်စုံမွမ်းမံ ပြန်လည် တည်ဆောက်ရေးအတွက် အကောင်အထည်ဖော်နိုင်ရေး လမ်းစကိုရှာဖွေကြိုးပမ်းကြပြန်သည်။ ဗိသုကာပညာရှင် ဒေါက်တာလွင်အောင်နှင့် ထပ်မံညှိနှိုင်းခဲ့ကြပြန်သည်။ ၁၉၈၃ ခုနှစ်က စီမံကိန်းအတွက် ကုန်ကျမည့်ငွေမှာခန့်မှန်း ကျပ် ၇၂ သိန်း ဖြစ်ခဲ့သော်လည်း ယခုဆောင်ရွက်ပါက ကုန်ကျမည့်ငွေမှာ ကျပ်သိန်း ၂၀၀ ခန့်ဖြစ်လာမည်ဟု လျာထားကြသည်။

၁၉၈၈ ခုနှစ်၊ မတ်လ ၁၆ရက်နေ့တွင် ကျင်းပပြုလုပ်သော ၃/၈၈ကြိမ်မြောက် ဂေါပကအဖွဲ့၏ လပတ်အစည်းအဝေးမှ ဘက်စုံမွမ်းမံပြန်လည်တည်ဆောက်ရေး စီမံကိန်းကြီးကို ပြန်လည်ဆောင်ရွက်ရန် ဆုံးဖြတ်ကြသည်။ ယင်းနှစ် ဧပြီလ ၆ ရက်နေ့တွင် စည်ပင်သာယာရေး ကော်မတီအဆောက်အအုံဌာနသို့ ဒုတိယအကြိမ် ခွင့်ပြုမိန့်တောင်းခံခဲ့ပြန်သည်။ ယင်းသို့ ခွင့်ပြုမိန့်တောင်းခံနေချိန် ၁၉၈၈ ခုနှစ် အရေးအခင်းပေါ်ပေါက်သဖြင့် ဆိုင်းငံ့ထားခဲ့ရပြန်သည်။ မကြာမီ နိုင်ငံတော်၏ အခြေအနေအေးချမ်းတည်ငြိမ်လာပြီး ပုံမှန်အခြေအနေသို့ ရောက်ရှိ လာသောအခါ နိုဝင်ဘာလ ၇ ရက်နေ့တွင် တတိယအကြိမ် ခွင့်ပြုမိန့်တောင်းခံခဲ့ပြန်သည်။

နိုင်ငံတော်ငြိမ်ဝပ်ပိပြားမှုတည်ဆောက်ရေးအဖွဲ့က နိုင်ငံတော်၏တာဝန်များကို လွှဲပြောင်း ရယူပြီးနောက် နိုင်ငံတစ်ဝန်းလုံးကို အဘက်ဘက်ကပြုပြင်သကဲ့သို့ ရန်ကုန်မြို့တော်တွင်လည်း ပြုပြင်မှုများလုပ်ခဲ့သည်။ ရန်ကုန်မြို့တော်ကို သန့်ရှင်းသပ်ရပ်သာယာစေရန်ပြုပြင်နေချိန်တွင် ဆူးလေစေတီတော် ဂေါပကအဖွဲ့ကလည်း ဆူးလေစေတီတော် ဘက်စုံမွမ်းမံပြန်လည် တည်ဆောက်ရေးအတွက် ရန်ကုန်မြို့တော် စည်ပင်သာယာရေးကော်မတီသို့ စီမံကိန်းများ

ဆူးလေစေတီတော်ဘက်စုံလုပ်ငန်း

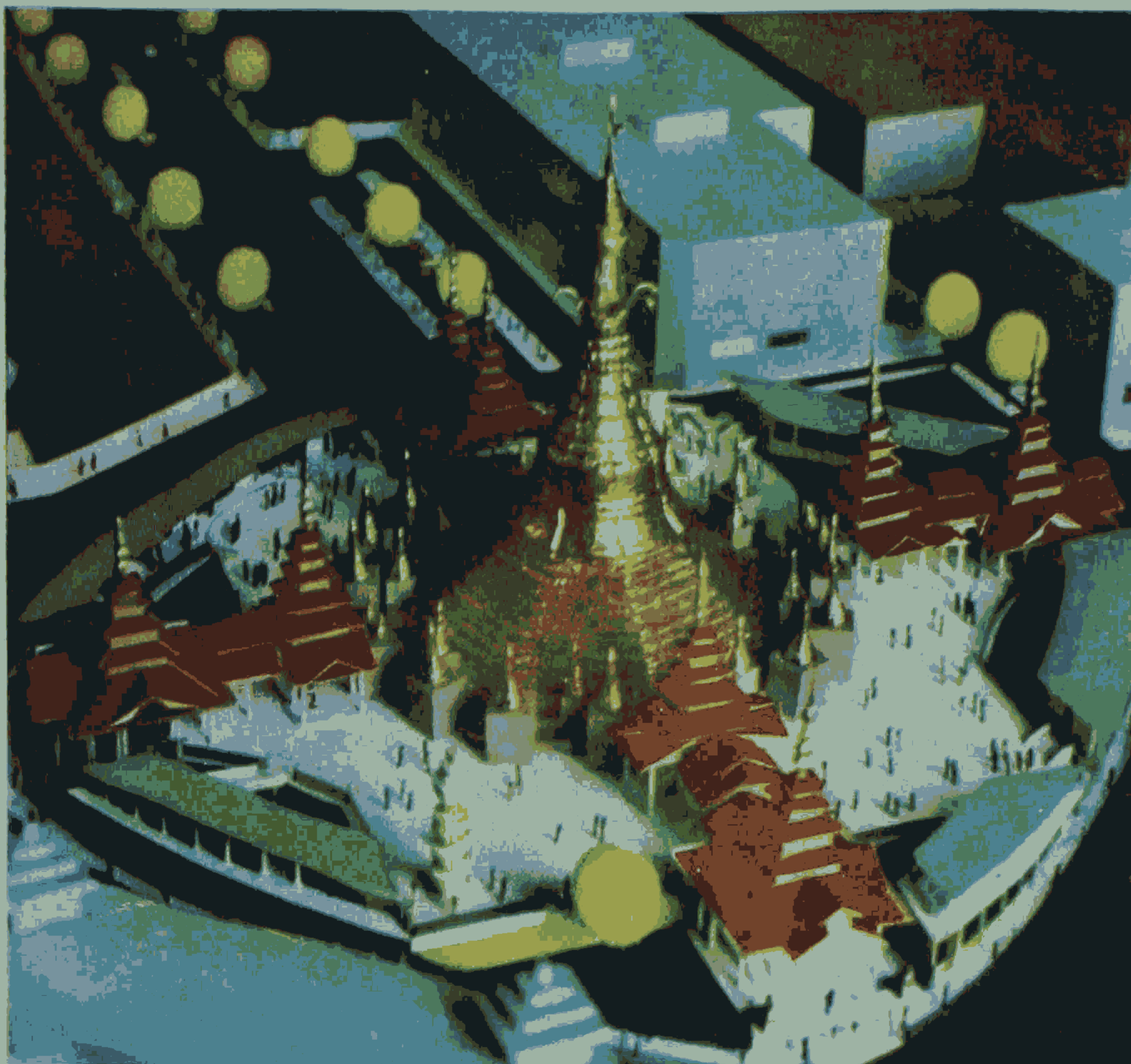

ပြိုင်ပွဲဝင်ပုံစံတစ်ခုကိုလည်းဤသို့တွေ့ရသည်။

တင်သွင်းပြီး ခွင့်ပြုချက်တောင်းခံနေသဖြင့် ရန်ကုန်မြို့တော်ဝန် ဗိုလ်မှူးကြီးကိုလေးက
 ဂေါပကအဖွဲ့ဝင်များနှင့် ဗိသုကာပညာရှင်ဒေါက်တာလွင်အောင်တို့ကို ၁၉၈၉ ခုနှစ်၊ မေလ
 (၂၆)ရက်တွင် ခေါ်ယူတွေ့ဆုံပြီး စီမံကိန်းအခြေအနေနှင့် ဘဏ္ဍာရေးအခြေအနေများကို
 မေးမြန်းသည်။ မြို့တော်ဝန်၏ မေးမြန်းမှုကို ဂေါပကအဖွဲ့ဝင်များနှင့် ဒေါက်တာလွင်အောင်တို့က
 အသေးစိတ်ရှင်းလင်းတင်ပြသည်။ စီမံကိန်း တင်ပြစဉ် ၁၉၈၃ ခုနှစ်က စီမံကိန်းတစ်ရပ်လုံး၏
 ခန့်မှန်းခြေကုန်ကျစရိတ်မှာ ကျပ် ၇၂ သိန်းခန့်ဖြစ်ကြောင်း တင်ပြကြသည်။ မြို့တော်ဝန်က
 ဆွေးနွေးနေကြသည့်ကာလ၌ ကုန်ကျငွေပမာဏမှာ ကျပ်သိန်း ၂၀၀ ခန့် ဖြစ်လာနိုင်စရာ
 အကြောင်းရှိသည်ဟု ခန့်မှန်းသည်။ ဂေါပကအဖွဲ့က လုပ်ငန်းဆောင်ရွက်မည့် အချိန်ကာလကိုမူ
 ခုနှစ်နှစ်စီမံကိန်းဖြစ်ကြောင်း၊ ငွေကြေးပြည့်စုံပြီး တစ်ပြိုင်တည်း ပုံမှန်ဆောင်ရွက်ပါက
 လေးနှစ်ခန့်ကြာမည်ဖြစ်ကြောင်း ဆွေးနွေးတင်ပြကြသည်။ မြို့တော်ဝန်သည် တင်ပြချက်များကို



အသေးစိတ်မှတ်သားပြီး ဆူးလေစေတီတော်သည် ရန်ကုန်မြို့တော်၏ အချက်အချာတွင် တည်ရှိသဖြင့် နိုင်ငံတော်အကြီးအကဲများထံ တင်ပြရန် လိုမည်ဖြစ်ကြောင်း ရှင်းလင်းပြသည်။ လုပ်ငန်းကို ၆ လအတွင်း ပြီးစီးအောင် ဆောင်ရွက်ရန် တိုက်တွန်းဆွေးနွေးသည်။

ထိုနေ့တွင်ပင် မြို့တော်ဝန်မှူးကြီးကိုလေး ဦးဆောင်၍ ဆူးလေစေတီတော်ဂေါပက အဖွဲ့ဝင်များကိုယ်စား ဦးသာရင်၊ ဒေါက်တာလွင်အောင်နှင့် ဗိသုကာဦးသိန်းဇော်တို့ကို နိုင်ငံတော် အကြီးအကဲများက ခေါ်ယူတွေ့ဆုံပြီး ဆူးလေစေတီတော် ဘက်စုံမွမ်းမံ ပြန်လည်တည်ဆောက်ရေး အတွက် လမ်းညွှန်ဆွေးနွေးကြသည်။ နိုင်ငံတော်အကြီးအကဲများသည် ယင်းစီမံကိန်းကို အမြန်ဆုံး အကောင်အထည်ဖော်ရန် တိုက်တွန်းသည်။ နိုင်ငံတော်အစိုးရကလည်း ပစ္စည်းပစ္စယ၊ စက်ယန္တရားအပါအဝင် ဘက်ပေါင်းစုံမှ လိုအပ်သမျှကူညီမည်ဖြစ်ကြောင်း အားပေးသည်။ တည်ဆောက်ရေးကာလကို ၄ လနှင့်ပြီးစီးအောင် ဆောင်ရွက်ရန်လည်း လမ်းညွှန်သည်။ မြို့တော်ဝန်မှူးကြီးကိုလေးကိုလည်း ယင်းစီမံကိန်းလုပ်ငန်းကြီး အောင်အောင်မြင်မြင်ဖြစ်အောင် အဘက်ဘက်က ပံ့ပိုးကူညီပေးရန် မှာကြားလိုက်သည်။

ဆူးလေစေတီတော်ဘက်စုံမွမ်းမံ ပြန်လည်တည်ဆောက်ရေးလုပ်ငန်းကို မူလက ခုနစ်နှစ်နှင့် ဆောင်ရွက်ရန် ရည်မှန်းခဲ့သည်။ အပိုင်းလိုက်ကို တစ်ပိုင်းချင်းဆောင်ရွက်ရန် စီစဉ်သည်။ ပုံမှန်အနေနှင့် ဆောင်ရွက်ပါက လေးနှစ်ခန့်နှင့်ပြီးအောင် ဆောင်ရွက်ရမည်။ ရန်ကုန် မြို့တော်ဝန်နှင့် တွေ့ဆုံပြီးသော် ၆ လအတွင်း ပြီးစီးအောင်ဆောင်ရွက်ရန် မြို့တော်ဝန် တိုက်တွန်းဆွေးနွေးသည်။ နိုင်ငံတော်အကြီးအကဲများက ၄ လနှင့်အပြီးဆောင်ရွက်ရန် လမ်းညွှန် လိုက်သည့်အခါ အင်အားရှိသမျှ အစွမ်းကုန်ဆောင်ရွက်ကြရန် စီစဉ်ကြသည်။

လူအင်အား ယန္တရား အင်အားအပြည့်အဝဖြင့်

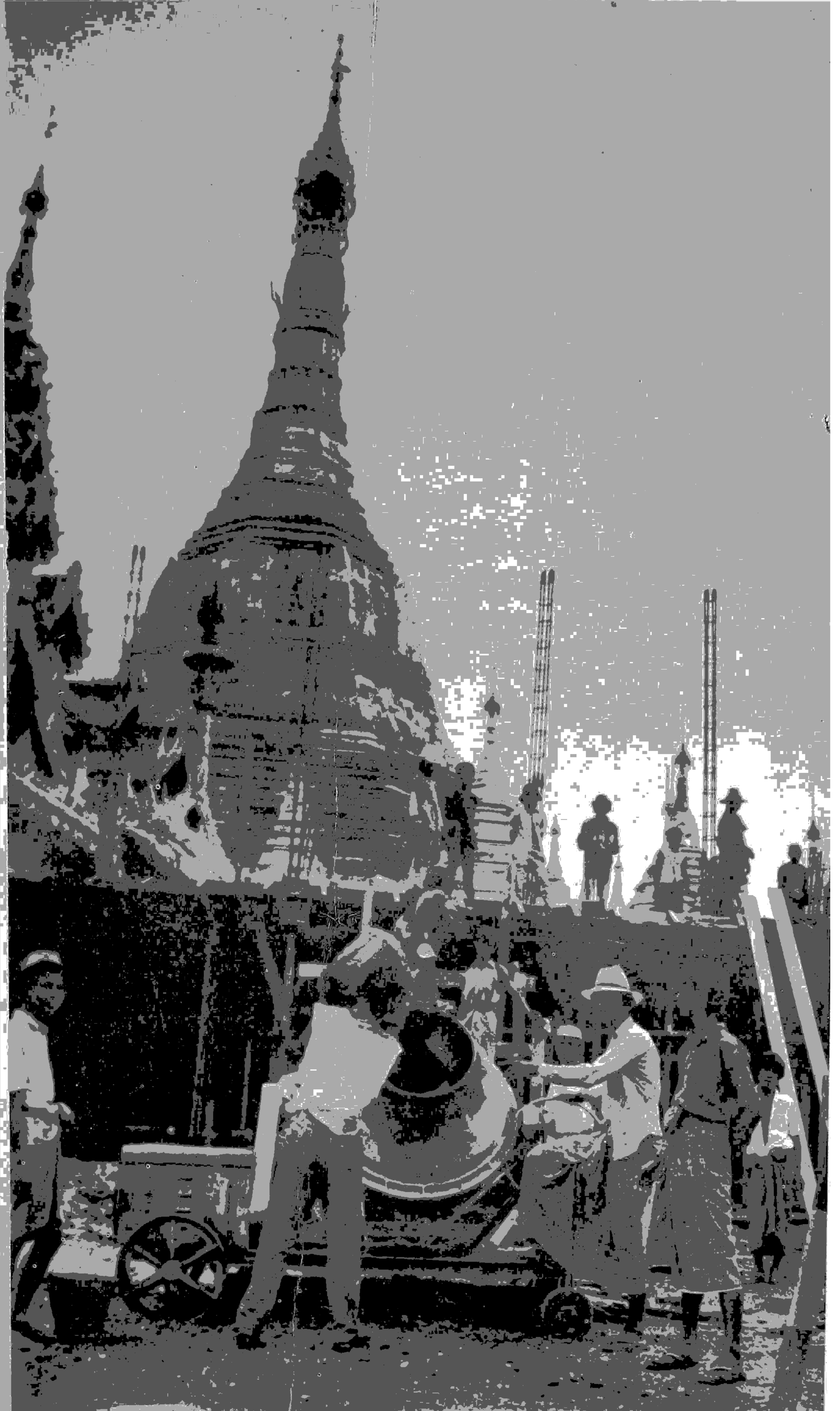



ဘက်စုံမွမ်းမံ
ပြန်လည်တည်ဆောက်ရေး
စီမံကိန်းအကောင်အထည်
မဖော်မီက
ရင်ပြင်တော် ပေါ်နှင့်





ရင်ပြင်တော်ပတ်လည်ရှိ
သာသနိက
အဆောက်အအုံများ



ဆူးလေစေတီတော်

အလှူရှင်များကိုယ်တိုင် သာဟတ္ထိကဒါနမြောက် လှူဒါန်းနိုင်ရန် အလှူငွေပေးအပ်ပွဲများကိုလည်း စေတီတော်၏ မြောက်ဘက်စောင်းတန်းအတွင်းတွင် ပြုလုပ်ပေးသည်။ အဆောက်အအုံသစ်များ တရိပ်ရိပ်တက်လာသည်ကို ထိုအလှူရှင်များကိုယ်တိုင် မြင်တွေ့ရသဖြင့်လည်း ပိုမိုဝမ်းမြောက် ကြသည်။ အလှူငွေပေးအပ်ပွဲအခမ်းအနားများကိုလည်း သတင်းစာများမှ ထည့်သွင်းဖော်ပြပေးသည်။ မြန်မာ့ရုပ်မြင်သံကြားအစီအစဉ်မှလည်း “အလှူဒါနပြုကြသူငါ” အစီအစဉ်ဖြင့် ထုတ်လွှင့်ပေးသည်။

ဘက်စုံစီမံကိန်းကို ဆောင်ရွက်စဉ်က လုပ်ငန်းအခက်အခဲအကြပ်အတည်းများကိုလည်း တွေ့ရသည်။ အခက်အခဲတစ်ခုမှာ စနေထောင့် မြေညှိစဉ်က ဖြစ်သည်။ မြေကြီးကို မြေတူး ယန္တရားဖြင့် တူးလိုက်ရာ ရန်ကုန်အရှေ့ပိုင်းသို့ ပေးပို့နေသည့်အချင်းတစ်ပေရှိ မြေအောက် ရေပိုက်လိုင်း ပြတ်ထွက်သွားသဖြင့် မဟာဗန္ဓုလပန်းခြံတစ်ဝိုက် ရေပြင်ကျယ်ကြီးဖြစ်သွားခဲ့ပြီး ရန်ကုန်အရှေ့ပိုင်းရပ်ကွက်အချို့တွင် သုံးလေးရက်ရေပြတ်သွားခဲ့ရသည်။ မြေအောက်ရေပိုက် လိုင်းများ ထိန်းချုပ်သည့်နေရာကို ရန်ကုန်မြို့တော် စည်ပင်သာယာရေး ကော်မတီ၏ အကူအညီဖြင့် ရှာဖွေပြီး သုံးလေးရက်ခန့် အချိန်ပြည့်အင်တိုက်အားတိုက် ပြန်လည်ပြုပြင်လိုက်သဖြင့် ပထမအခက်အခဲတစ်ခုကို အောင်မြင်ခဲ့သည်။

အခြားအခက်အခဲတစ်ခုကြုံရသည်မှာ ရာဟုထောင့်မြေထိန်းနံရံဆောက်ရန် မြေတူးစဉ်က ဖြစ်သည်။ စီမံကိန်း လုပ်ငန်းကြီးတစ်ရပ်လုံးဆောင်ရွက်နေစဉ်ကာလသည် မိုးဥတု ဖြစ်သည်။ မိုးမြိုင်မြိုင်ရွာသွန်းနေစဉ် လုပ်ငန်းများကိုဆောင်ရွက်ရခြင်းဖြစ်၍ မိုးရေများ ထိတွေ့ထားသော ကုန်းမြေသည် ရှေးထားသည့်သဘောကြောင့် ပျော့အိနေသည်။ မြေထိန်းနံရံ ဆောက်လုပ်ရန် အတွက် မြေတူးစက်ဖြင့် မြေညှိလုပ်ငန်းများလုပ်နေစဉ် ရင်ပြင်တော်တွင် အက်ကြောင်းပေါ်လာသည် ကိုတွေ့ကြရသည်။ မြေမတူးမီကမူ ဖိအားများညီနေသဖြင့် ရင်ပြင်မှာ ပကတိအတိုင်း တည်နေ သည်။ အုတ်မြစ်အတွက် မြေတူးလိုက်သောအခါ မြေထိန်းနံရံမရှိတော့၍ ရင်ပြင်တော်မြေသား၏ ဖိအားသည် မြေတူးသည့်ဘက်သို့ ပိုလာသည့်အတွက် ရင်ပြင်တော်ကွဲအက်လာခြင်းဖြစ်သည်။ အက်ကြောင်းသည် မကြာမီအတွင်းမှာပင် တစ်မူးခန့်၊ တစ်မတ်ခန့်၊ ထို့နောက်ငါးမူးခန့်ထိဖြစ် လာပြီး အက်ကြောင်းကျယ်လာသည်။ ဤအတိုင်းဆက်ကြည့်နေလျှင် စေတီတော်၏ ဝန်အားဖြင့် ရာဟုထောင့်ကုန်းတော် ပဲ့သွားနိုင်သည်။ မိုးရွာ၍ အက်ကြောင်းထဲရေဝင်လျှင် ကုန်းတော်ပါ

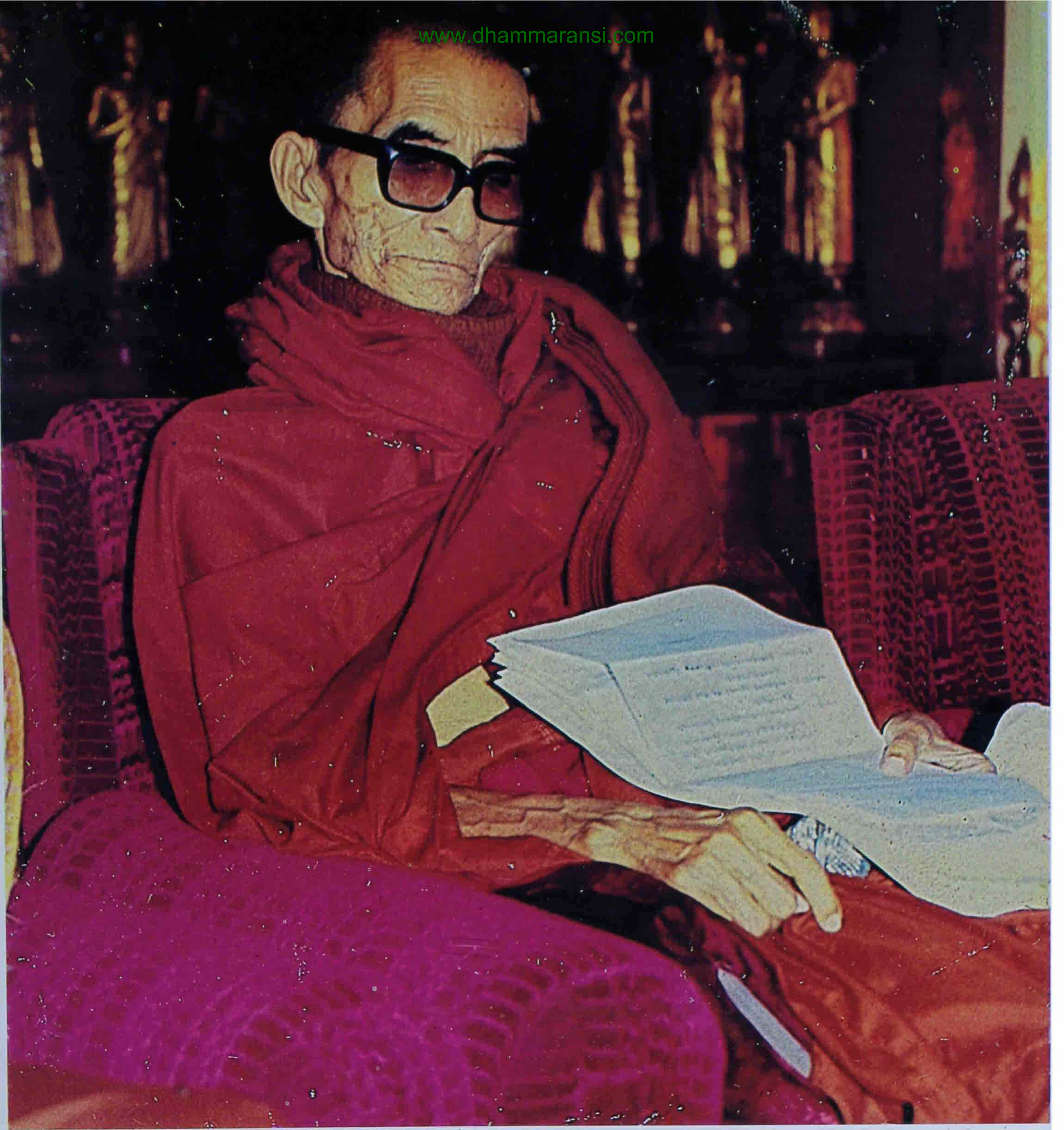

ဘက်စုံအောင်ပွဲနေ့က ကြွရောက်တော်မူလာသော မင်းကွန်းဆရာတော်ဘုရားကြီး



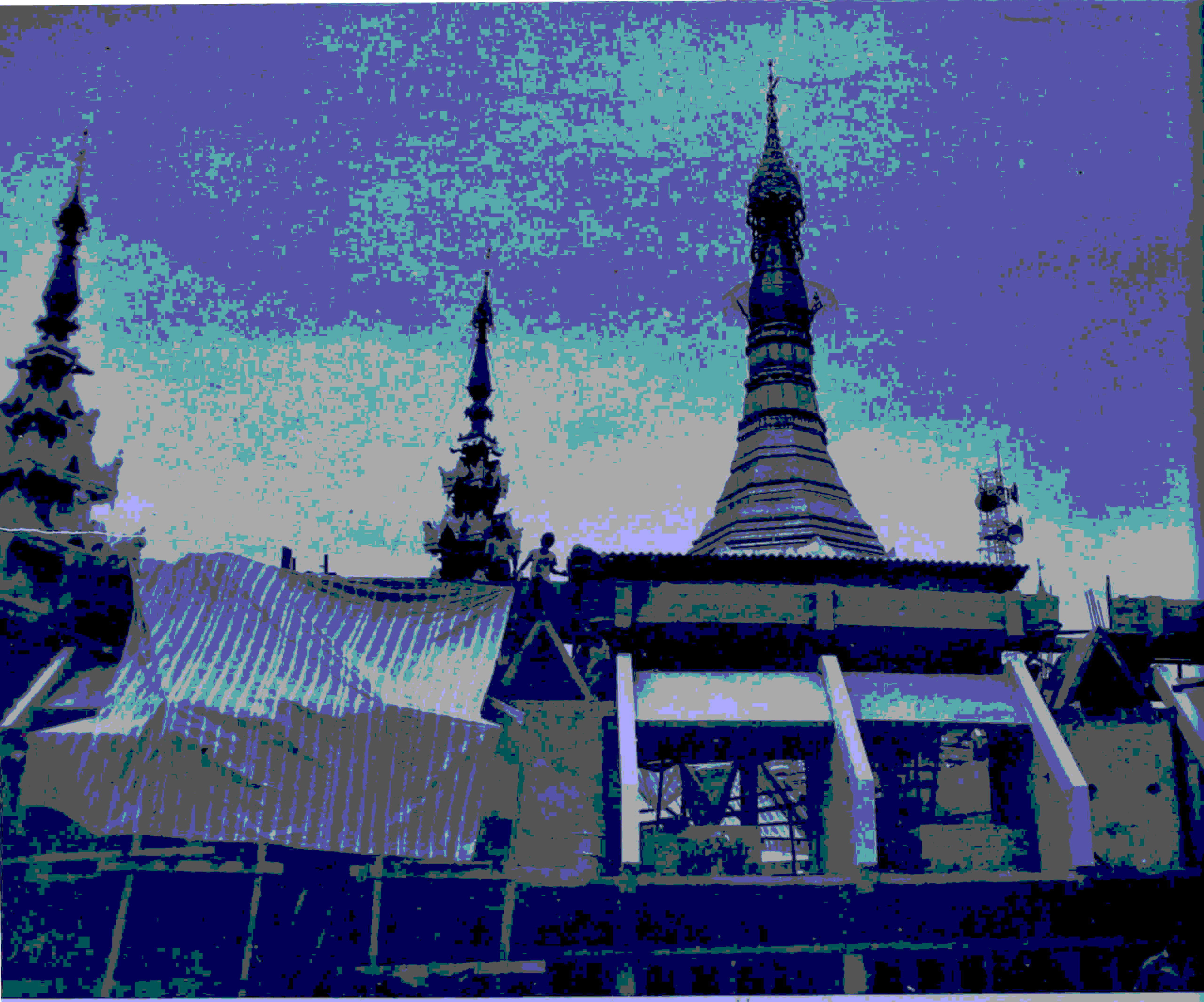

အက်ကွဲပြီး စေတီတော်၏ခိုင်မာမှုကိုလည်း ထိခိုက်နိုင်သည်။ တာဝန်ခံ ဆောက်လုပ်ရသူ ဦးသိန်းဇော်သည် ထုကောင်းသောသစ်များနှင့် ကုန်းတော်ကို ကျားကန်ပြီး အက်ကြောင်း အတွင်းသို့လည်း ဘိလပ်မြေများဖျော်၍ လောင်းထည့်သည်။ မြေသားကိုကျားကန်ထားသော ပျဉ်းကတိုးသစ်သားများကို မဖယ်ရှားတော့ဘဲ မြေထိန်းနံရံကွန်ကရစ်များ အမြန်လောင်းချသည်။ တစ်ညလုံး အုတ်မြစ်နှင့် မြေထိန်းနံရံ ကွန်ကရစ်များကို ပီလောင်းနေကြရင်း မိုးမရွာစေရန်လည်း ဆုတောင်းကြရသည်။ သဒ္ဓါတရားထက်သန်စွာတည်ဆောက်နေသူများ၏ ဝီရိယကို အသိ အမှတ်ပြုသည့်အလား ထိုညက မိုးသည်အုံ့ရုံသာအုံ့ပြီး မရွာခဲ့ချေ။ ရာဟုထောင့်ပတ်လည် မြေထိန်းနံရံ ကွန်ကရစ်ထုသုံးပေခန့် တက်လာသည်အထိ မိုးမရွာဘဲရှိသည့်အခါမှပင် စိတ်အေး



တရိပ်ရိပ်တက်လာသည့် အဆောက်အအုံများ

နိုင်တော့သည်။ နံနက်တွင်
မိုးရွာသော်လည်း မပြုကွဲနိုင်တော့ပြီ။
ဤတွင် ကြီးမားသော
အခက်အခဲနောက်တစ်ခုကို ကျော်လွှားနိုင်ခဲ့သည်။
ဇိနလိုဏ်ဂူပေါ်မှ အရံစေတီတော်ငါးဆူကို
“အတုလမာရ်အောင်” မြတ်စွာဘုရား
ဂန္ဓကုဋိဆောင်ပေါ်တင်စဉ်ကလည်း
နောက်ထပ်အခက်အခဲတစ်ရပ် ကြုံရသေးသည်။
ထိုစေတီတော်ငါးဆူအနက်
အကြီးဆုံးစေတီတော်သည် ခုနစ်တန်ခန့် လေးသည်။
ပစ္စည်းများကို မ တင်သည့် ဝန်ချီစက်ကလည်း
ခုနစ်တန်သာမ နိုင်သည်။ ကတ္တရာလမ်းမမြေပြင်ညီတွင်
ဝန်ချီစက်ထားပြီး ကုန်းတော်ပေါ်ရှိ ဇိနလိုဏ်ဂူအမိုးပေါ်မှ ခုနစ်တန်ခန့်လေးသော ထိုအရံ
စေတီတော်ကို မ ပြီး၊ တစ်ဆယ့်ငါးပေခန့် ပို၍မြင့်သော “အတုလမာရ်အောင်” မြတ်စွာဘုရား
ကိန်းဝပ်စံပယ်မည့် ဂန္ဓကုဋိဆောင်သစ်၏ ခေါင်မိုးပေါ်သို့တင်ရသည့်အတွက် ဝန်ချီစက်မောင်းသူ
အပါအဝင် ဆောင်ရွက်နေသူများအားလုံး သက်စွန့်ဆံဖျား လုပ်ကိုင်နေကြရသည်။
တစ်ချက်မှားလျှင် မမျှော်မှန်းနိုင်သည့် မတော်တဆမှု တစ်ခုခု ဖြစ်ပေါ်စေနိုင်သည်။ ထိုခိုက်မိပြီး
အသက်အန္တရာယ်ပင် ရှိသွားစေနိုင်သည်။ စေတီတော်များကို စတင်ပင့်မရန် သတ်မှတ်ထားချိန်မှာ
ညဉ့် ၁၁နာရီ၊ ၁၁ မိနစ်၊ ၁၆ စက္ကန့် ဖြစ်သည်။ ရင်တမမ၊ အသည်းတထိတ်ထိတ်ဖြင့်
သန်းခေါင်မကျော်မီ ပြီးစီးအောင် ဆောင်ရွက်နိုင်ခဲ့ပေသည်။

ဆူးလေစေတီတော်

ဘက်စုံမွမ်းမံပြန်လည်တည်ဆောက်ရေးစီမံကိန်းကို အကောင်အထည်ဖော်ရာတွင်ပြိုင်ပွဲ တင်သွင်းစဉ်က ပထမရခဲ့သော ဗိသုကာဦးဆန်းဦးနှင့်အဖွဲ့၏ ပုံစံငယ်ကို အခြေခံသော်လည်း ကုန်းတော်၏ အခြေအနေကိုလိုက်၍ ပြောင်းသင့်သည်တို့ကို ပြောင်းခဲ့ရသည်။ ပြိုင်ပွဲဝင်ပုံစံတွင် မှန်ကူကွက်ပုံသဏ္ဍာန် ပန္နက်ပုံရှိသောကုန်းတော်ကို အခြေခံ၍ ပုံစံထုတ်ထားသော်လည်း အကောင်အထည်ဖော်ရာတွင် အဋ္ဌဂံပုံသဏ္ဍာန်ရှိသောစေတီတော်နှင့် လိုက်ဖက်ညီညွတ်စေရန် ပန္နက်ပုံကို ပြန်ပြင်ခဲ့သည်။ ပြိုင်ပွဲဝင်ပုံစံတွင် ကုန်းတော်တစ်ပတ်လုံး မြေထိန်းနံရံများဖြင့် ပတ်ပေးရန် အစီအစဉ်မပါဝင်ခဲ့ပေ။ ဘက်စုံပြုပြင်ရေးလုပ်ငန်းလုပ်သည့်အခါတွင်မှ ကုန်းတော် တစ်ပတ်လုံးကို သံကူကွန်ကရစ်မြေထိန်းနံရံဖြင့် ပတ်ဝိုင်းဆောက်လုပ်ပေးလိုက်သည်။ ပြိုင်ပွဲဝင် ပုံစံတွင် ဆူးလေဘိုးဘိုးကြီးနတ်ကွန်းဆောင်ကို မရွှေဘဲ ပြုပြင်သွားရန်သာ စီစဉ်ခဲ့သော်လည်း ဘက်စုံပြုပြင်ရေးလုပ်သည့်အခါ ပို၍ကောင်းမွန်စေရန် ယင်းကို ရွှေထားလိုက်သည်။ ဘက်စုံ ပြန်လည်တည်ဆောက်နေစဉ်အတွင်းမှာပင် အဆောက်အအုံများ၏ အသေးစိတ်ပုံစံကို ပုံထုတ်သည့် အဖွဲ့က ချက်ချင်းပုံထုတ်ပြီး ဆောက်လုပ်သည့်အဖွဲ့ကလည်း တစ်ပြိုင်နက်တည်း ဆောက်လုပ် ကြရသည်။ ဤပကအဖွဲ့ဝင်များ၊ ကြီးကြပ်သူဒေါက်တာလွင်အောင်နှင့် တာဝန်ခံဆောက်လုပ်သူ ဗိသုကာ ဦးသိန်းဇော်တို့သည် တစ်လှည့်စီ နေ့ညဉ့်မပြတ်၊ အမြဲတစေ လုပ်ငန်းခွင် အနီး၌ ရှိနေကြရသည်။

မဂ္ဂင်တံတားပေါ်မှဖြတ်၍ အန္တရာယ်ကင်းစွာဖြင့်
ရင်ပြင်တော်ပေါ်သို့တက်ရောက်နိုင်သည်။



ဆူးလေစေတီတော်ဘက်စုံလုပ်ငန်း

ဆူးလေစေတီတော်ဘက်စုံမွမ်းမံ ပြန်လည်တည်ဆောက်ရေးလုပ်ငန်း အောင်မြင်ရေး အတွက် နိုင်ငံတော်အကြီးအကဲများသည် အခါအားလျော်စွာ လာရောက်ကြည့်ရှုအားပေးပြီး လိုအပ်သည်တို့ကို အမြဲပံ့ပိုးပေးသည်။ မြို့တော်ဝန် ဗိုလ်မှူးကြီးကိုလေးနှင့် အမှတ် ၄ စစ်ဒေသမှူး ဗိုလ်မှူးကြီးလွန်းမောင်တို့သည် အမြဲမပြတ် လာရောက်၍ အနီးကပ် ကြည့်ရှုပြီး ဦးဆောင်ပေးကြသည်။

ဘက်စုံပြန်လည်မွမ်းမံတည်ဆောက်ရေးစီမံကိန်းကို အကောင်အထည်ဖော်ခဲ့သော်လည်း ပင်မ မူလဆူးလေစေတီတော်၏ ဗိသုကာပုံသဏ္ဍာန်ကိုမူ ပြောင်းလဲခြင်းမရှိခဲ့ပေ။ ပင်မမုခ်ဦး တန်ဆောင်းနှင့် အာရုံခံတန်ဆောင်းပြာသာဒ်များကိုလည်း မူလပုံသဏ္ဍာန်မပျက်စေဘဲ မွမ်းမံခဲ့ ကြသည်။

ဘက်စုံစီမံကိန်းမဆောင်ရွက်မီက ဆူးလေစေတီတော်ကို တစ်မျိုးတစ်ဖုံစီ ကွဲပြား ခြားနားသောဗိသုကာလက်ရာဟန်များဖြင့် ဝန်းရံထားသည်။ ဘက်စုံမွမ်းမံပြုပြင်ရေး စီမံကိန်းကြောင့် စေတီတော်၏ ဓာတုဂဗ္ဘပုံသဏ္ဍာန်မှာရှိသည့်ဟန်ပန်ကို အသစ်ဆောက်လိုက်သည့် လေသာဝဲ လင်းဆောင်အမိုးများနှင့် ရောင်ပြန်ဟပ်ပေးပြီး စေတီတော်၏ထုထည် ပိုပြီးကြီးမား လာသယောင်ယောင်မြင်တွေ့ရသကဲ့သို့ တည်ဆောက်ပေးခဲ့သည်။ ယခင်က ဘိုးဘိုးကြီး ဘုရားဟု အမည်မှည့်ခေါ်ထားကြသည့် ရုပ်ပွားတော်စံပယ်ရာ ဂန္ဓကုဋ်တိုက်သည် သံကူ ကွန်ကရစ်ခေါင်းမိုးအပြန်နှင့် ဖြစ်ခဲ့သည်။ မျက်နှာကြက်ကလည်း နိမ့်သည်။ ဘိုးဘိုးကြီး နတ်ကွန်းနှင့်လည်း ယှဉ်တွဲတည်ရှိနေခဲ့သည်။ ရုပ်ပွားတော်ကို ဘုရားဖူးတို့ ရင်ပြင်တော်မှ တိုက်ရိုက်မဖူးတွေ့နိုင်ပေ။ ဘိုးဘိုးကြီးနတ်ကွန်းကိုမူ စေတီတော်ပတ်စကြိုလမ်းက တိုက်ရိုက် ဖူးနိုင်ကြသည့်အတွက် ဆူးလေဘိုးဘိုးကြီးနတ်ကို ပထမဖူးပြီးနောက်မှ ဘုရားဆင်းတုတော်ကို ကန်တော့နေကြရသည်။ အချို့ဆိုလျှင် ဆင်းတုတော်ကို ဖူးမြော်ကန်တော့ရန်ပင် မေ့သွားတတ် ကြသည်။ ဘက်စုံစီမံကိန်းကို အကောင်အထည်ဖော်သည့်အခါ ဘိုးဘိုးကြီးဘုရားဟု မှည့်ခေါ် ထားကြသည့် ရုပ်ပွားတော်ကို ရှစ်မြောင့်ပုံသံကူကွန်ကရစ်အမိုးဖြင့် ဂန္ဓကုဋ် အသစ်ဆောက်ပြီး မွမ်းမံပူဇော်ထားသည်။ ဘွဲ့တော်ကိုလည်း “အတုလမာရ်အောင်” ဟု ပြောင်းလဲကမ္ပည်းထိုးခဲ့သည်။ ဘိုးဘိုးကြီးနတ်ကွန်းကိုလည်း သံမဏိပြားအမိုးဖြင့် ခြောက်မြောင့်သဏ္ဍာန် ဘုံအဆောက် အအုံပုံစံဖြင့် ပြောင်းလဲဆောက်လုပ်ခဲ့သည်။ ပြုပြင်ပြီးသည့်နောက်တွင် ဘုရားဖူးများကို



ဘက်စုံမွမ်းမံပြန်လည်
တည်ဆောက်ရေး
စီမံကိန်း
အကောင်အထည်





ဖေါ်နေချိန်၌
မြင်ရသည်.
လုပ်ငန်းခွင်
မြင်ကွင်းအချို့



ဆူးလေစေတီတော်

“အတုလမာရ်အောင် ဆုတောင်းပြည့်မြတ်စွာဘုရား”ကို ဖူးမြော်ပြီးမှ ဘိုးဘိုးကြီးရုပ်တုထံသို့ ရောက်အောင်ပို့ဆောင်ပေးထားသည်။

ဆူးလေစေတီတော်ရင်ပြင်ပေါ်တွင် သူတော်စင်ရုပ်တု(၅)ခုကို နေရာပေးပြီး အပူဇော်ခံထားကြသည်။ ယခင်ကမူ ယင်းသူတော်စင်ရုပ်တုများကို အလျဉ်းသင့်သလိုနေရာချထားခဲ့ကြသည်။ ဘက်စုံစီမံကိန်းဆောင်ရွက်သည့်အချိန်တွင် ရင်ပြင်တော်အနောက်မြောက် ရာဟုထောင့်တစ်နေရာ တည်းတွင် စုစည်းစည်းနေရာပေးထားသည်။ သူတော်စင်များအဆောင်ကို အပြင်နံရံနှစ်လွှာခြားပြီး စင်္ကြံလမ်းမှ ခွာထားလိုက်သည်။ သူတော်စင်များကို ပူဇော်လိုသူများအား သီးသန့်လွတ်လပ်မှု ပေးလိုက်ပြီး ဘုရားဖူးပရိသတ်များအတွက်လည်း စေတီတော်ကို လွတ်လွတ်လပ်လပ် ဖူးမြော်ကြရသဖြင့် နှစ်ဦးနှစ်ဖက်စလုံးကို စိတ်ကြည်လင်သွားစေသည်။

မြေညီထပ်ရင်ပြင်တွင် ဆိုင်ခန်း၊ ရုံးခန်း၊ သိုလှောင်ခန်းများနှင့် ရေအိမ်များထားရှိသည်။ ဆိုင်ခန်းများအနောက်ဘက်တွင် ပတ်လမ်းများရှိသည်။ ထိုပတ်လမ်းများသည် ဆိုင်ခန်းများကို ကွပ်ကဲရေးအတွက်နှင့် ယင်းတို့ကို လေဝင်လေထွက်ကောင်းမွန်စေရေးအတွက် ဖြစ်သည်။

၁၉၈၂ ခုနှစ်က စီစဉ်ခဲ့သည့် ဘက်စုံမွမ်းမံရေးတွင် မပါဝင်ခဲ့သော တည်ဆောက်ရေး လုပ်ငန်းနှစ်ခုမှာ - “မဂ္ဂင်လမ်းကျော်တံတား”နှင့် “မင်္ဂလာလမ်းကျော်တံတား” နှစ်စင်း ဆောက်လုပ်ခြင်းဖြစ်သည်။ ယာဉ်အသွားအလာများလှသော ရန်ကုန်မြို့တော်ကြီး၏ လမ်းမလမ်းဆုံအလယ်တွင် ဆူးလေစေတီတော် တည်ရှိနေသည့်အတွက် ရင်ပြင်တော်ပေါ်သို့ တက်ရန် ဘုရားဖူးများအတွက် အခက်အခဲအနည်းငယ်ရှိသည်။ ထို့ကြောင့် ကတ္တရာလမ်းမ အောက်မှဖြတ်ပြီး ဥမင်လမ်းဖောက်လုပ်ရန် မူလက အကြံအစည်ရှိခဲ့သည်။ သို့သော် လက်တွေ့ထိန်းသိမ်းရမည့် သန့်ရှင်းရေးနှင့် လုံခြုံရေးအခြေအနေများကြောင့် ဥမင်လမ်းစိတ်ကူးကို ဖျောက်ပြီး လမ်းကျော်တံတားများ တည်ဆောက်ရန် နိုင်ငံတော် အကြီးအကဲများ၏ လမ်းညွှန်ချက်ဖြင့် ပြုလုပ်လိုက်ခြင်းဖြစ်သည်။

ထိုတံတားနှစ်စင်းကို ပြည်သူ့ဆောက်လုပ်ရေးမှ ဦးဘဝမ်းကြီးကြပ်သည့်အဖွဲ့က လက်တွေ့အကောင်အထည်ဖော်ခဲ့ခြင်းဖြစ်သည်။ တံတားဗိသုကာပုံစံကို ဒေါက်တာလွင်အောင်က ထုတ်သည်။



ဘက်စုံမွမ်းမံရေးလုပ်ငန်းအောင်မြင်သည့် အထိမ်းအမှတ်
ခေါင်းလောင်းကို သွန်းလုပ်နေစဉ်နှင့် ပြီးစီးသည့်အခါ



မင်္ဂလာတံတား ပေါ်မှလည်းတက်ရောက်ဘုရားဖူးနိုင်သည်။

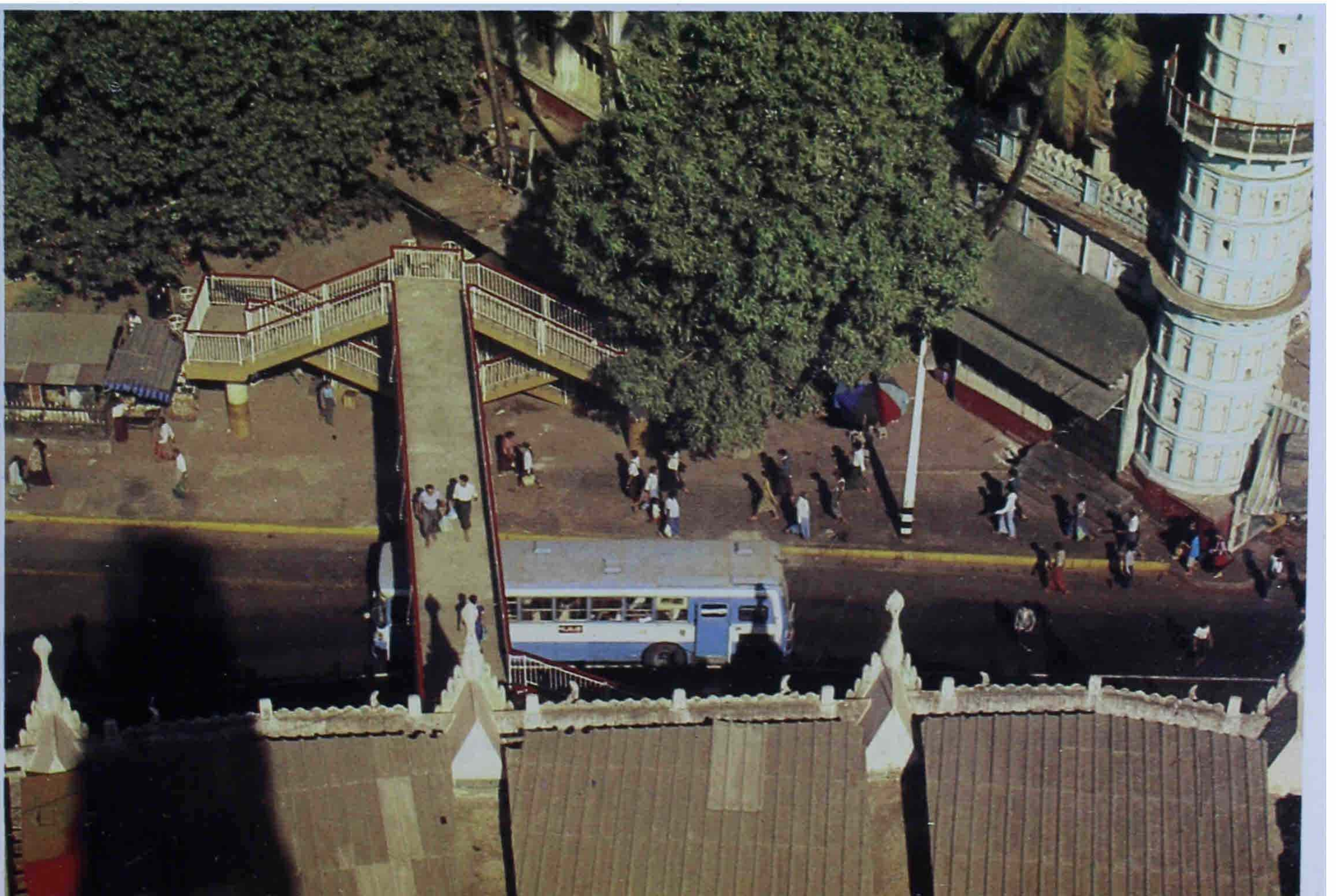

ဆူးလေစေတီတော်

တံတားနှင့်ကြမ်းကို အဖြောင့်ထားပြီး ယက်မကိုအကွေးအခုံးနှင့် ပုံစံထုတ်ထားသည်။ အနောက်ဘက်မှန်နှင့်မြောက်ဘက်မှန်ကြားမှ တံတားကို “မင်္ဂလာတံတား” ဟု အမည်ပေးပြီး အနောက်ဘက်မှန်နှင့် တောင်ဘက်မှန်ကြားတံတားကို “မဂ္ဂင်တံတား” ဟု အမည်ပေးထားသည်။ ယင်းတံတားနှစ်စင်းရှိလာသည့်အတွက် ဘုရားဖူးများစိတ်အေးချမ်းစွာဖြင့် ဆူးလေစေတီတော်၏ ရင်ပြင်တော်သို့ တက်ရောက်ဖူးမြော်ခွင့်ရသွားစေသည်။

ဘက်စုံစီမံကိန်းဖြင့် တည်ဆောက်ခဲ့သော အဆောက်အအုံများ၏ အပြောက်အမွမ်းလက်ရာကိုလည်း ဖော်ပြရန်လိုအပ်သည်။ ဘက်စုံစီမံကိန်းကို လေးလတာကာလ အပိုင်းအခြားအတွင်း အကောင်အထည်ဖော်ခဲ့ကြခြင်းဖြစ်သည်။ သံကူကွန်ကရစ်ကို အဓိကထားသုံးစွဲ တည်ဆောက်ကြရသဖြင့် နုနုရွရွ အပြောက်အမွမ်းမျိုးကို ဆောင်ရွက်နိုင်ရန် အချိန်မမီနိုင်ခဲ့ပေ။ ဆူးလေစေတီတော်ရင်ပြင်ပေါ်တွင် မြန်မာမူလက်ရာများ အပြည့်ပါသည် မှန်ဦးပြာသာဒ်၊ အာရုံခံပြာသာဒ်များကလည်း မားမားမတ်မတ် တည်ရှိနေကြဆဲဖြစ်သည်။ ထို့ကြောင့် ဘက်စုံစီမံကိန်းပြုလုပ်သည့်အခါ အရန်အဆောက်အအုံများတွင် အပြောက်အမွမ်းလက်ရာကို လျှော့ထားသင့်သည်ဟူသည့် ဗိသုကာဒီဇိုင်းအမြင်ပေါ် အခြေခံမူချထားခဲ့သည်။ ယခု ဆောက်ခဲ့သည့် အဆောက်အအုံအသစ်များတွင် အပြောက်အမွမ်းကို လျှော့ထားသည်။ ဘက်စုံစီမံကိန်း၏ မူလရည်ရွယ်ချက်မှာ ဆူးလေစေတီတော်ကြီးကို ပို၍သပ္ပာယ်စေဖို့သာ အဓိကဖြစ်သည်။ ဘက်စုံစီမံကိန်းအရ ပေါ်ထွန်းလာမည့် အဆောက်အအုံသစ် ဗိသုကာလက်ရာများက မူလလက်ရာများကို ယှဉ်ပြိုင်ရန်မသင့်ဟု ယူဆသည်။ ဗိသုကာလက်ရာအသစ်သည် မူလရှိရင်းဗိသုကာလက်ရာဟန်များကို ပံ့ပိုးပေးဖို့သာလျှင် ကြိုးစားကြရသည်။ ထို့ကြောင့် လေသာဝဲလင်းဆောင် လက်ရန်းတန်းများတွင်သာလျှင် သံပန်းအပြောက်အမွမ်းအနည်းငယ်ကို ထည့်ပေးသည်။ မှန်ဆောင်ငယ်များ၏ မြားပိတ်၊ အခြင်ပိတ် တို့တွင် ပန်းတော့လက်ရာ ရေးရေး ပေါ်ရုံမျှသာ ထည့်သွင်းပေးထားသည်။ သုံးစွဲသည့် ပန်းတော့အမွမ်းအပြောက်များမှာလည်း ရိုးရာစဉ်လာမပျက် ကြာဖတ်၊ ကြာမုံ၊ ရာမလက်ညှိုး၊ စိုင်ပေါင်များအပြင် ထောင့်ဒုယင်များတွင် မကန်းရုပ်ကလေးများဖြင့် သရုပ်ဖော်ပေးခဲ့ပေသည်။

ဘက်စုံစီမံကိန်းဆောင်ရွက်ခဲ့သဖြင့် တိုးတက်ပြောင်းလဲမှုများ ပေါ်ပေါက်လာရသည်။ စေတီတော်အောက်ရှိ မြို့ကွက်ရေနုတ်မြောင်းကြီးများကို လမ်းလွှဲပြောင်းပေးလိုက်သည်။



ဘက်စုံအောင်ပွဲနေ့က ကြွရောက်တော်မူလာသော ပဲခူးမြို့မဆရာတော်ဘုရားကြီး

ဆူးလေစေတီတော်

ကုန်းတော်၏ရင်ပြင်ကို တညီတည်းဖြစ်အောင်ညှိလိုက်သည်။ ရင်ပြင်တော်ပေါ်တွင် စေတီတော်ကြီးပန်းတင်ခုံနှင့် သာသနိကအဆောက်အအုံများကြားရှိ ရင်ပြင်တော်ပတ်လမ်းများ ပိုမိုကျယ်ပြန့်စေခဲ့သည်။ စေတီတော်တည်ရှိရာ ကုန်းတော်တစ်ပတ်လုံးကို သံကူကွန်ကရစ် မြေထိန်းခုံနှင့် ပတ်ဝန်းပေးထားလိုက်သည်။ ဘိုးဘိုးကြီးဆောင်၏ အသွင်သဏ္ဍာန်ရော တည်ရာနေရာပါ ပြောင်းသွားသည်။ အပြင်တွင်ဝန်းရံပြီး ဆောက်ထားသောဆိုင်များအားလုံး ပုံစံတူ ရွယ်တူဖြစ်စေခဲ့သည်။



ဘက်စုံမွမ်းမံပြန်လည် တည်ဆောက်ရေးစီမံကိန်း ရေစက်ချမင်္ဂလာ အခမ်းအနားသို့ကြွရောက် တော်မူကြသည် ဆရာတော်ကြီးများ

သာသနာရေးဝန်ကြီးဌာန ဝန်ကြီးကိုယ်တိုင် ကြွရောက်ခဲ့သည်။



ဘက်စုံစီမံကိန်းကြီး၏ ကနဦး မူလစီမံကိန်းကာလမှာ ခုနစ်နှစ်ဖြစ်သည်။ ပုံမှန် ဆောင်ရွက်မည်ဆိုလျှင်ပင် လေးနှစ်ခန့်ဆောင်ရွက်ရမည်။ ယခုမူ မူလအဆောက်အအုံများကို ဖျက်သည်မှ အဆောက်အအုံသစ်များ ဆောက်လုပ် ပြီးစီးသည်အထိ လေးလနှင့် တစ်ဆယ့် တစ်ရက်တာကာလအတွင်း အပြီးဆောက်လုပ်ခဲ့ခြင်းဖြစ်သည်။ ဆောက်လုပ်သည့် လုပ်ငန်း ပမာဏအနေဖြင့် အလွယ်တကူသဘောပေါက်စေရန် နှိုင်းယှဉ်ဖော်ပြရပါမူ အလျားပေ ၅၀၊ အနံ ၂၅ပေရှိ သံကူကွန်ကရစ်တိုက် (ရှစ်ထပ်၊ ရှစ်ခန်း) အဆောက်အအုံ ၂၅လုံး၏ ထုထည်ပမာဏခန့် ရှိနိုင်သည်ဟု ခန့်မှန်းသည်။ ဤမျှပမာဏရှိသောလုပ်ငန်းများကို ဤမျှ တိုတောင်းလှသည့် အချိန်ကာလနှင့် ပြီးစီးစေရန်ဆောင်ရွက်နိုင်ခဲ့သည့် အောင်မြင်မှုမှာ ထူးထူး ခြားခြား အံ့ဩဖွယ်ဖြစ်ပေသည်။ ထိုသို့အောင်မြင်စေရန် အကောင်အထည်ဖော်ကြသည့် ဂေါပကအဖွဲ့ဝင်များ၊ ကြီးကြပ်သူနှင့် တာဝန်ခံဆောက်လုပ်သူများ၏ လုံ့လဝီရိယကို ချီးကျူး မှတ်တမ်းတင်ထိုက်ပေသည်။ ဘက်စုံမွမ်းမံပြန်လည်တည်ဆောက်ရေး စီမံကိန်းလုပ်ငန်းများအတွက်

ဆူးလေစေတီတော်



လမ်းကျော်တံတားများကို ဖဲကြိုးဖြတ်ဖွင့်လှစ်၍

ရေစက်ချအခမ်းအနားကို ၁၉၈၉ ခုနှစ်၊ အောက်တိုဘာလ ၂၁ ရက်နေ့တွင် ကျင်းပပြုလုပ် နိုင်ခဲ့သည်။

ဘက်စုံစီမံကိန်းဆောင်ရွက်ရသည့်ကာလမှာ တိုတောင်းရုံမျှမက ဆောင်ရွက်ကြရသည့် အချိန်မှာလည်း မိုးဥတုဖြစ်သည်။ မိုးဥတုသည် ကွန်ကရစ်လုပ်ငန်းဖြင့် အဆောက်အအုံ ဆောက်မည်ဆိုပါက အခက်အခဲများစွာ ရှိနိုင်သောအချိန်ဖြစ်သည်။ တွေ့ကြုံသမျှအခက်အခဲများကို မမှုဘဲ ဆောင်ရွက်ခဲ့ကြပုံများကို ဆောက်လုပ်ရေးတာဝန်ခံ ဗိသုကာဦးသိန်းဇော်က ဤသို့ ရှင်းပြပါသည်။

ဆူးလေစေတီတော်ဘက်စုံလုပ်ငန်း

“ ဆူးလေဘုရားမှာလုပ်တဲ့စိတ်ဓာတ်မျိုးကတော့ တခြားမှာရဖို့သိပ်ခဲယဉ်းပါတယ်။ အလုပ်သမားတွေ အကုန်လုံးကလဲ ဒါ ဘုရားအတွက်ပဲဆိုပြီးတော့ ပိုလုပ်တယ်။ အင်ဂျင်နီယာတွေ အားလုံးကလဲ ဒါ ဘုရားအတွက်ပဲဆိုပြီး ကြပ်ကြပ်မတ်မတ်ပိုလုပ်ပေးကြပါတယ်။ အမှန်ပြောကြရရင် အခုနေအခါမှာ ပြန်စဉ်းစားကြည့်တယ်။ အခြားဘုရားတစ်ဆူဆူမှာ ဆူးလေစေတီဘက်စုံမွမ်းမံရေး လုပ်ငန်းမျိုးကို လေးလမဟုတ်ဘူး၊ ခြောက်လနဲ့ ဆောက်ပါဆိုရင်တောင် မဆောက်နိုင်တော့ဘူး။ အဲဒီစိတ်ဓာတ်မျိုးပြန်ရဖို့ သိပ်ခဲယဉ်းသွားပြီ။ ဂေါပကအဖွဲ့ဝင်များ၊ ကြီးကြပ်သူများရဲ့ အစောဆုံးအိပ်ချိန်ဟာ မနက် ၃ နာရီပဲ။ မနက် ၆ နာရီမှာ နေ့ပိုင်းအလုပ်သမားတွေက ပြန်ဝင်နေပြီဖြစ်လို့ လုပ်ငန်းဆက်နိုင်အောင် ပြန်ထရပါတယ်။ တချို့ညတွေဆိုရင် ညလုံးပေါက်လုပ်ခဲ ကြရပါတယ် ”



ဆွမ်း၊ဆန်စိမ်းလောင်းလှူပွဲနှင့်အတူ



ကော်မတီအသီးသီးက ရှင်းလင်းလျှောက်ထားကြလျက်

ဆူးလေစေတီတော်ဘက်စုံမွမ်းမံပြန်လည်တည်ဆောက်ရေးလုပ်ငန်းကြီး တစ်ခုလုံး အချိန်တိုကာလအတွင်း အောင်မြင်ပြီးဆုံးခြင်းကို သုံးသပ်ရလျှင် သဒ္ဓါတရားကြီးမားခြင်းသည် အဓိကဖြစ်ကြောင်းတွေ့ရသည်။ အချိန်တိုကာလအတွင်း အများပြည်သူတို့က ဆူးလေစေတီတော်ကို အသွင်သစ်ဖြင့် မြင်တွေ့စေလိုသည့်နိုင်ငံတော်အကြီးအကဲများ၏ သဒ္ဓါတရား၊ သာသနာရေး လုပ်ငန်းဖြစ်သဖြင့် ဘက်ပေါင်းစုံမှ ပံ့ပိုးကူညီသည့်ဌာနဆိုင်ရာအဖွဲ့အစည်းများ၏ သဒ္ဓါတရား၊ ငွေကြေးပြတ်လပ်သဖြင့် စောင့်ဆိုင်းနေရမှုများမရှိအောင် အမြဲမပြတ် လှူဒါန်းနေကြသည့် အလှူဒါနပြုကြသူများ၏ သဒ္ဓါတရား၊ မိမိတို့တာဝန်ယူသည့်ကာလအတွင်း နှစ်ရှည်လများ စောင့်ဆိုင်းခဲ့ရသည့် ဘက်စုံစီမံကိန်းလုပ်ငန်းကြီး ပြီးမှဖြစ်မည်ဟု ခံယူထားကြသည့် ဂေါပက အဖွဲ့ဝင်များ၏ သဒ္ဓါတရား၊ ကြီးကြပ်သူ၊ တာဝန်ခံဆောက်လုပ်သူနှင့်လုပ်သားအားလုံးတို့၏ သဒ္ဓါတရား၊ ထိုသဒ္ဓါတရားများပေါင်းစုခြင်း၏ ရလဒ်သည် ဆူးလေစေတီတော် ဘက်စုံမွမ်းမံ ပြန်လည်တည်ဆောက်ရေးလုပ်ငန်း အောင်မြင်ခြင်း၏ သင်္ကေတပင်ဖြစ်တော့သည်။



အခန်း ၈

ဆူးလေစေတီတော်တွင် ကျင်းပသည့်ပွဲတော်များ

ဆူးလေစေတီတော်တွင် နှစ်စဉ်ကျင်းပမြဲဖြစ်သော ဗုဒ္ဓပူဇော်ပွဲတော်အပြင် ခါသင်္ကြန် နံ့သာရည်ပူဇော်ပွဲ၊ တပို့တွဲထမနဲနှင့် နံ့သာထင်းမီးပူဇော်ပွဲ အစရှိသည့် ရာသီပွဲတော်များ၊ မဟာသမယအခါတော်နေ့၊ ရွတ်ဖတ်ပူဇော်ပွဲ၊ အနတ္တလက္ခဏသုတ်ရွတ်ဖတ်ပူဇော်ပွဲ အစရှိသည့် ဓမ္မပူဇော်ပွဲတော်များကိုလည်း ဗုဒ္ဓသာသနာထွန်းကားပြန့်ပွားရေးအတွက် ဂေါပကအဖွဲ့မှ ဦးဆောင်ပြီး နှစ်စဉ်မပြတ် ပြုလုပ် ကျင်းပနေသည်။ ထိုပွဲတော်များ ကျင်းပပြုလုပ်ပုံကို နောင်အရှည်တည်တံ့နေစိမ့်သောငှာ မှတ်တမ်းတင်အပ်ပါသည်။

(က) ဗုဒ္ဓပူဇော်ပွဲတော်

သမိုင်းဝင် ရှေးဟောင်းစေတီတစ်ဆူဖြစ်သော ဆူးလေစေတီတော်၏ ပွဲတော်ကို ရှေးမင်းများလက်ထက်က ကျင်းပခြင်း ရှိခဲ့ပေမည်။ လောကမှန်ကင်းဆရာတော် ရန်ကုန်မြို့သို့ ကြွရောက်လာချိန်ဖြစ်သည့် သက္ကရာဇ် ၁၁၇၇ ခုနှစ်တွင်မူ ဆူးလေစေတီတော်၌ ဗုဒ္ဓပူဇော်ပွဲကျင်းပကြောင်းကို ကေသဓာတုဝဏ္ဏနာကျမ်းတွင် တွေ့ရသည်။ လောကမှန်ကင်း ဆရာတော်သည် ပရိသတ်အပေါင်းခြံရံ၍ သုံးရက်တိုင်တိုင် ပန်း၊ ရေချမ်း၊ ဆီမီး၊ နံ့သာတို့ဖြင့် ဆူးလေစေတီတော်ကို ပူဇော်သည်။ ထိုသို့ ဆရာတော်က ပူဇော်သည့်အခါ ရန်ကုန်မြို့သူ မြို့သားများကလည်း နေ့ညမပြတ် အထူးထူးသောပူဇော်သက္ကာရတို့ဖြင့် ပူဇော်ကြသည်။



ဗုဒ္ဓပူဇော်ယဉ်တော်ဖွင့်ပွဲမြင်ကွင်း

ရွှေတိဂုံစေတီတော်တွင် သက္ကရာဇ် ၁၂၄၆ ခုနှစ်၊ ကဆုန်လ၌ ဂုဏဘိသာရဝံသ ဘွဲ့တော်ရ မှန်ကင်းဆရာတော်သည် ကြေးချိန်ပိဿာ ၂၆၀ ကျော်ရှိ ခေါင်းလောင်းတစ်လုံး သွန်းလုပ်လှူဒါန်းခဲ့သည်။ မှန်ကင်းဆရာတော်၏ မှန်ကင်းကျောင်းတိုက်သည် သိမ်ကြီးဈေး အရှေ့တောင်ထောင့် ပန်းဘဲတန်းနှင့် သံဖြူတန်းလမ်း (ယခု ၂၈လမ်း) နှစ်ခုအကြားတွင် တည်ရှိပြီး ဆရာတော်ကို ဂိုဏ်းထောက်ကြီးဦးရွှန်း ဟု အသိများလေသည်။ ဆရာတော်သည် သရက်တောကျောင်းတိုက်ကိုလည်း ကြည့်ရှုကြီးကြပ်ရသည်။ သံဃာတော်အပါး တစ်ထောင် ခန့်ကိုလည်း ကွပ်ကဲအုပ်ချုပ်ရသည်ဟု သိရသည်။ ရွှေတိဂုံစေတီတော် ဗုဒ္ဓဟူးထောင့် ဦးရောင်း ဒေါ်လုံမလေး တန်ဆောင်းရှေ့တွင် ချိတ်ဆွဲထားသော မှန်ကင်းဆရာတော်၏ ခေါင်းလောင်းကမ္မည်းစာတွင် သက္ကရာဇ် ၁၂၄၁ ခုနှစ်မှ ၁၂၄၃ ခုနှစ်အထိ ဆရာတော် လှူဒါန်းခဲ့သော ကောင်းမှုကုသိုလ်များစာရင်းကို ဖော်ပြထားသည်။ ထိုကုသိုလ်များစာရင်းတွင် ပြာသိုလတိုင်း ဆူးလေစေတီတော်၌ သစ်သီးမျိုးစုံ ပဒေသာပင် လှူဒါန်းကြောင်း တွေ့ရသည်။ သံဃာတော်တစ်ထောင်ခန့်ကို ကွပ်ကဲရသော ဆရာတော်ကြီး ဖြစ်သဖြင့် တပည့်ဒကာ၊

ဆူးလေစေတီတော်



ဝယ်မစဲအဘိဓမ္မာ ဂုဏ်ကျမ်းရွတ်ဖတ်



အဘိဓမ္မာ(၇)ကျမ်းရွတ်ဖတ်ပူဇော်ပွဲ ဖွင့်ပွဲ

ဒကာမများသော ဆရာတော်ဖြစ်သည်။ ထိုဆရာတော်ကြီးက ကြီးမှူးပြုလုပ်သော ပြာသိုလ သီးမျိုးစုံ ပဒေသာပင် လှူဒါန်းပွဲသည် ခေတ်အလျောက် စည်ကားသော ပွဲတော်တစ်ရပ်ပင် ဖြစ်သည်။ ပြာသိုလတိုင်းဟူသော အသုံးအနှုန်းအရ နှစ်စဉ်ကျင်းပဟန်ရှိသည်။ ထိုပွဲသည် ဆူးလေစေတီတော်၏ ဗုဒ္ဓပူဇော်ပွဲတော်ဟုလည်း ဆိုနိုင်သည်။

မှန်ကင်းဆရာတော်က ပြာသိုလတိုင်း သီးမျိုးစုံပဒေသာပင် လှူခြင်းကြောင့် ဆူးလေစေတီတော်ကို စိတ်ဝင်စားကြည်ညိုသူ ပိုမိုများပြားလာခဲ့ဟန်တူသည်။ ၁၈၉၇ ခုနှစ်တွင် ထုတ်ဝေခဲ့သော ဂျော့ဘာ့ဒ်၏ မြန်မာနိုင်ငံတွင်းခရီး (Wanderings in Burma) စာအုပ်တွင် ဆူးလေစေတီတော်၏အကြောင်း ဖော်ပြရာ၌ ဆူးလေစေတီတော်သည် ကာနယ်အော့လ်ကော့ (Colonel Olcott) နှင့် အချို့ ဗုဒ္ဓဘာသာဝင်များ ပြန်လည် ဖော်ထုတ်ပေးမှုကြောင့် လွန်ခဲ့သော နှစ်အနည်းငယ်ကာလကစ၍ လူအများ ဂရုပြုခြင်း ခံလာရသော စေတီဖြစ်သည်ဟု မှတ်တမ်းတင်ထားသည်။



သံဃာတော်များက အဘိဓမ္မာ(၇)ကျမ်းကို ရွတ်ဖတ်ပူဇော်ကြသည်။

မှန်ကင်းဆရာတော်၏ သစ်သီးပဒေသာ လှူဒါန်းပွဲကို ဆရာတော် ပျံလွန်တော် မူသောအခါ ဆက်လက်လှူဒါန်းခြင်းရှိဟန် မတူတော့ပေ။ ၁၉၁၄ ခုနှစ်၊ ဇန်နဝါရီလ ထုတ် မြန်မာ့အလင်းမဂ္ဂဇင်း ၌ ဆူးလေပိဋကတ်အသင်းသားများက ဆူးလေစေတီတော်တွင် ဘုရားပွဲတော် မရှိသဖြင့် စဉ်းစားကြပုံကို ဤသို့ ရေးသားထားပါသည်။

“ အကြောင်းထူးတစ်ခုမှာ ရှေးရှေးသောအခါ ဤဆူးလေစေတီတော်ကြီးသည် မြို့၏အလယ်မှာ ထင်ရှားကျော်စောစွာ ရှည်ကြာလေးမြင့်တည်ရှိတော်မူပါလျက် မကြာမီကာလတွင်မှ တည်ထောင်သော ငါးထပ်ကြီးဘုရားကဲ့သို့ ပွဲတော်ရဘုရား စာရင်းတွင် မပါဝင်ဘဲ လစ်လပ်ကျန်ကြွင်းသော အချက်မှာ လွန်စွာစဉ်းစားဖို့ သင့်သော အချက်ပင်ဖြစ်လေသည်။ သို့ရာတွင် ထိုဆူးလေစေတီတော်ကြီးကို အမှီပြု၍ ဆူးလေပိဋကတ်အသင်းဟု အမည်နှင့် တည်ထောင်ဖွင့်လှစ်ကြသော လူကြီးလူကောင်း ပညာရှိ အပေါင်းတို့က ပြဆိုခဲ့သည့်အချက်ကို အထူးစဉ်းစားမိကြသဖြင့် လွန်ခဲ့သော ၁၂၇၄ ခုနှစ်၊ တပေါင်းလကအစပြု၍ ဆူးလေစေတီဘုရားပွဲတော်ကြီးကို ဖြစ်ဖူးဖြစ်ခဲ့၊ ကြိဖူးကြဲ့ခဲ့၊ ဆင်နွှဲပြုလုပ်ကြပေသည်မှာ လူရောနတ်ပါ ဗြဟ္မာအပေါင်းတို့က ကောင်းချီးအနုမော် သာဓုခေါ်ထိုက်သောအချက်ပင်ဖြစ်ပေသည်။ ”

ဆူးလေစေတီတော်တွင် ကျင်းပသည့် ပွဲတော်များ

ပိဋကတ်အသင်းမှကြီးမှူး၍ ဆူးလေစေတီဘုရားပွဲတော်ကို သက္ကရာဇ် ၁၂၇၄ ခုနှစ် (၁၉၁၂) တွင် စတင်ကျင်းပသည်ဟု ရေးသားထားသည်။ ဆူးလေစေတီ ဘုရားပွဲတော်ကို ထိုကာလကစ၍ နှစ်စဉ်ကျင်းပနိုင်ခဲ့ဟန်ရှိသော်လည်း ထူးထူးခြားခြား မှတ်တမ်း တင်ထားသည်တို့ကို မတွေ့ရသေးပေ။ ဒုတိယကမ္ဘာစစ်ကြီး ဖြစ်ပွားစဉ်ကာလက ဆူးလေစေတီတော်အနီးတစ်ဝိုက်သည် မြန်မာနိုင်ငံ၏အချက်အချာ ဒေသဖြစ်သဖြင့် စစ်ဘေးဒဏ်ကို အလူးအလဲခံရသည်။ ထိုကာလများက ဘုရားပွဲ ကျင်းပနိုင်ဟန်မတူပေ။ လွတ်လပ်ရေးရပြီးနောက်ပိုင်းတွင်မူ ဘုရားပွဲကို ဆက်လက်ကျင်းပခဲ့ဟန် ရှိသည်။ ၂၃.၃.၁၉၅၂ နေ့ထုတ် မြန်မာ့အလင်းသတင်းစာတွင် မတ်လ ၂၂ ရက်နေ့ နံနက် ဝေလီဝေလင်းအချိန်၌ ဆူးလေဘုရားလမ်းနှင့် ကမ်းနားလမ်းထောင့်တွင် ကျော်ဝင်းဆိုသူထံမှ လိုင်စင်မဲ့ခြောက်လုံးပြုး သေနတ်တွေ့သဖြင့် ခေါ်ယူစစ်ဆေးရာ ကျော်ဝင်းမှာ ဆူးလေဘုရားပွဲမှ ပွဲကြည့်ပြီး ပြန်လာသူ ဖြစ်ကြောင်း သတင်းတစ်ပုဒ် တွေ့ရလေသည်။ ထိုသတင်းအရ ဆူးလေစေတီတော် ဘုရားပွဲကျင်းပသောရက်မှာ မတ်လ ဖြစ်နေသဖြင့် မြန်မာလအားဖြင့် တပေါင်းလနှင့် တိုက်ဆိုင်နေသည်။ ထို့ကြောင့် ဘုရားပွဲတော်ကို သက္ကရာဇ် ၁၂၇၄ ခုနှစ်မှစ၍ နှစ်စဉ် တပေါင်းလ၌ ကျင်းပသည်ဟု ယူဆရသည်။



ဆူးလေစေတီတော်



၁၉၈၀ ပြည့်နှစ်တွင် အတည်ပြုခဲ့သော ဆူးလေစေတီတော် ဂေါပကစည်းမျဉ်း အပိုဒ် ၆၇ တွင် ဂေါပကအဖွဲ့သည် နှစ်စဉ်တန်ခူးလတွင် ဘုရားပွဲတော် ကျင်းပပေးရမည် ဖြစ်ကြောင်း ပြဋ္ဌာန်းထားသည်။ သို့ရာတွင် တန်ခူးလသည် ရာသီဥတုပူပြင်းသဖြင့် နှစ်စဉ် ဇန်နဝါရီလ ၅ ရက်နေ့မှ ၂၅ ရက်နေ့အတွင်း ကျင်းပရန် ဂေါပကအဖွဲ့မှ ၁၉၈၁ ခုနှစ်တွင် ရန်ကုန်တိုင်းပြည်သူ့ကောင်စီသို့ တင်ပြခဲ့ပြီး သြဝါဒါစရိယဆရာတော်ကြီးများ၏ သြဝါဒကိုလည်း ခံယူခဲ့သည်။ ဆရာတော်ကြီးများ၏ ခွင့်ပြုချက်အရ ယခုအခါ ဆူးလေ စေတီတော်၏ ဗုဒ္ဓပူဇော်ပွဲတော်ကို နှစ်စဉ် ဇန်နဝါရီလ၌ ကျင်းပသည်။

နှစ်စဉ် ဇန်နဝါရီလ ပထမပတ်နှင့် ဒုတိယပတ်တို့တွင် တနင်္ဂနွေနေ့ကို ပွဲတော်၏ နောက်ဆုံးရက်အဖြစ် သတ်မှတ်ပြီး ငါးရက်တိုင်တိုင် ကျင်းပပြုလုပ်သည်။ ဗုဒ္ဓပူဇော်ပွဲတော် ကျင်းပရာ၌-

- (၁) အဘိဓမ္မာ အသံမစဲပဋ္ဌာန်းရွတ်ဖတ်ပူဇော်ပွဲ
- (၂) ဆွမ်းတော်ကြီးကပ်လှူပူဇော်ပွဲ

ဆူးလေစေတီတော်တွင် ကျင်းပသည့်ပွဲတော်များ

- (၃) ဆွမ်းဆန်စိမ်းလောင်းလှူပွဲ
- (၄) ပျော်ပွဲရွှင်ပွဲ

ဟူ၍ ပွဲကြီးလေးပွဲ ကျင်းပနိုင်ရန် ဗဟိုအဖွဲ့ကို ဖွဲ့စည်းကာ ဆပ်ကော်မတီငါးဖွဲ့ ခွဲ၍ အသီးသီး တာဝန်ယူဆောင်ရွက်ကြသည်။

အဘိဓမ္မာအသံမစဲပဋ္ဌာန်းရွတ်ဖတ်ပူဇော်ပွဲကို ဗုဒ္ဓပူဇော်ယပွဲတော် မကျင်းပမီ သုံးရက် ကြိုတင်၍ ကျင်းပသည်။ အဘိဓမ္မာခုနစ်ကျမ်းပါဠိတော်များကို သံဃာတော်အပါး သုံးဆယ်က အသံမစဲ ရွတ်ဖတ်ပူဇော်သည်။ အဘိဓမ္မာခုနစ်ကျမ်းပါဠိတော်များကို အကျော်အလွှားမရှိဘဲ အစဉ်အတိုင်း ခုနစ်ရက်တိုင်တိုင် ရွတ်ဖတ်ပူဇော်သည်။ သံဃာတော်အပါးသုံးဆယ်တို့သည်

ဘုရားဖူးပရိသတ်များက ပဋ္ဌာန်းရေစင်ကို ဤသို့သောက်သုံးကြသည်။





ဗုဒ္ဓပူဇော်ယဉ်တော်အောင်ပွဲနှင့် ဆွမ်းဆန်စိမ်းလောင်းလှူပွဲမြင်ကွင်းများ





ဆရာတော်ကြီးများအား
ဤသို့ဆွမ်းဆန်စိမ်း
လောင်းလှူသကဲ့သို့။

သီလရှင်ဆရာကြီးများ
အားလည်း
ကြိုနှယ်လှဒါန်းခဲ့ကြသည်။





ဆီမီးတစ်ထောင်ပူဇော်ပွဲသည်လည်း လှလှပပ





လမ်းမတော်မြို့နယ်၏
သစ်သီးဆွမ်းကပ်လှူပွဲ

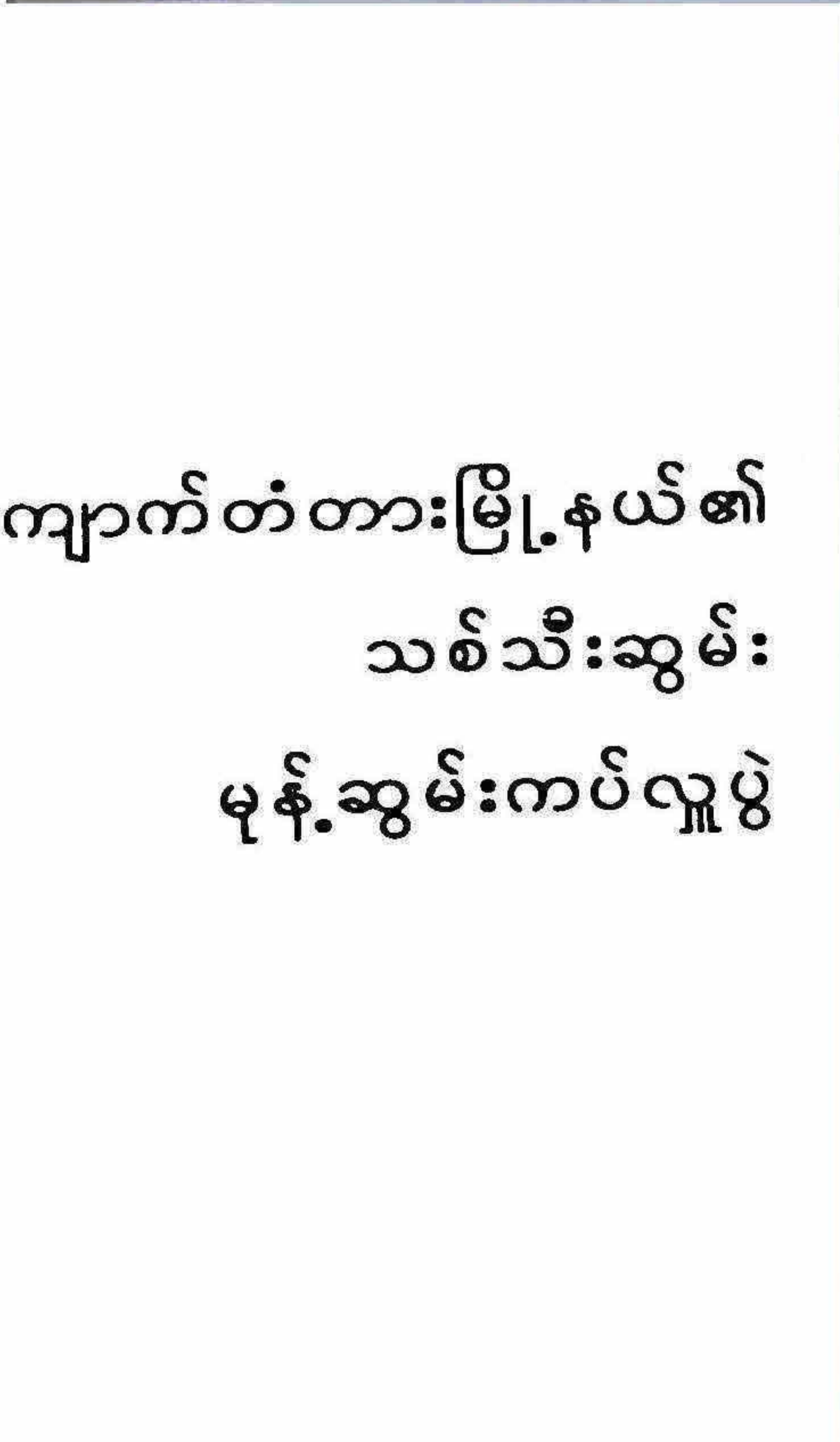

ကျောက်တံတားမြို့နယ်၏
သစ်သီးဆွမ်း
မုန့်ဆွမ်းကပ်လှူပွဲ



လသာမြို့နယ်၏
တန်ဆောင်းပြာသာဒ်ပွဲ
မုန့်ဆွမ်းအလှူအပေ





ဗုဒ္ဓပူဇနိယပွဲတော် အောင်ပွဲရေစက်ချအခမ်းအနား

စေတီတော်ရင်ပြင်ရှိ ကျက်သရေဆောင်ခန်းမတွင် သီတင်းသုံး၍ အလှည့်ကျ ရွတ်ဖတ် ပူဇော်ကြသည်။ တစ်ပါးလျှင် မိနစ်သုံးဆယ် တာဝန်ယူ၍ ရွတ်ဖတ်ပူဇော်သည်။ သံဃာတော် တို့အား အရက်ဆွမ်း၊ နေ့ဆွမ်း၊ ခဲဖွယ်ဘောဇဉ်၊ ဆေး၊ စတုမဂ္ဂနှင့် အဖျော်ရည်များ အချိန်အခါအလျောက် ကပ်လှူကြသည်။ ကြည်ညိုသူ ပရိသတ်များ ဘေးအန္တရာယ် ကင်းစိမ့်သောငှာ ပဋ္ဌာန်းရေစင်အိုး နှစ်ဆယ့်လေးလုံးကို စဉ်ထားသည်။ ဘုရားဖူးတို့လည်း အဘိဓမ္မာတရားတော် ရွတ်ဖတ်ပူဇော်သည်ကို နာကြားကြည်ညိုကြပြီးလျှင် အန္တရာယ်ကင်း ပရိတ်ရေသောက်သူများ ပရိတ်ရေသယ်ယူသူများနှင့် စည်ကားလှသည်။ အဘိဓမ္မာအသံမစဲ ရွတ်ဖတ်ပူဇော်ပွဲကို ပွဲတော်အပြီးသတ် ဆွမ်းဆန်စိမ်းလောင်းလှူပွဲ မကျင်းပမီ တစ်ရက်အလို၌ ရေစက်ချပွဲ ကျင်းပပြုလုပ်၍ အပြီးသတ်သည်။

ဗုဒ္ဓပူဇနိယပွဲတော်ဖွင့်ပွဲကို ပွဲတော်ကျင်းပမည့်နေ့ မွန်းလွဲချိန်တွင် ကျင်းပပြုလုပ်သည်။ ဖွင့်ပွဲအခမ်းအနားကို နမောတဿသုံးကြိမ်ရွတ်ဆို ဘုရားကန်တော့ပြီးနောက် ဂေါပကအဖွဲ့ဝင် တစ်ဦးက အခမ်းအနားဖွင့်လှစ်ကြောင်း လျှောက်ထားလွှာကို ဖတ်ကြားလျှောက်ထားသည်။

ဆူးလေစေတီတော်တွင် ကျင်းပသည့် ပွဲတော်များ



ခေါင်းလောင်းထိုး၍ အမျှပေးဝေသည်။





ဗုဒ္ဓပူဇာမင်္ဂလာပိုဒ်စုံရတုများကို စောင်းနှင့်တွဲဖက်၍ ရွတ်ဆိုပူဇော်သည်။ ထို့နောက် ပရိသတ်သည် သြဝါဒါစရိယဆရာတော်ကြီးများထံမှ ပဉ္စသီလခံယူ ဆောက်တည်ကြသည်။ ဆရာတော်ကြီးများက ပစ္စယုဒ္ဒေသပဋ္ဌာန်းဒေသနာတော်မြတ်ကို ရွတ်ဖတ်ပူဇော်ပြီးနောက် ဗုဒ္ဓပူဇနိယပွဲတော် ဖွင့်လှစ်ကြောင်းအထိမ်းအမှတ်အဖြစ် ခေါင်းလောင်း နှစ်ဆယ့်လေးချက် တီးခတ်ကြသည်။

ဤသို့မင်္ဂလာရတုပိုဒ်စုံကိုသီဆို၍ ဗုဒ္ဓပူဇနိယပွဲတော်ကို ဖွင့်လှစ်သည်။





ဖျော်ဖြေရေးစင်မြင့်ကို မီးရောင်စုံပဒေသာဝေဝေဖြာဖြာဖြင့်ရှုမြင်ရပုံ

ဆွမ်းတော်ကြီးကပ်လှူပူဇော်ပွဲကို ပွဲတော်ကျင်းပသည့် ပထမနေ့မှ စတုတ္ထနေ့ထိ လေးရက်တိုင်တိုင် လှူဒါန်းပူဇော်ကြသည်။ ပွဲတော်ရက်များတွင် ဂေါပကအဖွဲ့ဝင်များက ဦးဆောင်၍ ကျောက်တံတား၊ ပန်းဘဲတန်း၊ လသာ၊ လမ်းမတော်မြို့နယ်များမှ စေတနာရှင်များ၊ ဘာသာရေးအသင်းအဖွဲ့များက သစ်သီးဆွမ်း၊ မုန့်ဆွမ်း ခဲဖွယ်ဘောဇဉ်များကို အာရုံခံ တန်ဆောင်း လေးဆောင်၌ သီတင်းသုံးစံပယ်နေတော်မူသော ကကုသန္ဓ၊ ကောဏာဂမန၊ ကဿပနှင့် ဂေါတမဗုဒ္ဓမြတ်စွာဘုရား တို့ကို ကပ်လှူကြသည်။ စနေဝတ်အသင်း၊ တနင်္ဂနွေဝတ်အသင်း၊ လောကချမ်းသာဝတ်အသင်း၊ တရုတ်မြန်မာဝတ်အသင်းတို့မှလည်း နေ့တိုင်းအဆက်မပြတ် ရွတ်ဖတ်ပူဇော်ကြသည်။ ပွဲတော်ရက်များအတွင်း ညစဉ် ဆီမီး တစ်ထောင်ဖြင့်လည်း ပူဇော်ကြသည်။

ဆူးလေစေတီတော်



အဆို၊



ဆူးလေစေတီတော်တွင် ကျင်းပသည့် ပွဲတော်များ



ဟာသ သဘာဝဖြင့် မြူးမြူးကြွကြွ ဖျော်ဖြေရေးကဏ္ဍ

သံဃာ့ပူဇာအဖြစ် သံဃာတော်အရှင်မြတ်များအား ဆွမ်းဆန်စိမ်းလောင်းလှူ ပွဲကို ဗုဒ္ဓပူဇော်နိယပွဲတော်နောက်ဆုံးနေ့ဖြစ်သည့် တနင်္ဂနွေနေ့တွင် ကျင်းပသည်။ ဆူးလေ စေတီတော် ဂေါပကအဖွဲ့၏ သြဝါဒါစရိယဆရာတော်ကြီးများကို အမှူးထား၍ ရန်ကုန်တိုင်း အတွင်းရှိ ကျောင်းတိုက်အသီးသီးမှ သံဃာတော်အပါး တစ်ရာ့ရှစ်ဆယ်နှင့် သီလရှင်အပါး ငါးဆယ်တို့အား စေတနာရှင်အလှူရှင်များက လှူဖွယ်ပစ္စည်းများ လောင်းလှူကြသည်။ ဆွမ်းဆန်စိမ်း မလောင်းမီ ဗုဒ္ဓပူဇော်နိယပွဲပြီးဆုံးအောင်မြင်သည့် အထိမ်းအမှတ်အဖြစ် ရေစက်သွန်းချအမျှဝေသည်။ ထို့နောက် ပင့်ဖိတ်ထားသည့် သံဃာတော်များ၊ သီလရှင်များကို

ဆူးလေစေတီတော်

စေတီတော်ရင်ပြင်ပတ်လည်တွင် စောင့်ဆိုင်းနေကြသော အလှူရှင်များက သဒ္ဓါတရား သက်သန်စွာ ဆွမ်းဆန်စိမ်းများ လောင်းလှူကြသည်။ သံဃာတော်များသည် ရင်ပြင်တော်တွင် ဆွမ်းဆန်စိမ်းအလှူခံယူတော်မူပြီး အရှေ့ဘက်မှန်မှ အောက်သို့ကြွတော်မူကာ စေတီအောက် ခြေပတ်လည်တွင် မြို့နယ်များမှ အလှူရှင်များ လောင်းလှူကြသော ဆွမ်းဆန်စိမ်းများကိုလည်း အလှူခံယူတော်မူကြသည်။

ဗုဒ္ဓပူဇော်ယဉ်တော်ကို ငါးရက်တိုင်တိုင်ကျင်းပရာ ညစဉ် ၆ နာရီ မှ ၁၂ နာရီထိ အငြိမ်း၊ ဆိုင်း၊ ခေတ်ပေါ်တူရိယာ အဖွဲ့တို့ဖြင့် ဧည့်ခံဖျော်ဖြေသည်။

(ခ) ခါသကြိန် နံ့သာရေ ပူဇော်ပွဲ

တန်ခူးလတွင် ကျင်းပသည့် သကြိန်ပွဲသည် မြန်မာ့နှစ်သစ်ကူးပွဲပင်ဖြစ်သည်။ နှစ်သစ်ကူးပွဲတွင် နှစ်ဟောင်းမှ အညစ်အကြေးများကို စင်ကြယ်သန့်ရှင်းစေရန် အတာရေဖြင့် ပက်ဖျန်းဆေးကြောကြသည်။ ကုသိုလ်ကောင်းမှုများ ပြုကြသည်။ ခါသကြိန်တွင် ပြုကြသော

မြန်မာ့ဆိုင်းဝိုင်းကြီး၏ လှပခန့်ညားမှု





ကဆုန်ညောင်ရေသွန်းပွဲတော်တွင် သံဃာတော်များက
ဗောဓိပင်ကို အနေကဇာတင်တော်မူကြသည်။

ကုသိုလ်ကောင်းမှုတွင် မြတ်စွာဘုရားရုပ်ပွားတော်များကို ရေသပ္ပာယ်သည့် ကုသိုလ်လည်း
ပါဝင်သည်။

ဤသို့ ခါသင်္ကြန်တွင် စေတီပုထိုးများ၌ ရေသပ္ပာယ်ပူဇော်သည့် အစဉ်အလာကို
ဆူးလေစေတီတော် ဂေါပကအဖွဲ့က ဆက်လက်ထိန်းသိမ်းကာ နှစ်စဉ်သင်္ကြန်ရက်များအတွင်း
နံ့သာရေပူဇော်ပွဲကို ကျင်းပပြုလုပ်ကြသည်။

ခါသင်္ကြန်နံ့သာရေပူဇော်ပွဲကို အကြိုနေ့မှ နှစ်ဆန်းတစ်ရက်နေ့ထိ ငါးရက်တိုင်တိုင်
ကျင်းပပြုလုပ်သည်။ အကြိုနေ့မှစ၍စေတီတော်ကြီး၏ တနင်္ဂနွေထောင့်၊ အင်္ဂါထောင့်၊
စနေထောင့်၊ ရာဟုထောင့်တို့၌ ခါသင်္ကြန်နံ့သာရေများကို သန့်ရှင်းသော ရေစည်ကြီးများ
၌ထည့်၍ ရေစည်ဘေးတွင် စားပွဲခုံများချထားသည်။ စားပွဲခုံပေါ်တွင် နံ့သာရေဖြည့်ထားသော
အတာရေအိုးများကို စီ၍ချထားသည်။ ရေစည်များနှင့် စားပွဲခုံများကို ငှက်ပျောပင်နှင့်
ရာဇမတ်များ ကာရံထားသည်။ ဘုရားရေသပ္ပာယ်လိုသူများသည် နံ့သာရေအတာရေအိုး
များကို အသင့်ယူ၍ နီးရာဘုရားဆင်းတုတော်၊ ဂြိုဟ်တိုင်များတွင် လောင်းလှူကြသည်။
နံ့သာရေအိုးများကို တန်ဖိုးသတ်မှတ်ရောင်းချခြင်းမပြုဘဲ စေတနာသဒ္ဓါတရားအလျောက်

ဆူးလေစေတီတော်

အလှူခံပုံးတွင် ထည့်ဝင်လှူဒါန်းနိုင်ကြသည်။ စေတီတော်ရင်ပြင်တွင်လည်း မုန့်လုပ်ဆောင်း၊ အဖျော်ရည် စသည်ဖြင့် တိုက်ကျွေးလှူဒါန်းကြသည်။

နှစ်ဆန်းတစ်ရက်နေ့တွင် ဆူးလေစေတီတော်ဝန်ထမ်း မိသားစုများက ဂေါပက အဖွဲ့ဝင် လူကြီးများကို ကန်တော့ကြခြင်း၊ ညနေချမ်းတွင် သံဃာတော်များအား ပင့်ဖိတ်၍ ဆည်းဆာ ပရိတ်နာခြင်းများ ပြုလုပ်၍ နှစ်သစ်ကို ကောင်းမှုကုသိုလ်တရား ပွားများ၍ ကြိုဆိုကြလေသည်။

(ဂ) ကဆုန်ညောင်ရေသွန်းပွဲတော်





ပွဲခါညောင်ရေ၊ သွန်းမြဲပေတည့်၊ ရိသေသဒွါ၊ ထုံးစဉ်လာဖြင့်

ကြလေသည်။ ထိုသစ်ပင်ပန်းမန်တို့ မသေစိမ့်သောငှာ ရေနှင့် အသက်ဆက်ပေးရန် လိုအပ်ပေသည်။ ထိုသစ်ပင်များအနက် ဗောဓိညောင်ပင်ကို မြန်မာများအထွတ်အမြတ်ထားကြသည်။ အထွတ်အမြတ်ထားခြင်းအကြောင်းမှာလည်း ဗောဓိညောင်ပင်ကို ဗုဒ္ဓမြတ်စွာ၏ ပရိဘောဂစေတီတော်အဖြစ် ပူဇော်ကြသောကြောင့်ဖြစ်သည်။ ဗောဓိညောင်ပင်သည် မြတ်စွာဘုရားနှင့် ဖွားဖက်တော်ဖြစ်သည်။ မြတ်စွာဘုရားသက်တော် ထင်ရှားရှိစဉ်ကပင် ဗောဓိညောင်ပင်ကို မြတ်စွာဘုရားကိုယ်စား ပူဇော်ခွင့်ပေးထားသည်။

ထို့ကြောင့် ရာသီဥတုပူပြင်းလှသော ကဆုန်ကာလတွင် သစ်ပင်များ မသေစိမ့်သောငှာ ရေများသွန်းလောင်းရာ၌ ဗောဓိညောင်ပင်ကို အထူးဂရုပြု၍ သွန်းလောင်းကြသည်။ ဗောဓိညောင်ပင်ကို ရေသွန်းလောင်းရာ၌ ဗောဓိပင်သည် ဗုဒ္ဓဘုရားရှင်၏ ဖွားဖက်တော်ဟူ၍လည်းကောင်း၊ ဗုဒ္ဓဘုရားရှင်၏ သဗ္ဗညုတဉာဏ်တော်ကို ရတော်မူရာ ဖြစ်သည့်သစ်ပင်ထူး သစ်ပင်မြတ်ဟူ၍လည်းကောင်း၊ ဘုရားရှင်နှင့် ဘုရားရှင်၏ဂုဏ်တော်



ကျေးဇူးတော်တို့ကို အောက်မေ့ပွားများလျက် ညောင်ရေသွန်းလောင်းသင့်ကြောင်း သပြေပင် တောရဆရာတော် ဘုရားကြီးက မိန့်ကြားဖူးလေသည်။

ညောင်ရေသွန်းပွဲတော်ကို မြန်မာနိုင်ငံ၌ ရှေးခေတ်အဆက်ဆက်ကပင် ကျင်းပ ပြုလုပ်လာခဲ့သည်။ ဤအစဉ်အလာကို ဆူးလေစေတီတော် ဂေါပကအဖွဲ့သည် ဆက်လက် ထိန်းသိမ်း၍ နှစ်စဉ်မပြတ်ကျင်းပသည်။

ဆူးလေစေတီကုန်းတော်၏ အရှေ့မြောက်တနင်္ဂနွေထောင့်တွင် တစ်ပင်တည်း ရှိသော သစ်ပင်မှာ ဗောဓိညောင်ပင်ဖြစ်လေသည်။ ထိုဗောဓိညောင်ပင်ကို ကဆုန်လပြည့် နေ့တိုင်း ညောင်ရေသွန်းလောင်းကြသည်။ ဆူးလေစေတီကုန်းတော်ရှိ ဗောဓိညောင်ပင် စိုက်ပျိုးသည့် ကာလနှင့် စိုက်ပျိုးသူဒါယကာကို မသိရသေးချေ။ ညောင်ရေသွန်းပွဲတော်ကို မည်သည့်ကာလက စတင်ကျင်းပခဲ့သည်ကိုလည်း မသိရသေးချေ။ ၁၉၅၂ ခုနှစ်၊ မေလ (၇)ရက်နေ့ထုတ် မြန်မာ့အလင်းသတင်းစာတွင် ဆူးလေစေတီတော် တံမြက်လှည်းအသင်းနှင့် တိရစ္ဆာန်ရုံပန်းဥယျာဉ် ရတနာသုံးပါးဝေယျာဝစ္စအသင်းသားများ စုပေါင်းပြီး ကဆုန် လပြည့်နေ့တွင် ညောင်ရေသွန်းလောင်းကြမည်ဖြစ်၍ အသင်းသားများ လာရောက်ကြရန်

ဆူးလေစေတီတော်တွင် ကျင်းပသည့် ပွဲတော်များ

နှိုးဆော်ထားသည်ကို တွေ့ရသည်။ ထိုနှစ်ညောင်ရေသွန်းပွဲတော်တွင် ဇာတ်သဘင်ပွဲများ ထည့်သွင်း၍ တခမ်းတနားကျင်းပသည်ကိုလည်း တွေ့ရသည်။ မြန်မာ့သဘင် ဦးညောင် ဦးဖိုးစိန်သည် ၁၉၅၂ ခုနှစ်တွင် ကျင်းပသည့် ဆူးလေစေတီတော် ကဆုန်ညောင်ရေသွန်း ပွဲတော်တွင် ကပြခဲ့သည်။ ဦးဖိုးစိန်သည် သက္ကရာဇ် ၁၃၁၄ ခုနှစ်၊ ကဆုန်လဆုတ် (၆)ရက်၊ (၁၄.၅.၁၉၅၂) နေ့ ညတွင် ကပြအသုံးတော်ခံခဲ့သည်။ ထိုညပွဲ၌ ပါဝင်ကပြပြီးနောက် ဦးဖိုးစိန် ပွဲမကနိုင်တော့ချေ။ ထို့ကြောင့်ပင် ၁၉၅၂ ခုနှစ်၊ ဆူးလေစေတီတော် ကဆုန် ညောင်ရေသွန်းပွဲတော်ရုံကြီး၌ ဦးဖိုးစိန် ကပြခဲ့သည်မှာ သူ၏နောက်ဆုံးညပင်ဖြစ်သည်ဟု မှတ်တမ်းတင်ထားကြသည်။

ယနေ့ကျင်းပနေသော ကဆုန်ညောင်ရေသွန်းပွဲတော် အစီအစဉ်မှာ ကဆုန်လပြည့်နေ့ နံနက် ၅ နာရီတွင် မြတ်စွာဘုရားအား ပန်း၊ ဆီမီး၊ ရေချမ်းနှင့် သစ်သီးဆွမ်းများကို ကပ်လှူကြသည်။ နံနက် ၆ နာရီတွင် ဆူးလေစေတီတော် ဂေါပကအဖွဲ့ဝင်များနှင့် ဝန်ထမ်းများ အပါအဝင် လမ်းမတော်၊ လသာ၊ ပန်းဘဲတန်း၊ ကျောက်တံတားလေးမြို့နယ် အတွင်းရှိ ရပ်ကွက်ဝတ်အသင်းများက ဝတ်ရွတ်ပူဇော်ကြသည်။ ဆူးလေစေတီတော်ဝတ်အဖွဲ့မှ အထူး





အစီအစဉ်အဖြစ် မြတ်စွာဘုရား ပါရမီတော်ဖြည့်ကျင့်လာပုံများမှစ၍ သဗ္ဗညုတဉာဏ်တော် ရရှိပြီး “ အနေကဇာတိသံသာရံ ” ဥဒါန်းဂါထာကျူးရင့်တော်မူပုံ၊ ဝေနေယျသတ္တဝါများက မြတ်စွာဘုရားရှင်အား ပူဇော်ကြပုံများကို သရုပ်ဖော်ရွတ်ဆိုပူဇော်ကြသည်။

နံနက် ၉ နာရီတွင် ပင့်ဖိတ်ထားသော သံဃာတော်များက ဗောဓိပင်ကို ဝိုင်းပြီး “ အနေကဇာတိသံသာရံ ” အစချီဂါထာတော်များ ရွတ်ဖတ်ပူဇော်ကြပြီးနောက် သံဃာတော်များ နှင့် ဂေါပကအဖွဲ့ဝင်များက ဗောဓိပင်ကို နံ့သာရေများဖြင့် သွန်းလောင်းပူဇော်ကြသည်။ ဗောဓိပင်နှင့် ၁၀ ပေခန့်အကွာတွင် တည်ထားသော ပါဒစေတီတော်ကိုလည်း ရေသပ္ပာယ် ပူဇော်ကြသည်။ ထို့နောက်အရပ်ရပ်မှ လာရောက်ကြသော ဘုရားဖူး ပရိသတ်များမှလည်း အသင့်စီစဉ်ထားသော နံ့သာရေတာအိုးများဖြင့် ညောင်ရေသွန်းလောင်းကြသည်။

ညောင်ရေသွန်းလောင်းသည့်ရေမှာ စေတီတော်၏ မြောက်ဘက်မှခဦးအနီး အချင်း ၆ ပေ၊ အနက် ၁၅ ပေကျော်ရှိ ရေတွင်းမှရေဖြစ်သည်။ ထိုရေတွင်းသည် စေတီတော်၏ ပရိဝုဏ်အတွင်းတည်ရှိနေပြီး မဟာဗောဓိပင်နှင့် ၁၅ ပေ အကွာခန့်တွင်ရှိသည်။

ဆူးလေစေတီတော်တွင် ကျင်းပသည့် ပွဲတော်များ

ထိုရေတွင်းမှာ ရှေးဟောင်းရေတွင်းဖြစ်ပြီး၊ ရန်ကုန်မြို့ဟောင်း၌ရှိသော ရေတွင်းနှစ်တွင်းအနက် တစ်တွင်းဖြစ်သည်ဟုလည်း အဆိုရှိကြသည်။ ထိုရေတွင်း၌ အစဉ်အမြဲရေရှိနေသည်။

(ဃ) မဟာသမယအခါတော်နေ့ ရွတ်ဖတ်ပူဇော်ပွဲ

ပွင့်တော်မူကုန်ပြီးသော ဘုရားရှင်အဆူဆူတို့သည် ဘုရားတစ်ဆူလျှင် မဟာသမယအခါတော်ကြီးတစ်ကြိမ်သာ ရရှိကြသည်။ ဂေါတမမြတ်စွာဘုရားရှင်ဝါတော်

ဝါဆိုသင်္ကန်းကို ဆူးလေစေတီတော်ဂေါပကအဖွဲ့ဝင်များ၊
ဝန်ထမ်းများက စေတီတော်ကို
လက်ယာရစ်လှည့်လည်ကြသည်။







၄ ဝါအရတွင် မဟာသမယအခါတော်ကြီးနှင့် တွေ့ကြုံရလေသည်။ မဟာ-ကြီးကျယ်သော၊ များပြားသော၊ သမယ-တွေ့ဆုံကြရသည့်အချိန်အခါဟုအဓိပ္ပာယ်ရပါသည်။ မြတ်စွာဘုရားသည် နယုန်လပြည့်နေ့ ညအခါ၌ မဟာဝန်တောအတွင်း များပြားစွာသောလူနတ်ပရိသတ်ကို မဟာသမယသုတ် ဟောကြားတော်မူလေသည်။ မဟာသမယသုတ် ဟောကြားတော်မူသော နယုန်လပြည့်နေ့ကို မဟာသမယအခါတော်နေ့ဟု သတ်မှတ်ကျင်းပကြခြင်း ဖြစ်လေသည်။



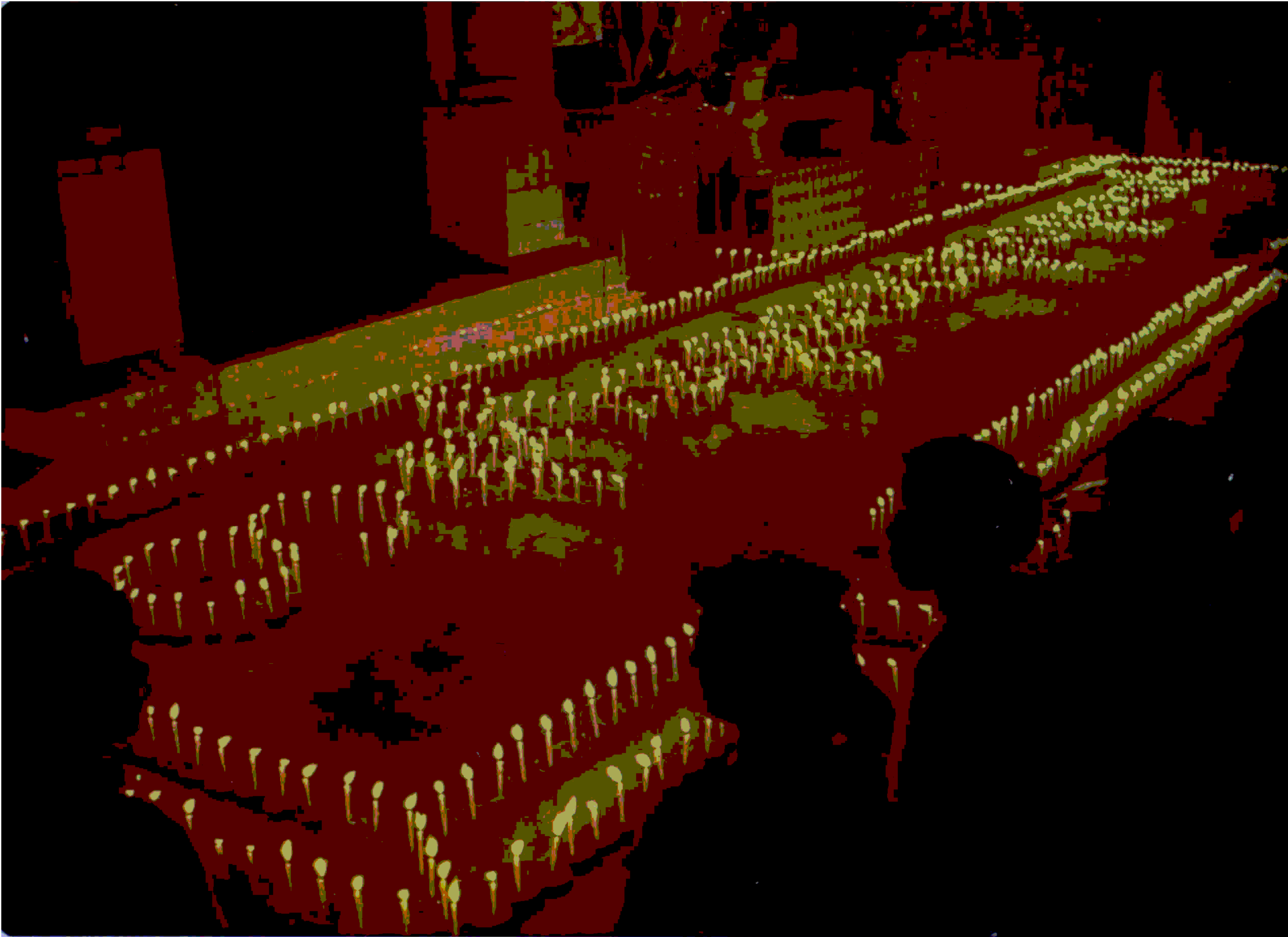

ဆူးလေစေတီတော်ဂေါပကအဖွဲ့သည် နယုန်လပြည့်နေ့တိုင်း မဟာသမယ အခါတော်နေ့ ကျင်းပခဲ့သည်မှာ ၁၉၉၅ ခုနှစ်တွင် ငါးနှစ်တိုင်တိုင်ရှိခဲ့လေပြီ။ နယုန်လပြည့်နေ့ မွန်းလွဲ (၁) နာရီအချိန်မှ ညနေ (၄)နာရီ တိုင်အောင် ဆူးလေစေတီတော်ဂေါပကအဖွဲ့ဝင် လူကြီးများနှင့်ဝန်ထမ်းများပါဝင်သော ဝတ်အဖွဲ့က မဟာသမယနေ့ အမေးအဖြေများကို ကဏ္ဍအလိုက်မေးဖြေ၍ မဟာသမယသုတ္တန်ကို ရွတ်ဖတ်ပူဇော်ကြသည်။

မဟာသမယသုတ္တန်ကို ရွတ်ဖတ်သရဇ္ဈာယ်ပူဇော်သောနေရာကို တန်ခိုး ကြီးမားသော နတ်သိကြား၊ ဗြဟ္မာများသာ လာရောက်နာယူကြသည့်အတွက် မကောင်းသော တစ္ဆေဘီလူး၊ ပြိတ္တာတို့သည် တခြားတစ်ပါးသို့ ရှောင်ရှားထွက်ပြေးကြရသဖြင့် မဟာ သမယသုတ်ရွတ်ဖတ်နာကြားရသူများသည် အန္တရာယ်အသွယ်သွယ်မှ ကင်းလွတ်ကြကုန်သည်။

မဟာသမယအခါတော်နေ့ ကျင်းပပေးခြင်းကြောင့် ဘေးဥပဒ်ရန်စွယ် အန္တရာယ်များ ကင်းရှင်းစေသည့်အတွက် ကောင်းမြတ်သောအစဉ်အလာ ဓမ္မပူဇာပွဲဖြစ်သည်။

(c) ဝါဆိုသင်္ကန်းကပ်လှူပူဇော်ပွဲနှင့် ဓမ္မစကြာအခါတော်နေ့ရွတ်ဖတ်ပူဇော်ပွဲ

ဝါဆိုလသည် မြန်မာများအတွက် ထူးခြားသော လတစ်လဖြစ်သည်။ “သန္ဓေတောထွက်၊ ဓမ္မစက်၊ ဟောမြွက်ရင့်ကျူး၊ ဝါဆိုဦး” ဟူ၍လည်းမှတ်သားကြသည်။ မြတ်စွာဘုရားသည် မဟာသက္ကရာဇ် ၆၇ ခုနှစ်၊ ဝါဆိုလပြည့်နေ့တွင် သန္ဓေယူတော်မူသည်။ မဟာသက္ကရာဇ် ၉၇ ခုနှစ်၊ ဝါဆိုလပြည့်နေ့တွင် တောထွက်တော်မူသည်။ မဟာသက္ကရာဇ် ၁၀၃ ခုနှစ်၊ ဝါဆိုလပြည့်နေ့တွင် ဓမ္မစကြာတရားကို ဟောတော်မူလေသည်။

မြတ်စွာဘုရားသည် တပည့်သားရဟန်းတော်များကို ဝါတွင်းသုံးလပတ်လုံး မည်သည့် အရပ်သို့မျှ ညဉ့်အိပ်ညဉ့်နေမသွားကြရဘဲ ဝါဆိုဝါကပ်ရမည်ဟု ဝိနည်းပညတ်တော်မူလေသည်။ ထိုကဲ့သို့ ဝါတွင်းကာလ၌ ဝါဆိုတော်မူကြမည့် သံဃာတော်များကို ဝါဆိုသင်္ကန်းလှူဒါန်းကြသည်။

ဆူးလေစေတီတော်ဂေါပကအဖွဲ့သည် နှစ်စဉ်ဝါဆိုလပြည့်နေ့တွင် ဆူးလေစေတီတော်၌ ဘုရားအမှူးပြုပြီး သံဃာတော်များကို ဝါဆိုသင်္ကန်း ကပ်လှူပွဲ ကျင်းပ

မြိုင်မြိုင်ဆိုင်ဆိုင် လတန်ဆောင်တိုင်



ဆူးလေစေတီတော်



ကြသည်။ အာရုံခံတန်ဆောင်းလေးဆောင်တွင် သီတင်းသုံးနေတော်မူသော ဤဘဒ္ဒကမ္ဘာ၌ ပွင့်တော်မူပြီးဖြစ်သည့် ဘုရားလေးဆူကို ရွှေကြာသင်္ကန်းကပ်လှူပူဇော်ကြသည်။ မကပ်လှူမီ ရွှေကြာသင်္ကန်းများကို စေတီတော်ရင်ပြင်၌ လက်ယာရစ်သုံးကြိမ်လှည့်လည်ကြသည်။ ရှေ့ဆုံးတွင် သာသနာ့အလံကိုနှင့် ကြေးစည်ကိုထားသည်။ နောက်တွင် ရွှေကြာသင်္ကန်းလေးထည်ကို တစ်ဖွဲ့စီလေးဖွဲ့ခွဲ၍ သယ်ကြသည်။ တစ်ဖွဲ့တွင် ဂေါပကအဖွဲ့ဝင်တစ်ဦးကရှေ့မှ





မြတ်ဗုဒ္ဓစိန္တေယျာမှာ၊
မွှေးနံ့သာမီးလှူဒါန်းပါလို့။

ဦးဆောင်၍ ဝန်ထမ်းအမျိုးသမီးလေးဦးက ရွှေကြာသင်္ကန်းတစ်ထည်ကို ဖြန့်လျက် သယ်ဆောင်ကြသည်။ ဤသို့လှည့်လည်နေစဉ်အတွင်း မေတ္တာသုတ်ပရိတ်တော်ကို ရွတ်ဖတ် ပူဇော်ကြသည်။ သုံးကြိမ်လှည့်လည်ပြီးနောက် ဂေါပကတစ်ဦးစီက အာရုံခံတန်ဆောင်းများ အတွင်း သီတင်းသုံးနေတော်မူသော ရုပ်ပွားတော်တစ်ဆူလျှင် ရွှေကြာသင်္ကန်းတစ်ထည်ကျစီ ကပ်လှူသည်။ ကျန်သင်္ကန်းများကို အလှူရှင်များက စေတီတော်ရင်ပြင်ရှိ ဆင်းတုတော်များတွင် ကပ်လှူကြသည်။ ဤသို့ ကပ်လှူပြီးနောက် ကျက်သရေဆောင်ခန်းမ၌ သြဝါဒါစရိယ ဆရာတော်ကြီးများ တစ်ပါးလျှင် ဝါဆိုသင်္ကန်းခွဲစုံတစ်စုံစီကပ်လှူကြပြီး ပရိတ်ရွတ် အမျှဝေလေသည်။

မွန်းလွဲ ၁ နာရီအချိန်တွင် ဓမ္မစကြာအခါတော်နေ့ကို ကျက်သရေဆောင် ခန်းမ၌ ကျင်းပပြုလုပ်သည်။ ဂေါပကအဖွဲ့ဝင်များက ဦးဆောင်၍ ဆူးလေစေတီတော် ဝန်ထမ်း ဝတ်အဖွဲ့ဝင်တို့နှင့် ကျင်းပခြင်းဖြစ်သည်။ ဓမ္မစကြာတရားတော် ဟောကြားတော် မူရသည့်အကြောင်း၊ ဓမ္မစကြာတရားတော်၏ အဓိပ္ပာယ်တို့ကို ပါဠိမြန်မာနှစ်ဘာသာတွဲ၍ ရွတ်ဆိုပူဇော်ကြသည်။



ထမနဲပွဲ ဆင်နွဲတူပျော်
ဆူးလေစေတီတော်



(စ) အနတ္တလက္ခဏသုတ် ရွတ်ဖတ်ပူဇော်ပွဲ

မြတ်စွာဘုရားသည် မဟာသက္ကရာဇ် ၁၀၃ ခုနှစ်၊ ဝါဆိုလပြည့်နေ့တွင် ဓမ္မစကြာတရားဟောတော်မူသည့်အခါ အရှင်ကောဏ္ဍညမထေရ် သောတာပန်တည်သည်။ ဝါဆိုလပြည့်ကျော် ၄ ရက်နေ့တွင် အရှင်အဿဇိမထေရ်တို့ အသီးသီး သောတာပန် တည်သည်။

ဆူးလေစေတီတော်တွင် ကျင်းပသည့်ပွဲတော်များ

ပဉ္စဝဂ္ဂါငါးဦးလုံး သောတာပန်ဖြစ်သည့်အခါ မြတ်စွာဘုရားသည် ဝါဆိုလပြည့်ကျော် ၅ ရက်နေ့တွင် အနတ္တလက္ခဏသုတ်ကို ဟောကြားလေသည်။ အနတ္တလက္ခဏသုတ်ကို နာကြားရသော် ပဉ္စဝဂ္ဂါငါးဦးလုံး ရဟန္တာဖြစ်ကြလေသည်။ သာသနာတော်၌လည်း သံဃာရတနာပေါ်ထွန်းလာလေသည်။ အနတ္တလက္ခဏသုတ်သည် မြတ်စွာဘုရား ရှေးဦးစွာ ဟောကြားတော်မူသော အနတ္တဓမ္မတရားဖြစ်သဖြင့် ထိုနေ့ကို ရည်မှတ်ပြီး ဝါဆိုလပြည့်ကျော် ၅ ရက်နေ့တိုင်း အနတ္တလက္ခဏအခါတော်နေ့အဖြစ် ကျင်းပကြသည်။

ဆူးလေစေတီတော် ဂေါပကအဖွဲ့သည် အနတ္တလက္ခဏသုတ် ဟောကြားတော်မူသော ဝါဆိုလပြည့်ကျော် ၅ ရက်နေ့တွင် အနတ္တလက္ခဏသုတ် ရွတ်ဖတ်ပူဇော်ပွဲ

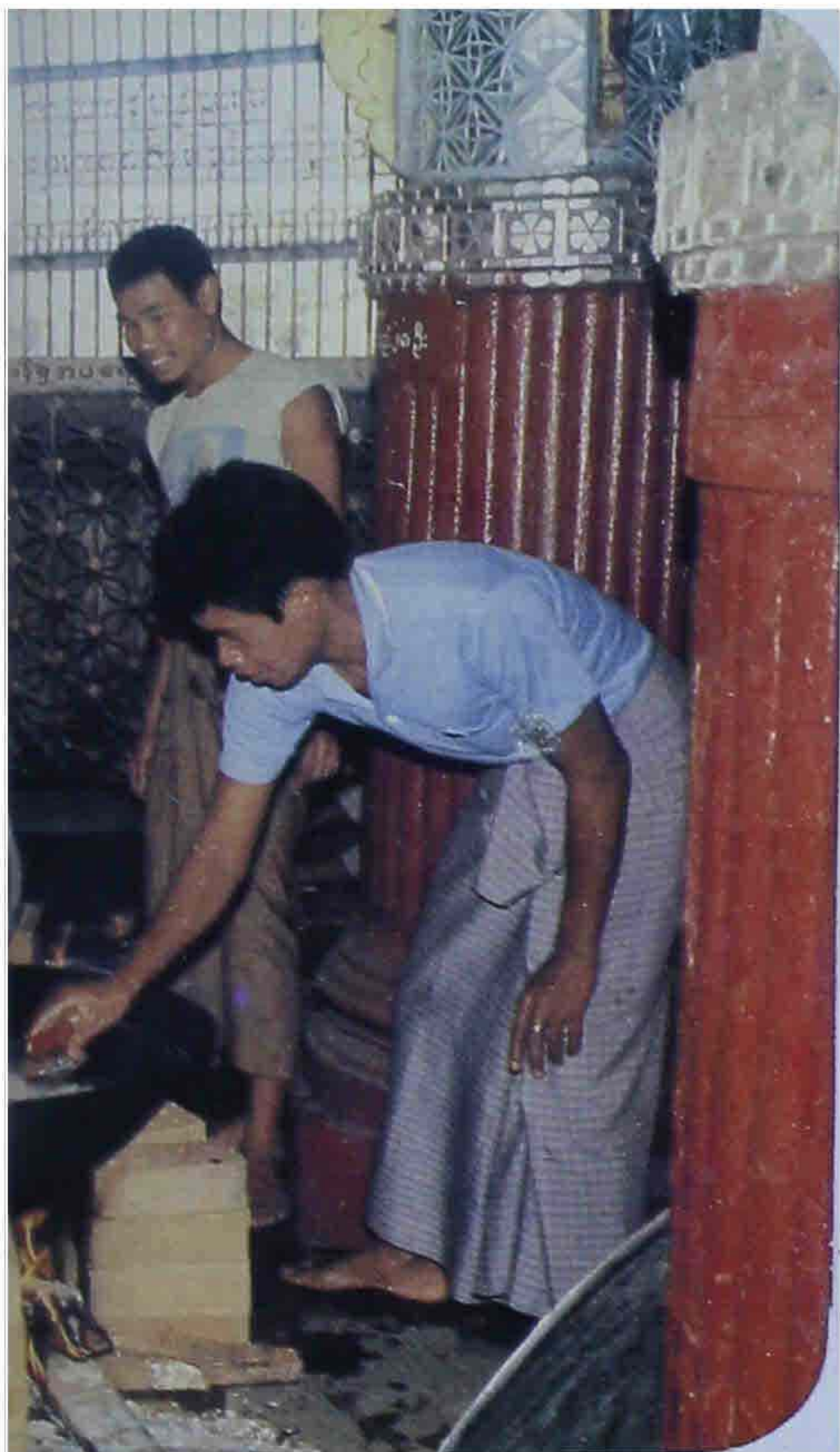



ကျင်းပခဲ့သည်မှာ လေးနှစ်ရှိလေပြီ။ ထိုနေ့တွင် ဂေါပကအဖွဲ့ဝင်များ ဦးဆောင်၍ ဝန်ထမ်းဝတ်အသင်းမှ တစ်ဦးချင်းစီသော်လည်းကောင်း၊ နှစ်ဦးစီတွဲ၍သော်လည်းကောင်း အမေးအဖြေများ ပြုလုပ်၍ အနတ္တလက္ခဏသုတ်ကို ပါဠိမြန်မာနှစ်ဘာသာဖြင့် ရွတ်ဖတ်ပူဇော်ပြီး အနတ္တလက္ခဏသုတ် ရှင်းလင်းချက်တို့ကို ကဏ္ဍအလိုက် ရွတ်ဖတ်ပူဇော်ကြလေသည်။

(ဆ) သီတင်းကျွတ်ဆီမီးပူဇော်ပွဲနှင့် အဘိဓမ္မာအခါတော်နေ့

မြတ်စွာဘုရားသည် သတ္တမမြောက်ဝါကို တာဝတိံသာနတ်ပြည်၌ ဝါကပ်တော်မူပြီး မယ်တော်မိနတ်သားအမှူးပြုသော နတ်ပရိသတ်အပေါင်းကို အဘိဓမ္မာတရား ဟောကြားတော်မူလေသည်။ သီတင်းကျွတ်လပြည့်နေ့၌ အဘိဓမ္မာတရားဟောကြား ပြီးဆုံးတော်မူသောအခါ သင်္ကသုနဂိုရ်ပြည်သို့ ရွှေစောင်းတန်း၊ ငွေစောင်းတန်း၊ ပတ္တမြားစောင်းတန်း၊ စောင်းတန်းသုံးသွယ်တို့ဖြင့် ဆင်းသက်လာသည်။ မြတ်စွာဘုရား လူ့ပြည်သို့ပြန်လည်ကြွလာသည်ကို ကြိုဆိုပူဇော်သောအားဖြင့် နှောင်းကာလလူများက ဆီမီးထွန်းညှိပူဇော်ကြခြင်းဖြစ်သည်။ ထိုကာလ၌ စေတီပုထိုးများတွင် အထူးအားဖြင့် ဆီမီးပူဇော်ကြသည်။ နေအိမ်များ၌လည်း မြတ်စွာဘုရားကြွလာသည်ကို ရည်မှတ်၍ ဆီမီးထွန်း ပူဇော်ကြသည်။

ဆူးလေစေတီတော်တွင် ကျင်းပသည့် ပွဲတော်များ

ထိုအစဉ်အလာအတိုင်းပင် ဆူးလေစေတီတော်တွင်လည်း သီတင်းကျွတ်ဆီမီးပူဇော်ပွဲကို ကျင်းပပြုလုပ်သည်။ အဖိတ်၊ လပြည့်၊ လပြည့်ကျော် ၁ ရက် ဟူသော ရက်သုံးရက်ကို သီတင်းကျွတ်အခါဟု သတ်မှတ်ကာ သုံးရက်စလုံး နံနက်အရုဏ်၌ သစ်သီးဆွမ်းများ ကပ်လှူခြင်း ညချမ်းအခါ၌ ဆီမီးငါးထောင် ထွန်းညှိပူဇော်ခြင်းများ ပြုလုပ်ကြသည်။ ပရိတ်အဖွဲ့များကလည်း အာရုံခံတန်ဆောင်းလေးဆောင်တွင် ပရိတ်တရားတော်များ ရွတ်ဖတ်ပူဇော်ကြသည်။

သီတင်းကျွတ်လပြည့်နေ့ နေ့လယ်တွင် ဂေါပကလူကြီးများနှင့် ဝန်ထမ်းဝတ်အဖွဲ့က အဘိဓမ္မာအခါတော်နေ့ ကျင်းပပြုလုပ်ကြသည်။ မြတ်စွာဘုရားသည် ဝါဆိုလပြည့်နေ့တွင် ကဏ္ဍမ္မအမည်ရှိသော သရက်ဖြူပင်အနီး၌ တိတ္ထိတို့ကို ယမိုက်ပြာဠိဟာပြတော်မူပုံ၊ ထို့နောက် တာဝတိံသာနတ်ပြည်သို့ ကြွတော်မူ၍ မယ်တော်မိနတ်သားအမှူးရှိသော နတ်ပရိသတ်ကို အဘိဓမ္မာတရားဟောတော်မူပုံ၊ ဣန္ဒြေကနတ်သားနှင့် အင်္ဂုရနတ်သားတို့၏ သာသနာတွင်းဒါနနှင့် သာသနာပဒါနကွာခြားပုံ၊ မေးဖြေဟောတော်မူပုံများကို ပါဠိမြန်မာနှစ်ဘာသာအပြင် ရှင်းလင်းချက်များဖြင့် ရွတ်ဆိုပူဇော်ကြလေသည်။

နှစ်ကျိပ်ရှစ်ဆူပူဇော်ပွဲ



ဆူးလေစေတီတော်



မီးပဒေသာရောင်စုံမီးလုံးများဖြင့် ဝင်းလက်နေသော ဆူးလေစေတီတော် ရင်ပြင်တွင် ဘုရားဖူးပရိသတ်များဖြင့် စည်ကားနေသည့်နည်းတူ စေတီတော်ပတ်ဝန်းကျင်ရှိ ရုံးအဆောက်အအုံများ လူနေအဆောက်အအုံများတွင် ထွန်းညှိပူဇော်ထားသော မီးရောင်စုံတို့၏ ပသာဒကလည်း ထိုပတ်ဝန်းကျင်ကို လှပတင့်တယ်ရှုချင်စဖွယ် ဖြစ်စေပေသည်။

(၈) တန်ဆောင်တိုင်ဆီမီးပူဇော်ပွဲနှင့် ရွှေကြာသင်္ကန်းကပ်လှူပွဲ

တန်ဆောင်မုန်းလ ဆီမီးထွန်းပူဇော်ပွဲသည်လည်း မြန်မာ့ဆယ့်နှစ်လရာသီပွဲ တစ်ပွဲဖြစ်သည်။ တန်ဆောင်မုန်း၏ အဓိပ္ပာယ်ကပင်လျှင် မီးရှူးမီးတိုင်တို့ ထွန်းညှိပူဇော် သောလဟု အဓိပ္ပာယ်ပေါက်လေသည်။ ရှေးခေတ်အခါက တန်ဆောင်မုန်းလတွင် ဆီမီးများ ထွန်းညှိပူဇော်ကြသည့်ပြင် တာဝတိံသာနတ်ပြည်ရှိ စူဠာမုနိစေတီတော်ကို ရည်မှန်းပူဇော်သည့် အနေဖြင့် မီးပုံးပျံများ လွှတ်တင်ပူဇော်သည့် ဓလေ့လည်း ရှိခဲ့ဖူးလေသည်။

တန်ဆောင်မုန်းလ အဖိတ်နေ့၊ လပြည့်နေ့၊ လပြည့်ကျော် ၁ ရက်နေ့ များတွင် နံနက်အရုဏ်ချိန်၌ သစ်သီးမျိုးစုံကပ်လှူကြသည်။ ညပိုင်းတွင် ဆီမီးငါးထောင်

ဆူးလေစေတီတော်တွင် ကျင်းပသည့်ပွဲတော်များ

ထွန်းညှိပူဇော်သည်။ အာရုံခံတန်ဆောင်းများတွင် ဝတ်အသင်းများက ပရိတ်တရားတော်များ ရွတ်ဖတ်ပူဇော်ကြသည်။ လပြည့်နေ့နံနက် ၈ နာရီ အချိန်တွင် ရွှေကြာသင်္ကန်းလှည့်လည် ပူဇော်ကြသည်။ လှည့်လည်ပူဇော်ပြီးနောက် အာရုံခံတန်ဆောင်းများတွင် သီတင်းသုံး နေတော်မူသောဘုရားလေးဆူအား ရွှေကြာသင်္ကန်းတစ်ထည်စီကို ဂေါပကတစ်ဦးစီက ကပ်လှူ ပူဇော်သည်။ ကျန်သောရုပ်ပွားတော်များကိုလည်း အလှူရှင် အသီးသီးက သင်္ကန်းတော်များ ကပ်လှူကြသည်။

(ဈ) တပို့တွဲလ ထမနဲနှင့် နံ့သာထင်းမီးပူဇော်ပွဲ

တပို့တွဲလ၌ ထမနဲပွဲကျင်းပခြင်းသည် မြန်မာ့အစဉ်အလာပွဲတော်တစ်ရပ် ဖြစ်သည်။ ထမနဲကို နှမ်းမနဲဟုလည်း ခေါ်ကြသည်။ ဆူးလေစေတီတော်တွင်လည်း တပို့တွဲလ၌ ထမနဲကပ်လှူပွဲကျင်းပသည်။ ထမနဲထိုးပွဲပြုလုပ်ရာတွင် ထမနဲထိုးအဖွဲ့များကို ဖိတ်ကြား၍ တစ်ဖွဲ့နှင့်တစ်ဖွဲ့အပြိုင်အဆိုင် အတီးအမှုတ် အကအခုန်များဖြင့် တပျော်တပါး ဆင်ယင်ကျင်းပသည်။ အဖိတ်နေ့ညတွင် ထမနဲထိုးပြိုင်ပွဲကိုအပြီး ပြုလုပ်ပြီး လပြည့်နေ့အရက်



ဆူးလေစေတီတော်



ချိန်တွင် ဘုရားရှင်အားကပ်လှူပြီး ဆရာတော် သံဃာတော်များထံသို့လည်း သွားရောက် ကပ်လှူသည်။ လပြည့်နေ့နံနက် ၉ နာရီမှ ၁၀ နာရီအတွင်း စေတီတော်ပေါ်တွင် ဘုရားဖူးများအား ထမနဲထုပ်များ ဝေငှ၍ ကုသိုလ်ပြုကြသည်။

တပို့တွဲလ ပွဲတော်တစ်ခုမှာ မီးပုံပွဲဖြစ်သည်။ မီးပုံပွဲကို မီးဖုန်းပွဲဟုလည်း ခေါ်တတ်၊ ရေးတတ်ကြသည်။ တပို့တွဲလသည် ချမ်းအေးသောရာသီဖြစ်သည်။ မြတ်စွာ ဘုရားသည် ချမ်းအေးသောရာသီ၌ မီးမယ်ဖျူးတွင် လက်တော်ကင်ရသည်။ မီးလှုံတော် မူရသည်ဟု ယုံကြည်ကြပြီး တပို့တွဲလ၌ စေတီဘုရားများတွင် နံ့သာထင်းမီးတို့ဖြင့် ပူဇော်သည်ကို မီးပုံပွဲဟု ခေါ်ဝေါ်ကြခြင်းဖြစ်သည်။ မီးပုံပွဲကို ရှေးအင်းဝခေတ်ကတည်းက ကျင်းပခဲ့ကြောင်း တွေ့ရသည်။

ဆူးလေစေတီတော်ဂေါပကအဖွဲ့သည် ဤအစဉ်အလာပွဲတော်ကို ထိန်းသိမ်း သည့်အနေဖြင့် တပို့တွဲလ၌ နံ့သာထင်းမီးပူဇော်ပွဲ ကျင်းပသည်။ တပို့တွဲလအဖိတ်နေ့၊ လပြည့်နေ့ နှင့်လပြည့်ကျော် ၁ ရက် သုံးရက်လုံးတွင် ဆူးလေစေတီတော်ကြီး၏ ရင်ပြင်တော် ထောင့်လေးထောင့်တွင် ငှက်ပျောပင်များစိုက်၍ ရာမေတ်ကာရံကာ သာသနာ့အလံများ

ဆူးလေစေတီတော်တွင် ကျင်းပသည့် ပွဲတော်များ



စိုက်ထူလျက်နံ့သာထင်းမီးတို့ဖြင့် ပူဇော်လေသည်။ နံ့သာထင်းမီးကို အကျော်၊ စမ္မာ၊ ကရမက်၊ နံ့သာနီ၊ နံ့သာဖြူဟူသည့် နံ့သာငါးပါးကိုသာ သုံးသည်။ ရောက်ရှိလာသော ဘုရားဖူးများကလည်း နံ့သာငါးပါးထင်းတို့ဖြင့် မီးပူဇော်ကြသည်။ ပျောက်ကွယ်လုနီးနီး ဖြစ်နေသော ရာသီအလိုက် ကျင်းပခဲ့သည့် ဗုဒ္ဓပူဇော်ပွဲတော်တစ်ရပ်ကို ပြန်လည်ဖော်ထုတ်ကာ နှစ်စဉ်မပျက် ကျင်းပခြင်းဖြင့် ရိုးရာယဉ်ကျေးမှုကို ထိန်းသိမ်းလျက်ရှိသည်။





နှစ်ကျိပ်ရှစ်ဆူ
ရုပ်ပွားတော်များ
ဒေသစာရီ
ကြွချီလှည့်လည်

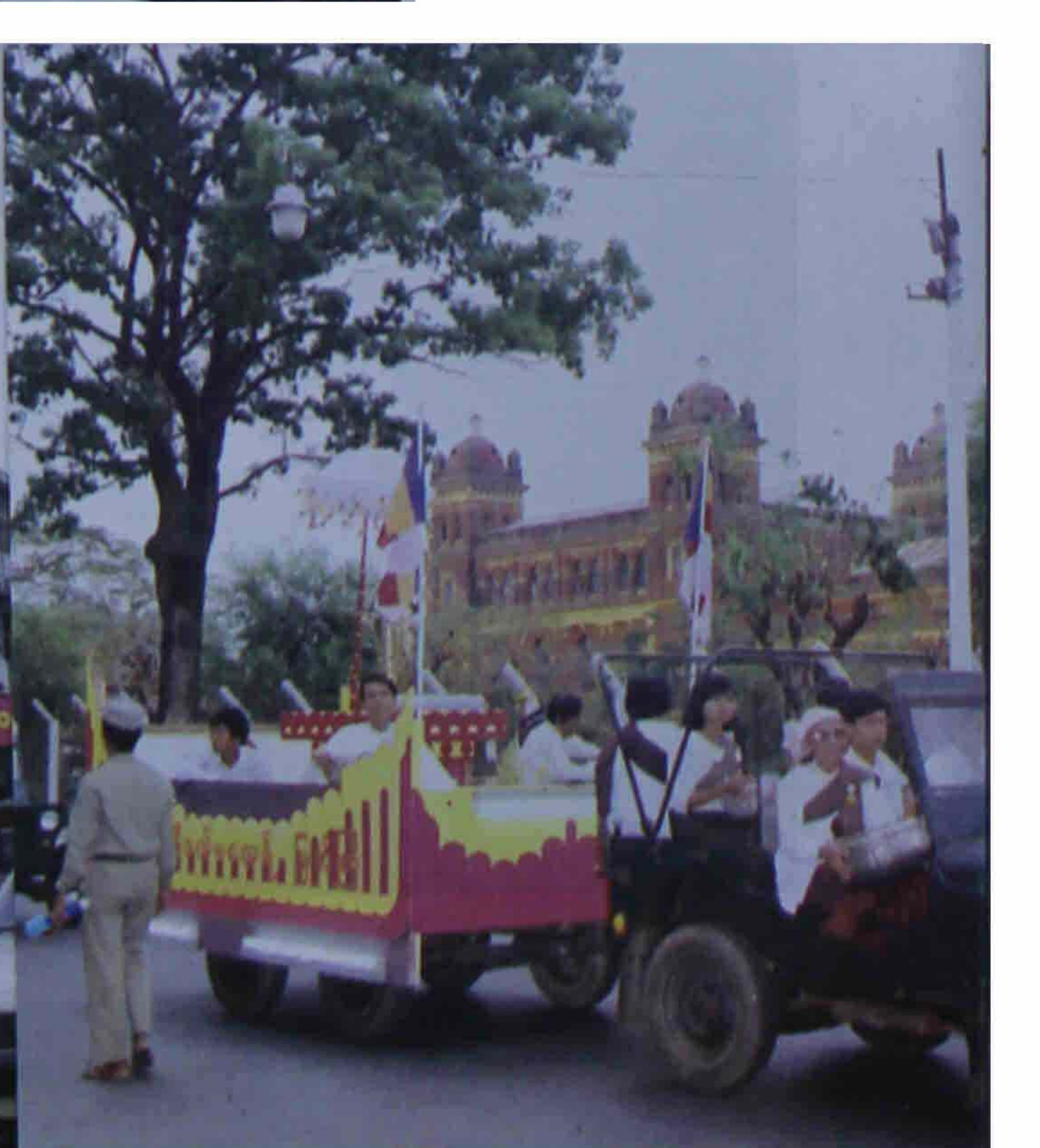



ညချမ်းချိန်ခါ
မီးပဒေသာဖြင့်
ဒေသစာကြွ



(ည) နှစ်ကျိပ်ရှစ်ဆူ လှည့်လည်ပူဇော်ပွဲ

မြန်မာနိုင်ငံဒေသအနှံ့အပြားတွင် နှစ်ကျိပ်ရှစ်ဆူပူဇော်ပွဲများ ကျင်းပကြသည်။ နှစ်ကျိပ်ရှစ်ဆူပူဇော်ပွဲကို ပုဂံခေတ်ကတည်းကတွေ့ရသည်။ သမ္ဘူလဘုရား၊ ဝိနည်းမိရ်ဘုရားနှင့် လေးမျက်နှာဘုရားစသည့် ဘုရားတို့တွင် နှစ်ကျိပ်ရှစ်ဆူ ဗုဒ္ဓဝင်ကိုပန်းချီပုံများဖြင့် ပူဇော်ထားသည်။

ဆူးလေစေတီတော်ဂေါပကအဖွဲ့သည် နှစ်ကျိပ်ရှစ်ဆူဒေသစာရီလှည့်လည်ပူဇော်ပွဲကို နှစ်စဉ်ကျင်းပသည်။ နှစ်ကျိပ်ရှစ်ဆူဗုဒ္ဓရုပ်ပွားတော်တို့သည် ဆူးလေစေတီရင်ပြင်ပေါ်ရှိ ကျက်သရေဆောင်ခန်းမ၌ တစ်နှစ်ပတ်လုံး သီတင်းသုံးလျက်ရှိသည်။ နှစ်ကျိပ်ရှစ်ဆူလှည့်လည် ပူဇော်ပွဲကို ယခင်က တန်ဆောင်မုန်းလ၊ တန်ဆောင်တိုင်တွင် ကျင်းပခဲ့သော်လည်း ယခုအခါ နှစ်စဉ်သင်္ကြန်မတိုင်မီကျင်းပသည်။ အများအားဖြင့် မြန်မာလတပေါင်းလအတွင်း ကျရောက်တတ်သည်။ လှည့်လည်ပူဇော်ပွဲကျင်းပမည့်ကာလ မတိုင်မီ ရုပ်ပွားတော်များကို သီတင်းသုံးတော်မူရာ ကျက်သရေဆောင်ခန်းမမှပင့်၍ ယာယီစံကျောင်းတော်အဖြစ် မြောက်ဘက်မုခ်အာရုံခံ တန်ဆောင်းတွင် ခေတ္တသီတင်းသုံး အပူဇော်ခံသည်။ သံဃာတော်များက ယာယီစံကျောင်းတော်တွင် အနေကဇာတင်ပူဇော်ကြသည်။ ဂေါပကအဖွဲ့နှင့်ဘုရားဖူးများက ရွှေသင်္ကန်းတော်များကပ်လှူကြသည်။ နေ့စဉ်သစ်သီးပန်းမန်ဆီမီးတို့ဖြင့်လည်း ကပ်လှူပူဇော်ကြသည်။ ယာယီစံကျောင်းတော်၌ တစ်လတာမျှ သီတင်းသုံးတော်မူပြီး သတ်မှတ်ထားသော လှည့်လည်ပူဇော်ပွဲကျင်းပမည့်နေ့ ညဆည်းဆာ အချိန်တွင် အသင့်ပြင်ထားသော မော်တော်ယာဉ်များပေါ်သို့ ပင့်ဆောင်ပြီး စေတီတော်ကြီးကို လက်ယာရစ်သုံးကြိမ်လှည့်လည်ပြီး ကျောက်တံတား၊ ပန်းဘဲတန်း၊ လသာ၊ လမ်းမတော်မြို့နယ်များသို့ အစီအစဉ်အတိုင်း လှည့်လည်ပူဇော်ခံလေသည်။ ညနေ ၆ နာရီ မှ ည ၁၁ နာရီထိ အပူဇော်ခံထွက်ရာ ရှင်သာရိပုတ္တရာ၊ ရှင်မောဂ္ဂလာန်၊ ရှင်သီဝလီ၊ ရှင်ဥပဂုတ္တရဟန္တာကြီးများ ခြံရံ၍ ဒေသစာရီလှည့်လည်တော်မူသည်။ ဆူးလေစေတီတော်ဝတ်အဖွဲ့ကလည်း ရတနသုတ်၊ မေတ္တာသုတ် စသော ပရိတ်ကြီး ၁၁ သုတ်ကို ပါဠိတစ်ပိုဒ်၊ အနက်တစ်ပိုဒ်တို့ဖြင့် ကြည်ညိုဖွယ်ရာဖြစ်အောင် ရွတ်ဆိုပူဇော်၍ ခြံရံလိုက်ပါလာကြသည်။ ဒေသစာရီလှည့်လည်



အဆိုအက ရွင်ပျစ်ညီ
ဒေသစာရီကြွမြန်း:



အပူဇော်ခံရာလမ်းတစ်လျှောက်၌ လမ်းအသီးသီး၊ ရပ်ကွက်အသီးသီးမှ ကုသိုလ်ရှင်များက အလှူငွေများ၊ သစ်သီးပန်းမန်များ လောင်းလှူပူဇော်ကြသည်။ ဒေသစာရီလှည့်လည်ရာ ရပ်ကွက်အသီးသီးရှိ စေတနာရှင်လုပ်သားပြည်သူများ၊ အဖွဲ့အစည်းများကလည်း ဒေသစာရီ လှည့်လည်ရာခရီးတွင် ဝေယျာဝစ္စကုသိုလ်ဒါနဖြင့် ပူးပေါင်းဆောင်ရွက်ကြသည်။ လှည့်လည် ပူဇော်ပွဲပြီးသည့်နောက် နှစ်ကျိပ်ရှစ်ဆူရုပ်ပွားတော်များကို မူလသီတင်းသုံးတော်မူရာ ကျက်သရေဆောင်ခန်းမသို့ ပင့်ဆောင်၍ တစ်နှစ်ပတ်လုံး ကိုးကွယ်ပူဇော်ထားသည်။

ဆူးလေစေတီတော်တွင် တစ်နှစ်ပတ်လုံးကျင်းပသောပွဲတော်များကို ကြည့်လျှင် ရတနာ သုံးပါးကိုအဓိကထားပူဇော်သောပွဲများဖြစ်သဖြင့် သာသနာထွန်းကားပြန့်ပွားရေးတွင် လိုအပ်ပြီး ကျင်းပသင့်သောပွဲတော်များဖြစ်သည်ကို တွေ့ရသည်။ ဂေါပကအဖွဲ့သည် ဤပွဲတော်များကို စဉ်ဆက်မပြတ်ဆက်လက်ကျင်းပသွားနိုင်ရန် အမြဲမပြတ် ဝါယမစိုက်ထုတ်နေကြသည်။

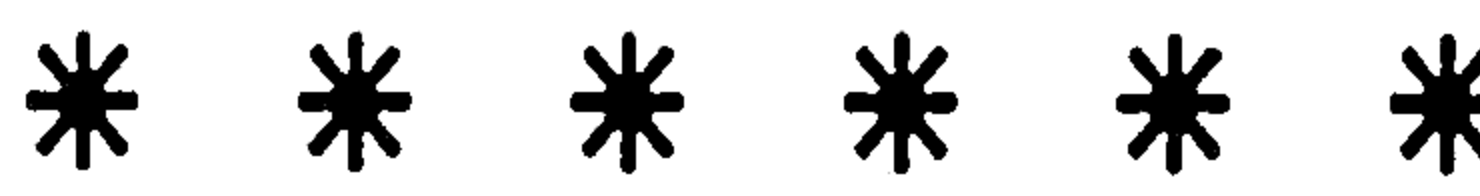

အခန်း ၉

ဆူးလေစေတီတော်ပြုပြင်ထိန်းသိမ်းခြင်း

ဆူးလေစေတီတော်ကို ကျိုက်အသုတ်ဘုရား ဘွဲ့တော်အမည်ဖြင့် သက္ကရာဇ် ၇၀၀ ကျော် ဗညားဦးမင်း လက်ထက်ကစ၍ မြန်မာမှတ်တမ်းများတွင်ဖော်ပြထားသည်ကို တွေ့ရှိသော်လည်း စေတီ၏သွင်ပြင်သဏ္ဍာန်၊ ဉာဏ်တော်အမြင့်စသည်တို့ကိုမူ သိနိုင်ခွင့် မရခဲ့ချေ။ ဟံသာဝတီဘုရင်မ ရှင်စောပုသည် ဆူးလေစေတီတော်ကိုလည်း ပြုပြင်ခဲ့သေးသည်။ မူလစေတီကိုငုံ၍တည်ဆောက်ကာ ဉာဏ်တော်မြင့်တင်ပြုပြင်ခဲ့သည်ဟု အဆိုရှိသော်လည်း ဉာဏ်တော်မည်မျှအထိ မြင့်တင်ခဲ့သည်ကိုမူ မသိရသေးချေ။ သက္ကရာဇ် ၁၁၇၈ ခုနှစ်တွင် ရန်ကုန်မြို့သို့ရောက်ရှိလာသော လောကမှန်ကင်းဆရာတော်သည် ဆူးလေစေတီတော်၌ ဟောင်းနွမ်းယိုယွင်းသည်များကိုလည်း ပြုပြင်သည်။ ဉာဏ်တော်ကိုလည်း ခြောက်ဆယ့် ခုနှစ်တောင်တစ်မိုက်ပမာဏရှိအောင် ပြင်ဆင်တော်မူခဲ့သည်။ စေတီတော်ကိုလည်း ရွှေချတော် မူသည်။ ထိုသို့ရွှေချပြီးသော် စေတီတော်မှ ရောင်ခြည်တော်တို့ ရက်လေးဆယ်တိုင်တိုင် ကွန်မြူးသည်ဟုဆိုသည်။ လောကမှန်ကင်းဆရာတော် အမှူးပြု၍ ကပ်လူသောရွှေဆိုင်း မှာတစ်ထောင့်လေးရာရှိသည်။ ကပ်လူတော်မူသောရွှေအလေးချိန်ပမာဏကို ခန့်မှန်းကြည့် ရသော် ရွှေတစ်ကျပ်သားကို ရှစ်ဆိုင်းခတ်နိုင်သော မိကျိုင်းအား အလောင်းမင်းတရားကြီးက 'သိဒ္ဓိဗာဟုမ' ဘွဲ့ချီးမြှင့်သည်ဟူ၍ အမိန့်တော်တစ်ရပ်တွင် တွေ့ရသည့်နှုန်းအတိုင်းတွက်လျှင် ရွှေဆိုင်းတစ်ထောင့်လေးရာအတွက် ရွှေတစ်ရာခုနှစ်ဆယ့်ငါးကျပ်သား ကုန်ကျနိုင်သည်ဟု

ဆူးလေစေတီတော်

ခန့်မှန်းရသည်။ ထိုစဉ်က ဆူးလေစေတီတော်ကို ပြုပြင်ခဲ့သည်မှာ တခမ်းတနား ရှိခဲ့သည်ဟု ဆိုနိုင်သည်။

၁၈၅၃ ခုနှစ်က ထုတ်ဝေခဲ့သော “ရန်ကုန်သို့ ခရီးတစ်ခေါက်” စာအုပ်တွင် ရန်ကုန်မြို့ဟောင်းအနီးရှိ စေတီတစ်ဆူအကြောင်း ဖော်ပြထားသည်။ စာရေးသူက ထိုစေတီသည် ရန်ကုန်မြို့ဟောင်း လမ်းမကြီးနှင့် အနည်းငယ် ကွာလှမ်းသောနေရာတွင် တည်ရှိနေပြီး သစ်ပင်များနှင့် အုပ်ဆိုင်းနေသည်။ ထိုစေတီမှာ ရွံ့ညံ့ထူထပ်သော ရေအိုင်စပ်တွင် တည်ရှိနေသည်။ ထိုရေအိုင်ပေါ်တွင် ဖြတ်သန်းတည်ဆောက်ထားသော တံတားမှာ ဟောင်းနွမ်းပြိုပျက်နေသည်။ စေတီတော်သို့ ထိုတံတားမှ သွားရသည်။ စေတီတော်သည်

စေတီတော်အား သံချောင်းဆူးခက် တပ်ဆင်ထားပုံနှင့်
ရွှေပြားများ ကပ်လှူပူဇော်ထားပုံ

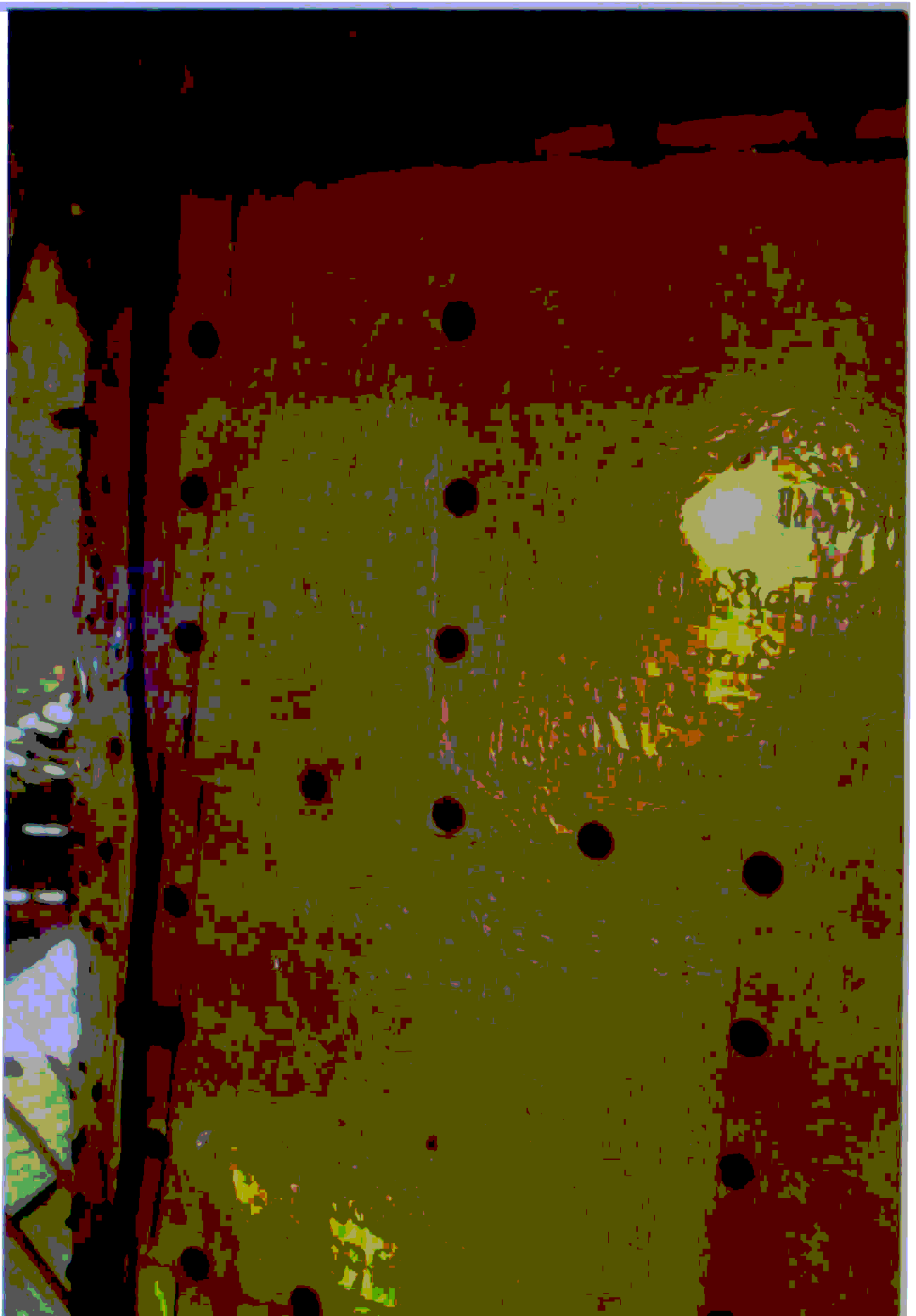
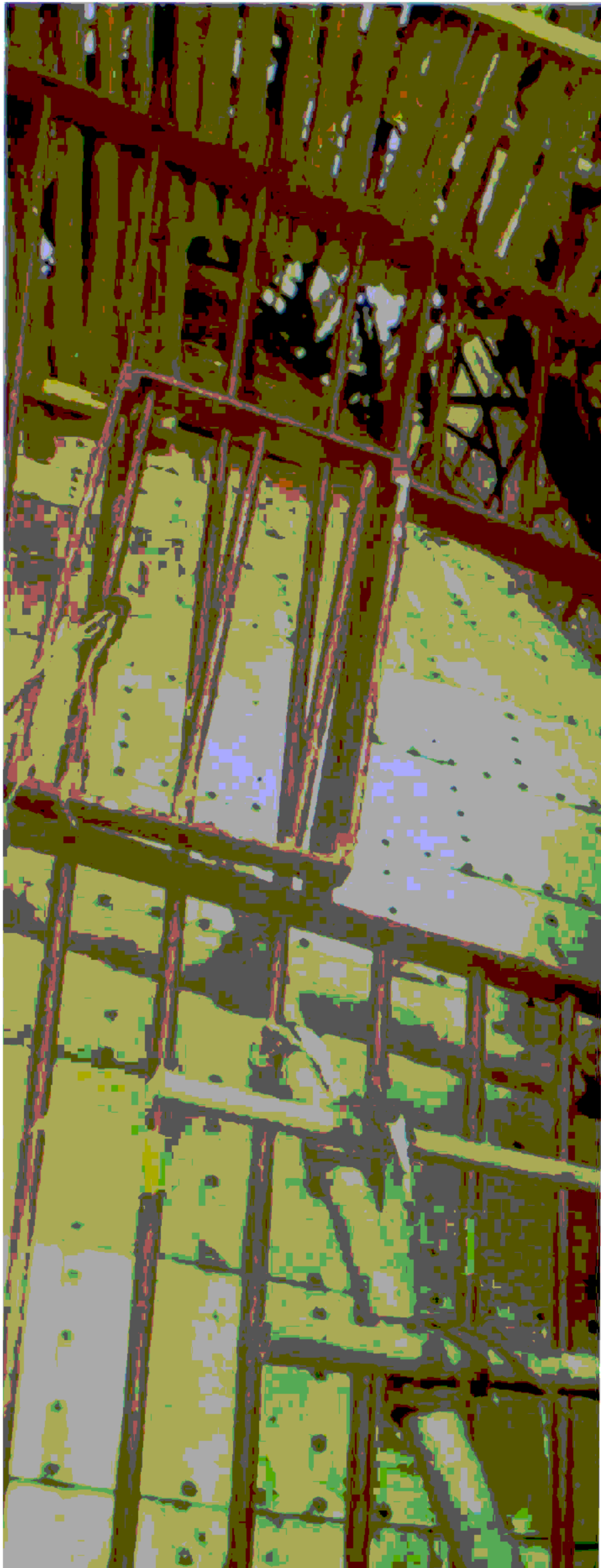

ဆူးလေစေတီတော်ပြုပြင်ထိန်းသိမ်းခြင်း

သူတွေ့မြင်ဖူးသမျှ အခြားစေတီများနှင့် မတူဘဲ ပုံသဏ္ဍာန်နှင့် အမွမ်းအမံများ ကွဲပြားခြားနားနေသည်ဟုဆိုသည်။ ထိုစေတီကို သပ်ရပ်သန့်ရှင်းစွာ ထိန်းသိမ်းစောင့်ရှောက် ထားသည်။ ဗိသုကာလက်ရာမှာလည်း အလွန်ကောင်းမွန်လှသည်။ ပုံပန်းကျနပြီ အချိုးအစား ပြေပြစ်သော လက်ရာဖြစ်သည်ဟူ၍ ရေးသားထားသည်။ စေတီတော်၏ဘွဲ့တော်ကိုမူ ဖော်ပြမထားချေ။ သို့ရာတွင် ဖော်ပြထားသောစေတီ၏ ပတ်ဝန်းကျင်သည် ဆူးလေစေတီတော် တည်ရှိနေသည့် ပတ်ဝန်းကျင်ဖြစ်နေသည်။ ထိုစာအုပ်တွင် ရန်ကုန်မြို့ဟောင်းအနီးရှိ စေတီတော်၏ ပုံတစ်ပုံကိုလည်း ဆွဲပုံကြမ်းဖြင့် ဖော်ပြထားရာ ထိုဆွဲပုံကြမ်းသည် ရှစ်မြောင့် ပုံသဏ္ဍာန် စေတီတော်ဖြစ်ပြီး ယနေ့ဖူးမြင်ရသော ဆူးလေစေတီတော်နှင့် ပုံသဏ္ဍာန်တူညီသည်။ ထိုစာအုပ်တွင်ပင် ၁၈၅၂ ခုနှစ်က မှတ်သားမိသမျှ ရန်ကုန်မြို့ဟောင်းပုံဟူ၍ မြေပုံ တစ်ပုံကိုလည်း ဖော်ပြထားသည်။ ထိုမြေပုံတွင် မြို့သစ်ဟူ၍လည်း ထည့်သွင်းဖော်ပြ ထားသည်။ မြို့သစ်ဆိုသည်မှာ သာယာဝတီမင်း တည်ထားခဲ့သော “အောင်မြေရန်နှင့်” ဟု သမုတ်သည့်မြို့ကို ရည်ညွှန်းသည်။ ထိုမြေပုံအရ ရန်ကုန်မြို့ဟောင်းအနီးရှိ တံတားနှင့် ဖြတ်သန်းရသည့် စေတီတော်၏ တည်နေရာမှာလည်း ဆူးလေစေတီတော် တည်နေရာနှင့် နီးစပ်သည်။ ဤအထောက်အထားများအရ ဆူးလေစေတီတော်ဟု ထင်ရှားလာမည့် စေတီတော်ကို ထိုစဉ်ကာလကတည်းက ရှစ်မြောင့်ပုံစေတီတော်အဖြစ် ဖူးမြင်ရကြောင်း တွေ့ရသည်။ ထိုစာအုပ်ကို ၁၈၅၃ ခုနှစ်မှ ပုံနှိပ်ထုတ်ဝေသော်လည်း စာအုပ်ရေးသားသူ ရန်ကုန်မြို့သို့ ၁၈၄၆ ခုနှစ်က ရောက်ရှိလာသည့် ခရီးစဉ်မှတ်တမ်းဖြစ်၍ ဆူးလေစေတီတော်ကို လောကမှန်ကင်းဆရာတော် ပြုပြင်ခဲ့ပြီးနောက် နှစ်ပေါင်းသုံးဆယ်ကျော် မျှသာ ရှိသေးသည့်ကာလဖြစ်သည်။ ထိုကြောင့် လောကမှန်ကင်းဆရာတော် ပြုပြင်ပြီးနောက် ဖူးမြင်ရသော ဆူးလေစေတီတော်မှာ ရှစ်မြောင့်စေတီဖြစ်နေသဖြင့် လောကမှန်ကင်းဆရာတော် သည် ဟံသာဝတီဘုရင်မ ရှင်စောပုကဲ့သို့ မူလစေတီတော်ကို ငုံ့၍ပြုပြင်တည်ဆောက်ကာ ဉာဏ်တော်မြှင့်တင်ခဲ့မည်ဆိုပါက စေတီတော်၏ မူလပုံသဏ္ဍာန်မှာလည်း ရှစ်မြောင့်စေတီ တော်ပင် ဖြစ်နိုင်ဖွယ်ရှိသည်။

ဆူးလေစေတီတော်ကို စစ်ကဲမောင်ထော်လေးလည်း ပြုပြင်ခဲ့သေးသည်။ သက္ကရာဇ် ၁၂၂၄ ခုနှစ်၊ နတ်တော်လဆန်း ၁ ရက်နေ့တွင် ရေးသားပြီးစီးခဲ့သော မော်လမြိုင်ဘုရားကြီး ကျောင်းဆရာတော် ဦးဝံသအဂ္ဂ၏ ရွှေတိဂုံသမိုင်းသစ်ပေမူတွင် စစ်ကဲမောင်ထော်လေး





၁၉၄၈ခုနှစ်က
ဆူးလေစေတီတော်အား
တောင်ဘက်မှဖူးမြင်ရပုံ

ဆူးလေစေတီတော်ပြုပြင်ပုံကို ဖော်ပြထားသည်။
ဆရာတော်ဦးဝံသအဂ္ဂက ရွှေတိဂုံသမိုင်းသစ်
ရေးသားရခြင်းကို ပဏာမပဋိညာဉ်ဖြင့် ဖော်ပြရာ၌
အခွန်တော်ဝန်မင်းဦးပြော၊ ဇယာမြို့အုပ်
ဦးရွှေအေး နှင့် သာဂရငါးမြို့အုပ်ဦးပန်းတို့က
ရွှေတိဂုံသမိုင်းကိုသိရပါပြီ။ ယခုအခါ အသက်
ရှစ်ဆယ်ကျော် ကိုးဆယ်နီးပါးရှိသော
စစ်ကဲတော်ကြီးမင်းဦးထော်လေး၏ ပြုပြင်မှုများကို
သိလိုသဖြင့် ရေးသားပါဟူ၍ တောင်းပန်သောကြောင့်
ရေးသားရကြောင်း ဖော်ပြထားသည်။
ထိုကျမ်းရေးစဉ်က စစ်ကဲမောင်ထော်လေး
အသက်ထင်ရှားရှိသေးသည်။

ဆူးလေစေတီတော်

‘ဆူးလေကိုယ်တော်မြတ်ဘုရားလည်း၊ အမြင့်အားတက်ဆောင်လျှင်၊ သံတောင် ရှစ်ဆယ့်နှစ်၊ မှတ်စေရစ်တစ်သိး’ ဟူသောစကားအရ ဆူးလေစေတီတော်ကို ဉာဏ်တော် ရှစ်ဆယ့်နှစ်တောင် အမြင့်ထိ မြင့်တင်ပြုပြင်ခဲ့ကြောင်းသိရသည်။ ရှစ်ဆယ့်နှစ်တောင်ကို ပေဖွဲ့လျှင် အမြင့် ၁၂၃ပေရှိသည်။ ယနေ့ဖူးမြော်ရသော ဆူးလေစေတီတော်၏ ဉာဏ်တော်အမြင့်မှာ ကတ္တရာလမ်းမှ တိုင်းတာလျှင် ထီးတော်၊ စိန်ဖူးတော်တို့၏အမြင့် မပါဝင်ပါက ၁၃၃ ပေ ၈ လက်မရှိသည်။ စေတီတော်ကုန်းအမြင့်မှာ ၁၀ ပေရှိရာ ရင်ပြင်တော်မှတိုင်းတာလျှင်မူ ၁၂၃ ပေ ၈လက်မသာရှိသည်။ ထို့ကြောင့် ယနေ့ဖူးမြော်ရသော ဆူးလေစေတီတော်သည် စစ်ကဲမောင်ထော်လေး ပြုပြင်ထားသည့်စေတီတော်ဖြစ်သည်ဟု ဆိုနိုင်သည်။ စစ်ကဲမောင်ထော်လေးသည် ရွှေတိဂုံဘုရားမှ ပြုတ်ကျခဲ့သော သံသေဆည်းလည်း ကို ပြန်လည်တင်လှူပြီးနောက်တွင် ဆူးလေစေတီတော်ကို ပြင်ဆင်ကြောင်း ဆက်လက် ဖော်ပြထားသည်။ သံသေဆည်းလည်း ပြန်လည်တင်လှူသောနေ့မှာ ၁၈၆၂ ခုနှစ်၊ ဖေဖော်ဝါရီလ ၁၃ ရက်နေ့ဖြစ်သဖြင့် ဆူးလေစေတီတော်ပြင်ဆင်သည့် အချိန်မှာလည်း ၁၈၆၂ ခုနှစ် (သက္ကရာဇ် ၁၂၂၄ ခု) အတွင်းဖြစ်နိုင်ကြောင်း ခန့်မှန်းရသည်။ ဂျော့ဘာ့ဒ်က ၁၈၉၇ ခုနှစ်တွင်ထုတ်ဝေခဲ့သော “ မြန်မာနိုင်ငံတွင်းခရီး ” စာအုပ်၌ ဆူးလေစေတီတော်ကို လက်ရှိပုံသဏ္ဍာန်သို့ရောက်အောင် လွန်ခဲ့သော နှစ် ၇၀ ခန့်က ပြုပြင်ခဲ့ကြောင်း ယူဆရသည်ဟု ခန့်မှန်းရေးသားထားရာ ဂျော့ဘာ့ဒ်ခန့်မှန်းသည့် ကာလသည် လောကမှန်ကင်းဆရာတော် ပြုပြင်ချိန်ကာလနှင့် နီးစပ်သော်လည်း လက်ရှိဉာဏ်တော် အမြင့်ရောက်အောင် ပြုပြင်ခဲ့သူမှာ စစ်ကဲမောင်ထော်လေးဖြစ်ကြောင်း တွေ့ရသည်။

ဆူးလေစေတီတော်ကို သက္ကရာဇ် ၁၂၇၅ ခုနှစ် (၁၉၁၃ ခုနှစ်) တွင်လည်း ကိုယ်လုံးတော်ပြည့် ရွှေသင်္ကန်းကပ်လှူပူဇော်ခဲ့လေသည်။ သက္ကရာဇ် ၁၃၀၈ ခုနှစ် (၁၉၄၇ ခုနှစ်)တွင် ရွှေပြားရွှေသင်္ကန်းတော်ကို စေတီတော်၏ ကြေးစလောင်းအောက် ၁၂ ပေအထိ ပထမအကြိမ်အဖြစ် စတင်ကပ်လှူပူဇော်ကြသည်။ ယခုအခါတွင်မူ ဆူးလေစေတီတော် ငှက်ပျောဖူးတွင် ရွှေစင်ရွှေပြားများ ကပ်လှူပူဇော်နိုင်ပြီ ဖြစ်သည်။ ကျန်သောအစိတ်အပိုင်းများကို စေတီတော်ပေါ်တွင် ကပ်လှူထားသော ကြေးသင်္ကန်းထက်၌ ရွှေမျက်ပါးချထားသည်။ ရွှေစင်ရွှေပြားသင်္ကန်းတော်ကို ကိုယ်လုံးတော်ပြည့်ချနိုင်ရန် ရည်မှန်းချက်ရှိသည်။

ဆူးလေစေတီတော်ပြုပြင်ထိန်းသိမ်းခြင်း



ရွှေစင်ရွှေပြားများကို အလှူရှင်များ၏ကမ္မည်းမော်ကွန်းထိုးလျက်
ဤသို့ကပ်လှူပူဇော်ထားသည်။

ငှက်ပျောဖူးတော်တွင် ကပ်လှူထားသော ရွှေပြားများ

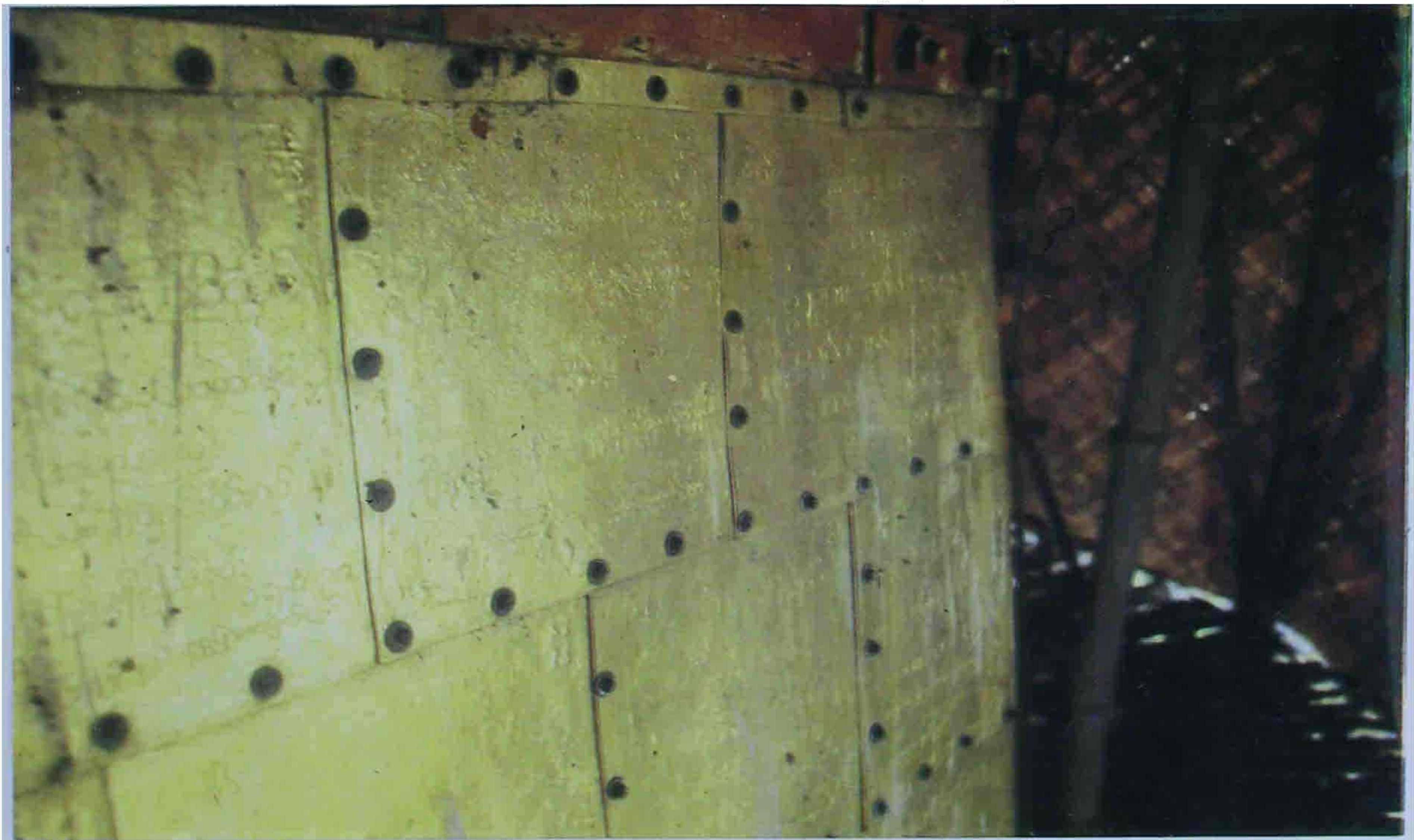

ဆူးလေစေတီတော်

ထီးတော်ငှက်မြတ်နား ပြုပြင်မှု

လောကမှန်ကင်းဆရာတော်သည် ဆူးလေစေတီတော်ကို ပြင်ဆင်သည့်အချိန်က ထီးတော် နှင့် ငှက်မြတ်နားတော်ကိုလည်း ပြုပြင်ခဲ့သေးသည်။ ငှက်မြတ်နားတော်ကို ရွှေပုစွန်ခွံဖြင့် ပြုပြင်ပြီး ပတ္တမြား၊ ပုလဲ၊ ကျောက်မျက်ရွှဲ အစရှိသော ရတနာကိုပါးဖြင့် စီခြယ်သည်။ ထီးတော်ကိုလည်း ပြုပြင်သည်။ ထီးတော်သည် အစောက်အားဖြင့် ကိုးတောင်နှစ်မိုက်အတိုင်း အရှည်ရှိသည်။ ထီးတော်အကျယ်မှာ ထီးဝလေးတောင်နှစ်မိုက် ရှိသည်။ ထီးတော်၌ ဆည်းလည်း ၁၇၇ လုံးကို ချိတ်ဆွဲထားကြောင်း သိရသည်။ ဆူးလေစေတီ ထီးတော်၌ ချိတ်ဆွဲထားသည့် ဆည်းလည်း ကမ္ဘည်းများကို ၁၉၇၀ ပြည့်လွန်နှစ်များက မှတ်တမ်းတင်ထားခဲ့ရာ သက္ကရာဇ် ၁၁၉၄ ခုနှစ်၊ တော်သလင်းလဆန်း ၁၅ရက်

၁၉၇၅ခုနှစ်က ထီးတော်ကို အသစ်တင်လှူပူဇော်ခဲ့ကြသည်

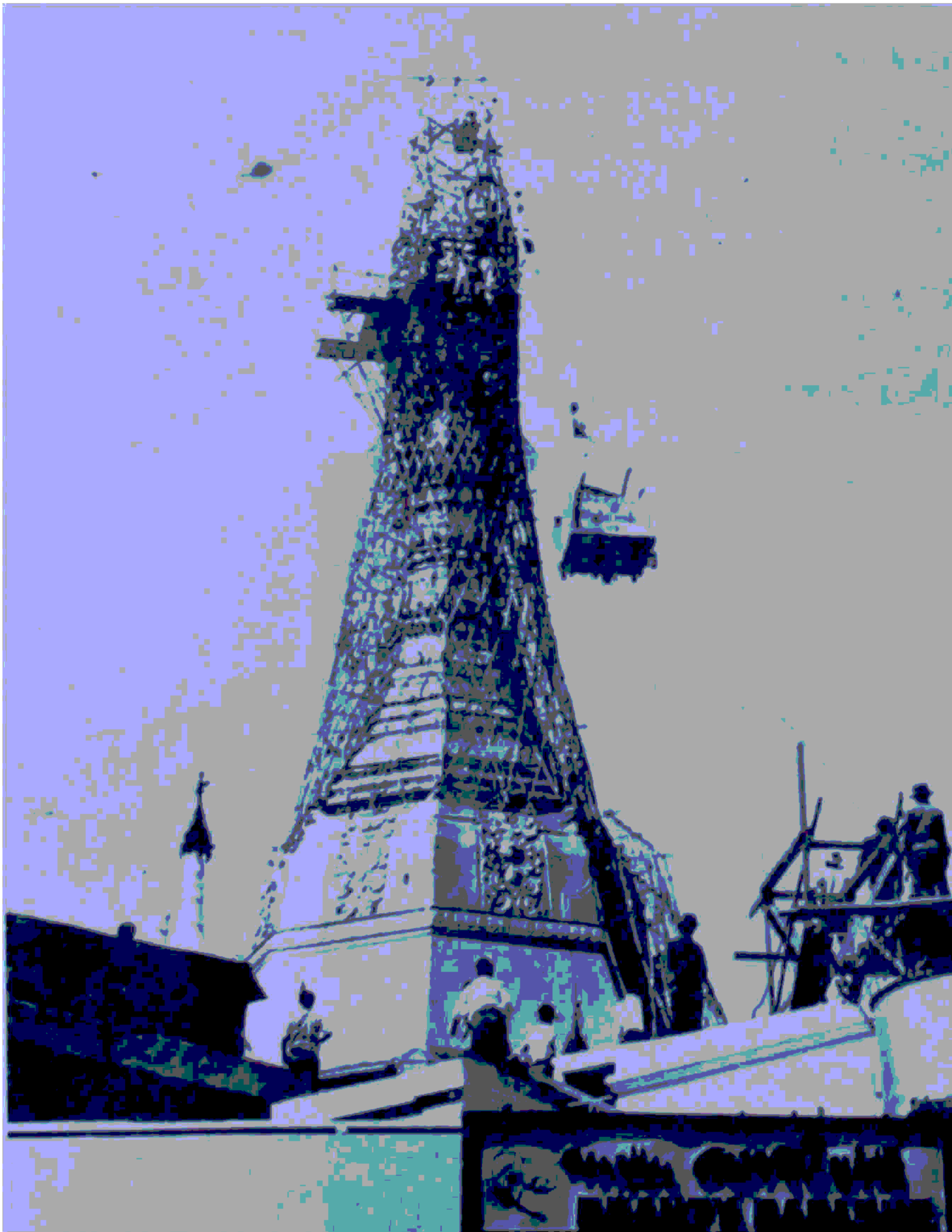

ဆူးလေစေတီတော်ပြုပြင်ထိန်းသိမ်းခြင်း



(၁၈၇၂ ခု၊ စက်တင်ဘာလ ၉ရက်) နေ့စွဲဖြင့် ထိုးထားသည့် ဆည်းလည်းမှာ အစောဆုံးဖြစ်ကြောင်း တွေ့ရသည်။ ထိုသို့မှတ်တမ်းတင်စဉ်က မြင်တွေ့ရသော ဆည်းလည်း



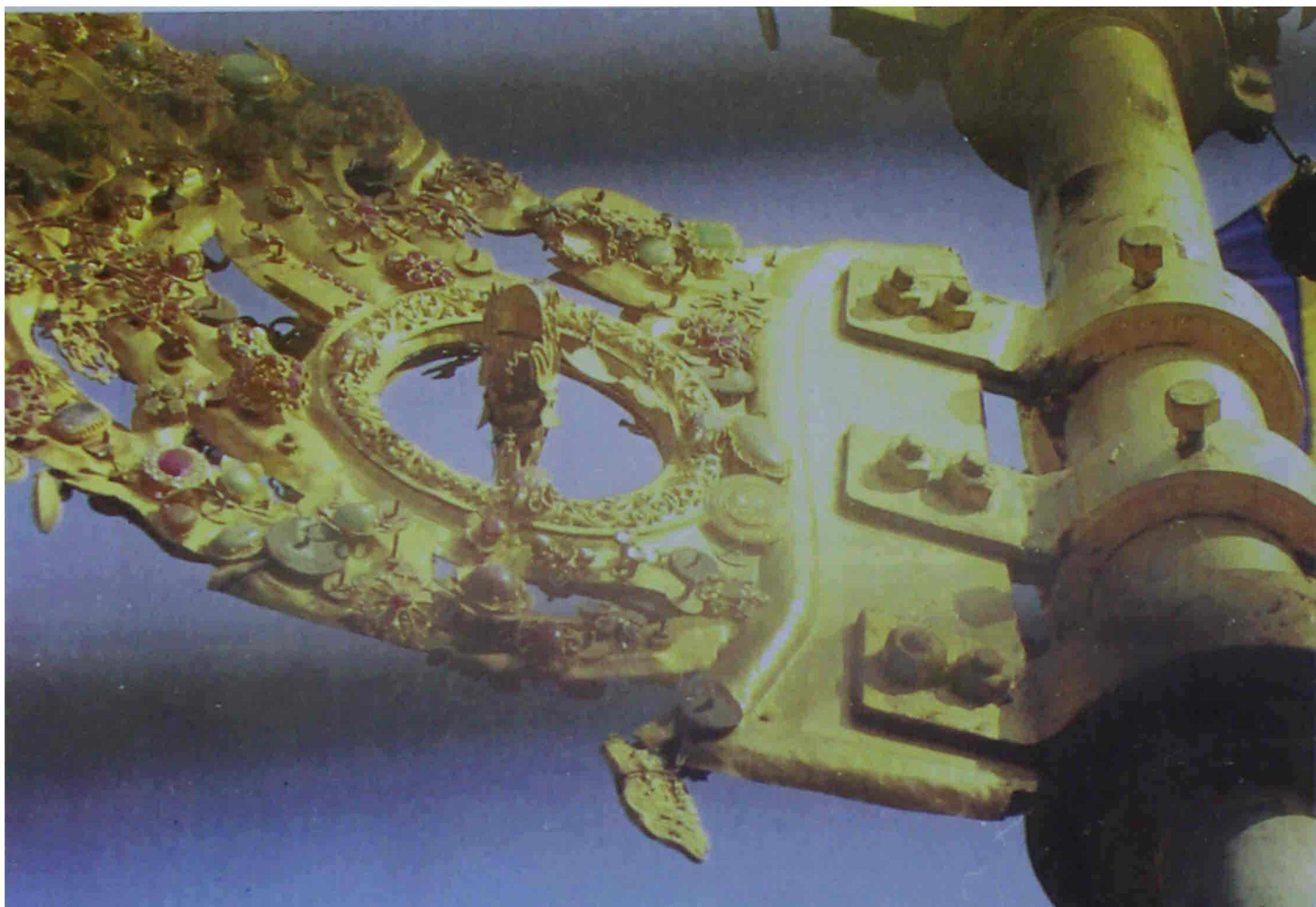

အနက် ကမ္ဗည်းစာရေးထိုးထားခြင်း မရှိသော ဆည်းလည်းများလည်း အများအပြား ရှိသေးကြောင်း သိရသည်။ သက္ကရာဇ် ၁၂၅၁ ခုနှစ် (၁၈၈၉ ခု)တွင် ထီးတော်မှ ကြေးဆည်းလည်း ၁၁၅ လုံးကို စုပေါင်း၍ ခေါင်းလောင်းသွန်းခဲ့ကြောင်း မှတ်တမ်းများလည်း

ငှက်မြက်နားတော်အား အနီးကပ်ဖူးမြော်ရပုံ



ဆူးလေစေတီတော်ပြုပြင်ထိန်းသိမ်းခြင်း

ရှိသဖြင့် လောကမှန်ကင်းဆရာတော် ဦးစီးပြုပြင်စဉ် သက္ကရာဇ် ၁၁၇၈ ခုနှစ်က ချိတ်ဆွဲခဲ့သော ဆည်းလည်းများသည် ကမ္ဘည်းရေးထိုးခြင်း မရှိသော ဆည်းလည်းများနှင့် ခေါင်းလောင်း သွန်းလောင်းရာတွင် ပါဝင်သွားသော ဆည်းလည်းများဖြစ်နိုင်သည်ဟု ယူဆရဖွယ်ရှိလေသည်။

သက္ကရာဇ် ၁၂၅၁ ခုနှစ် (၁၈၈၉ ခုနှစ်)တွင် ဆူးလေစေတီတော်၌ တင်လှူထားသော ထီးတော်ဟောင်းနွမ်းယိုယွင်းလာကြောင်း တွေ့ရှိရသဖြင့် ၁၂၅၂ ခုနှစ် (၁၈၉၀ ပြည့်)တွင် ထီးတော်သစ်တင်လှူခဲ့ကြသည်။ ၁၉၇၄ ခုနှစ်၊ ဇွန်လ ၅ ရက်နေ့တွင် ရန်ကုန်မြို့ကိုဖြတ်၍ လေမုန်တိုင်းတိုက်ခတ်သွားရာ ဆူးလေစေတီတော်၏ ထီးတော် တိမ်းစောင်းသွားခဲ့သည်။ ထီးတော်တိမ်းစောင်းသဖြင့် စစ်ဆေးကြည့်ရှုကြရင်း ရန်ကုန်ဆိပ်ကမ်း အင်ဂျင်နီယာချုပ် ဦးဉာဏက ထီးတော်သည် သက်တမ်းကြာမြင့်လာပြီဖြစ်၍ နောင်လေပြင်းပြင်းတိုက်ခတ်လာ လျှင် ပါသွားနိုင်ကြောင်း၊ ထီးတော်တစ်ဆူအဆင်သင့် ရှိနေသင့်ကြောင်း အကြံပေးတင်ပြခဲ့



ထီးတော်တင်လှူစဉ်က မြင်ကွင်းများ

ဆူးလေစေတီတော်



ထီးတော်သစ်အား အခမ်းအနားဖြင့် မြို့တွင်းသို့လှည့်လည်အပူဇော်ခံစဉ်



ဆူးလေစေတီတော်ပြုပြင်ထိန်းသိမ်းခြင်း

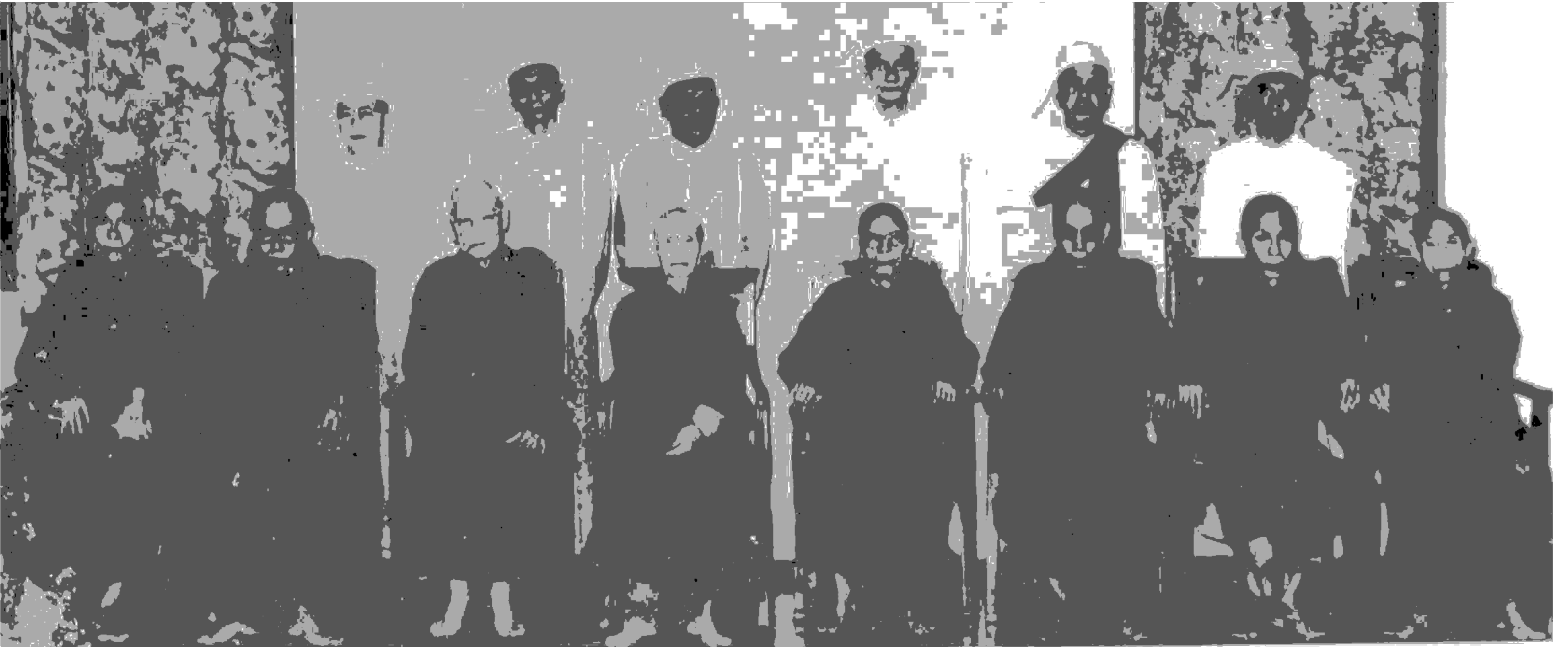

ဆူးလေစေတီတော် သြဝါဒါစရိယဆရာတော်ကြီးများနှင့် ဂေါပကအဖွဲ့ဝင်လူကြီးများ (ဝဲမှယာ) ဖျာပုံတိုက်သစ်ဆရာတော်၊ ဘုံပျံဆရာတော်၊ ဦးသေဋ္ဌိလ၊ ပဋ္ဌာန်းဆရာတော်၊
 - ဦးအောင်မြေ၊ နှစ်ကျိပ်ရှစ်ဆရာတော်၊ စင်ကာပူဆရာတော်၊ အောင်မြေဘုံကျော်
 ဆရာတော်၊ ဦးမြမောင်၊ ဦးစိုးလှိုင်၊ ဦးဘသင်၊ ဦးကျော်၊ ဦးသန်း၊ ဦးဟန်စိန်၊



ဂေါပကအဖွဲ့ဝင်လူကြီးများ (၁၉၈၃)

ဦးအေးကြိုင်၊ ဦးသန်းမြင့်၊ ဦးရဲအောင်၊ ဦးမြမောင်၊ ဦးခင်ဇော်၊ ဦးသိန်းတန်၊ ဦးဟန်စိန်၊



ရှေးယခင်က-ဆူးလေစေတီတော်ဂေါပကအဖွဲ့ဝင်များနှင့်
စေတီတော်အမှုထမ်းအချို့ကို တွေ့မြင်ရပုံ



သည်။ ဦးညာဏ၏ အကြံပေးချက်အရ ထီးတော်အသစ်ကို ၁၉၇၅ ခုနှစ်၊ ဧပြီလ ၁၉ ရက်နေ့တွင် တင်လှူခဲ့သည်။ ဧပြီလ ၂၀ ရက်နေ့တွင် စိန်ဖူးတော် နှင့် ငှက်မြတ်နားတော်များကို တင်လှူခဲ့ပြီးနောက်၊ ထီးတော်သစ်တင်လှူပွဲ ပြီးဆုံးသွားသည်။ ယနေ့ဖူးမြော်နေရသော ထီးတော်မှာ ၁၉၇၅ ခုနှစ်က တင်လှူခဲ့သော ထီးတော်ဖြစ်သည်။

ဆူးလေစေတီတော်ပြုပြင်ထိန်းသိမ်းခြင်း



ထိုစဉ်က ချထားခဲ့သော ထီးတော်ဟောင်းကို စေတီတော်အထက်ပစ္စယာ တနင်္ဂနွေထောင့်တွင် စိုက်ထူပူဇော်ထားသည်ကို ယနေ့ဖူးတွေ့နိုင်သည်။

စာမျက်နှာ ၇

ပြန်ဆိုအောင်ဆောင်စေ

၁၉၇၇

နိကာယ

၁။ ဤ...
 ၂။ ...
 ၃။ ...
 ၄။ ...
 ၅။ ...
 ၆။ ...
 ၇။ ...
 ၈။ ...
 ၉။ ...
 ၁၀။ ...

ပြည်သူ့ရဲ့ သင်တန်းတော်

၁။ ဤ...
 ၂။ ...
 ၃။ ...
 ၄။ ...
 ၅။ ...
 ၆။ ...
 ၇။ ...
 ၈။ ...
 ၉။ ...
 ၁၀။ ...

ထူးလေ ထီးတော်သစ် တို့ဖြင့် ဆင့်ရွှေသင်္ကန်းကပ်

၁။ ဤ...
 ၂။ ...
 ၃။ ...
 ၄။ ...
 ၅။ ...
 ၆။ ...
 ၇။ ...
 ၈။ ...
 ၉။ ...
 ၁၀။ ...

နိကာယ သင်တန်းများ မျက်နှာပွင့် ပန်းမှ သင်တန်း တစ်စင်းစာ လိုချင်

၁။ ဤ...
 ၂။ ...
 ၃။ ...
 ၄။ ...
 ၅။ ...
 ၆။ ...
 ၇။ ...
 ၈။ ...
 ၉။ ...
 ၁၀။ ...

၁၈၉၀ ပြည့်နှစ်တွင် ထီးတော်အသစ်တင်လှူစဉ်က ငှက်မြတ်နားတော်ကို ပြုပြင်မွမ်းမံခြင်းရှိမရှိ မသိရချေ။ ၁၉၁၃ ခုနှစ်က ရွှေသင်္ကန်းကပ်လှူရန် ထီးတော်ကြီးအထိ ငြမ်းဆင်သောကြောင့် ငှက်မြတ်နားတော်နှင့် စိန်ဖူးတော်ကို လုံခြုံမှုရှိစေရန် သက္ကရာဇ် ၁၂၇၅ ခုနှစ်၊ နတ်တော်လဆန်း ၉ ရက်နေ့ (၁၉၁၃ ခုနှစ်၊ ဒီဇင်ဘာလ ၆ ရက်)တွင် ခေတ္တချ၍ သိမ်းဆည်းထားခဲ့လေသည်။ ထိုစဉ်က စိန်ဖူးတော်နှင့် ငှက်မြတ်နားတော်ကို ကြည့်ရှုစစ်ဆေးခဲ့ရာ အဖိုးတန်ရတနာများဖြစ်သည့် စိန်၊ ကြောင်၊ ဥဿဖရား၊ ပုလဲ၊ ကျောက်မျက်ရွဲတို့ဖြင့် စီခြယ်ထားသော ရွှေသားငှက်မြတ်နားတော်ဖြစ်ကြောင်း တွေ့ရသည်။ ရွှေဆည်းလည်းများကိုလည်း တွေ့ရသည်။ စိန်ဖူးတော်နှင့် ငှက်မြတ်နားတော် တို့တွင် ကုသိုလ်ရှင်တို့၏ အမည်နာမများကို ရေးသားထားသည်ဟုလည်း ဆိုသည်။ သို့သော် မှတ်တမ်းယူထားခြင်း မရှိသဖြင့် အလှူရှင်များ၏ အမည်ကိုမသိရချေ။ ရွှေသင်္ကန်းကပ်လှူပြီးနောက် စိန်ဖူးတော်နှင့် ငှက်မြတ်နားတော်ကို မူလအတိုင်းပြန်လည် တင်လှူကြသည်။

လွတ်လပ်ရေးရရှိပြီးနောက် သက္ကရာဇ် ၁၃၀၉ ခုနှစ်၊ တပေါင်းလပြည့်ကျော် ၆ ရက် (၁၉၄၈ ခု၊ ဖေဖော်ဝါရီလ ၂၉ ရက်) တနင်္ဂနွေနေ့တွင် စိန်ဖူးတော်နှင့် ငှက်မြတ်နားတော် အသစ်ပြုပြင်တင်လှူပြန်သည်။ ထိုစဉ်က တင်လှူသော ငှက်မြတ်နား



တော်မှာ ရွှေသားအစစ်ဖြစ်ပြီး၊ နှစ်ပိဿာငါးဆယ်ကျပ်သားရှိသည်။ စိန်ဖူးတော်ကြီးနှင့်
ငှက်မြတ်နားတော်ကြီးကို စိန်၊ ပတ္တမြား၊ မြ၊ ဥဿဖရား၊ နီလာ၊ ကျောက်မျက်ရွဲ
စသောရတနာအမျိုးမျိုးတို့ဖြင့် စီခြယ်ထားသည်။







စိန်ဖူးတော်ငွေကြုတ်အား အဆင့်ဆင့်ဖြုတ်တပ်ပူဇော်ပုံ

ထိုနေ့က ကျင်းပသော စိန်ဖူးတော်နှင့် ငှက်မြတ်နားတော်တင်အခမ်းအနားမှာ အထူးစည်ကားလှပေသည်။ တပေါင်းလပြည့်ကျော် ၅ ရက်၊ စနေနေ့ညတွင် အောင်စည်များ ရွမ်း၍ ဆွမ်းတော်ကြီးတင်ရန် ဆွမ်းတော်ပွဲများကို လက်ခံချထားကြပြီး တနင်္ဂနွေနေ့ နံနက် အရုဏ်တက်ချိန်တွင် စည်တော်ရွမ်း၊ နရည်တီးပြီး ဆွမ်းတော်ကြီး ကပ်လှူပူဇော်သည်။ နံနက် ၇ နာရီမှစ၍ ဦးအလီ၏ တူရိယာအဖွဲ့က သာယာညင်းပျောင်းသော တေးသံသာများဖြင့် သီဆိုပူဇော်ကြသည်။ သာသနာ့ရက္ခိတ သာသနာ့တပ်ဖွဲ့က စိန်ဖူးတော်နှင့် ငှက်မြတ်နားတော် တို့ကို စောင့်ရှောက်နေရာယူထားကြသည်။ ထို့နောက် တရားလွှတ်တော်တရားဝန်ကြီးချုပ် ဆာဘဦးက စိန်ဖူးတင်အခမ်းအနား ဖွင့်၍ ဝတ်လုံတော်ရ ဦးဘရှင်နှင့်ဦးဘမောင်တို့က ရတုနှင့် သြဘာစာများ ဖတ်ကြားကြသည်။ နတ်မင်းကြီးလေးဦးအသွင် သိကြားမင်းနှင့် ဗြဟ္မာမင်းအသွင် ဝတ်ဆင်ထားကြသော မာဃ အဖွဲ့ဝင်များက စိန်ဖူးတော်နှင့် ငှက်မြတ်နား

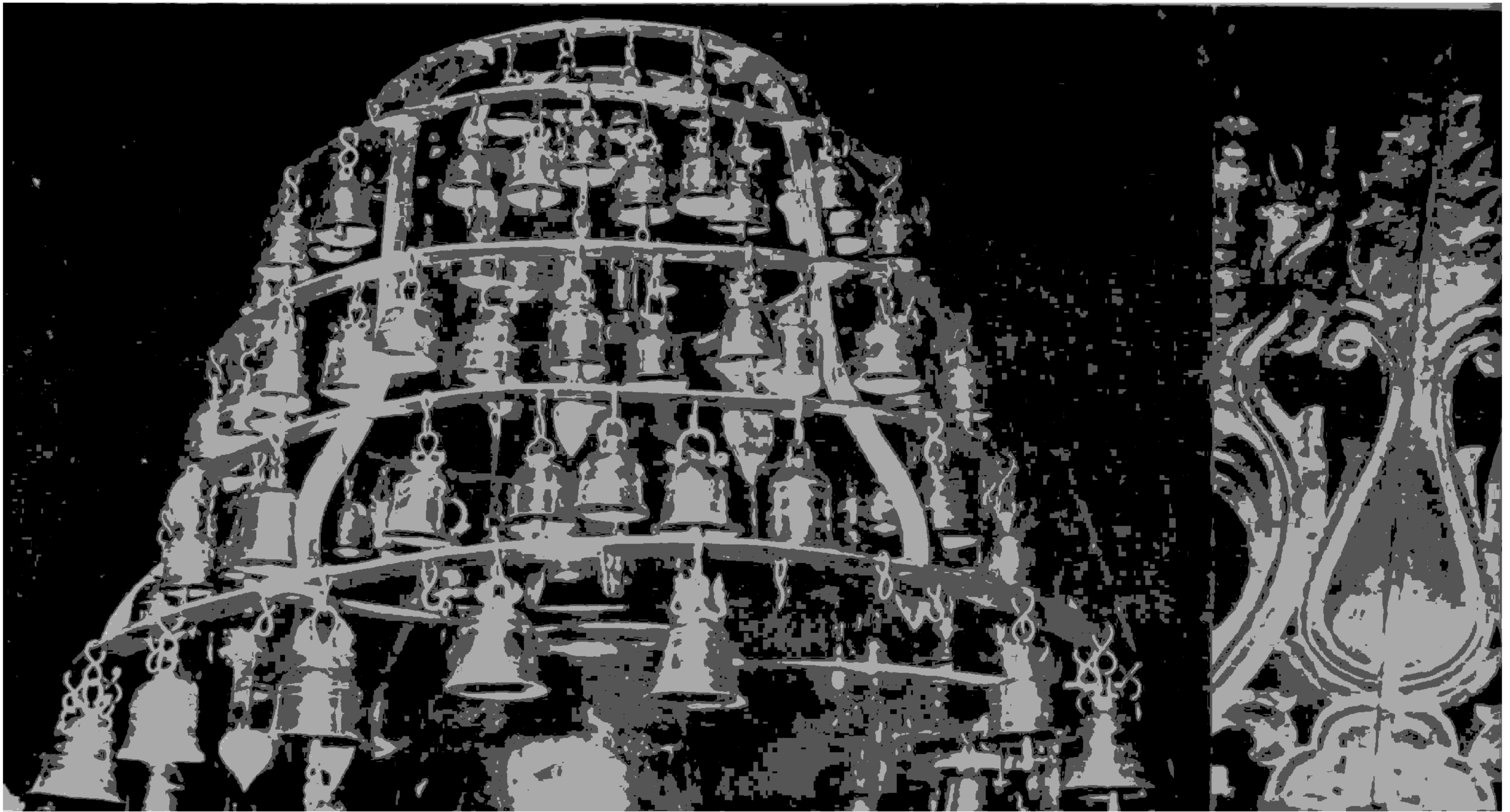

ဦးစွန်းကြီး၊ ထီးတော်မှ ကနုတ်ပန်းခက်များ၊ ငွေဆည်းလည်းများနှင့်

တော်ကြီးကို စေတီတော်လက်ယာရစ် လှည့်ပတ်၍ ပရိသတ်တို့၏ အပူဇော်ခံသည်။ အပူဇော်ခံပြီးနောက် ယာဉ်ပျံရထားဖြင့် စေတီတော်ထိပ်ဖျားသို့ ပင့်ဆောင်ကာ တင်လှူကြသည်။ ထိုနေ့ညနေ ၄ နာရီတွင် အမြောက်များပစ်ဖောက်ပူဇော်ကာ ညဘက်တွင် မီးပဒေသာ မီးရှူးမီးပန်းများဖြင့် ပူဇော်ကြသည်။ စိန်ဖူးတော်နှင့် ငှက်မြတ်နားတော်တို့သည် ထိုခေတ်ကာလ တန်ဖိုးသင့်လျှင် လေးသိန်းကျော်တန်ကြောင်း မှတ်တမ်းတင်ထားသည်။

သက္ကရာဇ် ၁၃၁၈ ခုနှစ်သည် သာသနာနှစ် ၂၅၀၀ ပြည့်သောနှစ်လည်းဖြစ်သည်။ သာသနာ ၂၅၀၀ ပြည့်အထိမ်းအမှတ်အဖြစ် ထိုနှစ်ကဆုန်လပြည့်ကျော် ၁ ရက် (၁၉၅၆ ခု၊ မေလ ၂၅ ရက်)နေ့တွင် တစ်ဖန် စိန်ဖူးတော်နှင့် ငှက်မြတ်နားတော် တင်ပွဲကျင်းပခဲ့သည်။ ထိုနေ့နံနက် ၁၀ နာရီတွင် နိုင်ငံတော်သမ္မတကြီးနှင့် နိုင်ငံတော်

ဆူးလေစေတီတော်ပြုပြင်ထိန်းသိမ်းခြင်း

ငှက်မြတ်နားတို့ကို
အနီးကပ်ဖူးမြင်ရပုံ

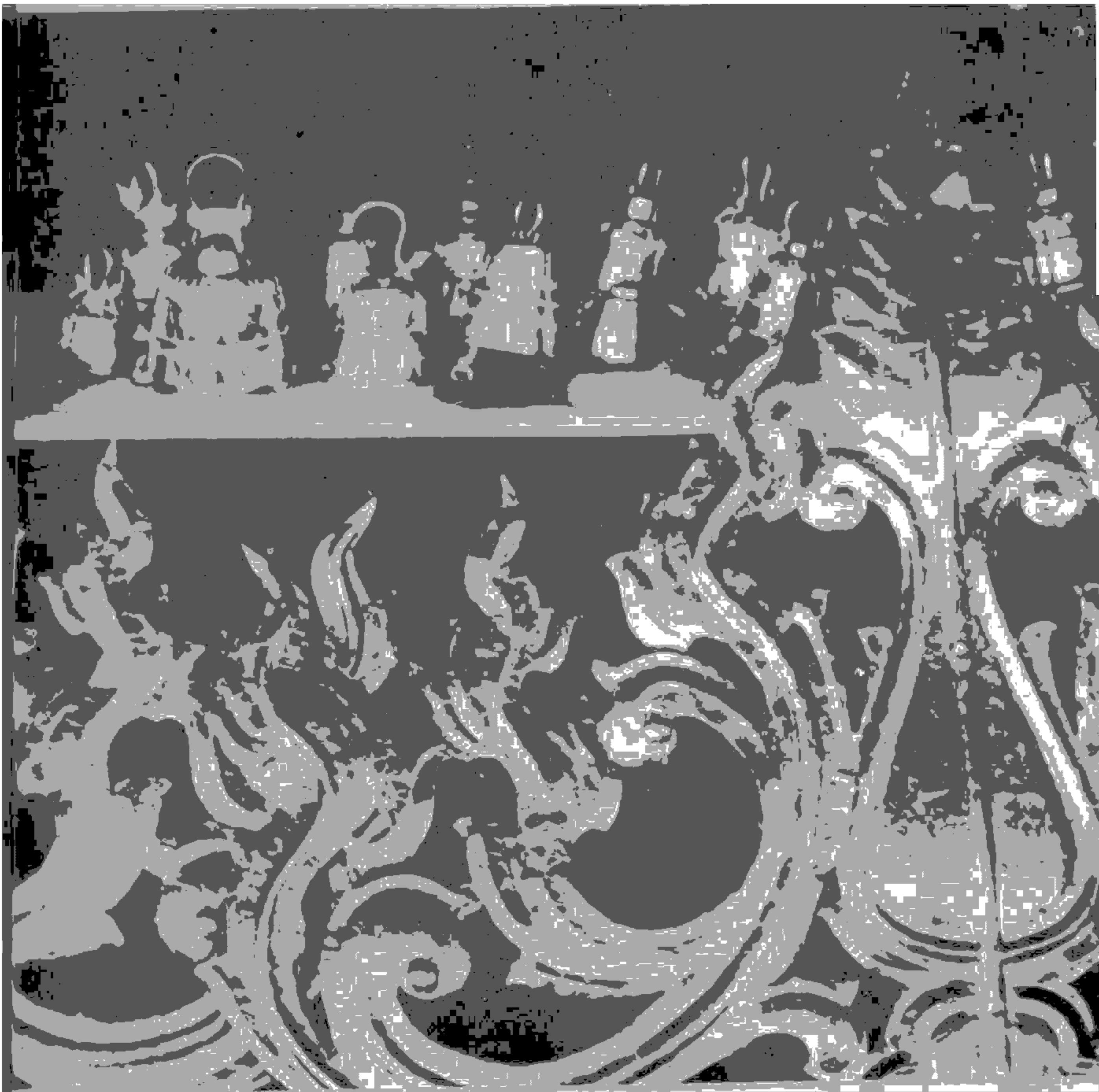

ဝန်ကြီးချုပ်ဦးနုတို့က ဦးဆောင်၍ စိန်ဖူးတော်ကို အသင့်ပြင်ဆင်ထားသော ဝေါယာဉ်ပေါ်သို့ တင်ကာ လက်ယာရစ် သုံးပတ်လှည့်လည်ပူဇော်ပြီး နိုင်ငံတော်သမ္မတကြီး အဂ္ဂမဟာသီရိသုဓမ္မ ဒေါက်တာဦးဘဦးက စိန်ဖူးတော်နှင့် ငှက်မြတ်နားတော်ကို တင်လှူပေးသည်။ နိုင်ငံတော် သမ္မတကြီးက ဆူးလေစေတီတော်၏ စိန်ဖူးတော်နှင့်ငှက်မြတ်နားတော်ကို ၁၉၄၈ ခုနှစ်ကလည်း မိမိပင် တရားဝန်ကြီးချုပ်အနေဖြင့် တင်လှူပေးခဲ့ဖူးကြောင်း ၎င်းမြွက်ကြားသည့် မိန့်ခွန်းတွင် ထည့်သွင်း ဖော်ပြထားသေးသည်။ ထိုစိန်ဖူးတော်တင်အခမ်းအနားတွင် ဂေါပကလူကြီး ဦးဖေအောင် မြွက်ကြားသည့် ဩဘာစာတမ်း၌-

“ ဤသို့ ကြည်ညိုဖွယ်အဖြာဖြာနှင့် ရတနာအရပ်ရပ်တို့ သပ်ရပ်တင့်တယ်ရှုချင်ဖွယ် ရှိအောင် စီခြယ်မွမ်းမံအပ်သော ငှက်မြတ်နားတော် စိန်ဖူးတော်မြတ်တို့ကို ပြုပြင်ရာ ခေတ်အခါတန်ဖိုးအားဖြင့် သုံးသိန်းကျော်လေးသိန်းနီးပါးမျှ ကုန်ကျနိုင်အောင် ဘဏ္ဍာ တော်ထိန်း လူကြီးများနှင့်တကွ တိုင်းပြည်မှသူတော်စင်အများ ပူဇော်လှူဒါန်းကြခြင်း ကို ထောက်ထားပါလျှင် ”

ဆူးလေစေတီတော်

ဟူသောစကားရပ်များအရ မူလငှက်မြတ်နားတော်နှင့် စိန်ဖူးတော်ကို ပြန်လည် ပြုပြင်ကြကြောင်းသိနိုင်သည်။ ထိုစဉ်က အလှူတော်ငွေစာရင်း ရှင်းတမ်းများတွင် စိန်တစ်ရတီ ကိုတန်ဖိုးကျပ်တစ်ထောင်ငါးရာ၊ရွှေမျက်ပါး ရာဆိုင်းတစ်ဆိုင်းလျှင် တစ်ဆယ့်ခြောက်ကျပ်၊ ရွှေအလေးချိန် ၂ ကျပ် ၄ ပဲသားခန့်ရှိ ရှစ်လက်မပတ်လည် ရွှေစင်ရွှေပြားတော်တစ်ချပ်လျှင် ကျပ်ငါးရာတိတိ အစရှိသော တန်ဖိုးများနှင့်ပင် သုံးသိန်းကျော် လေးသိန်းနီးပါး အကုန်အကျ ခံ၍ တခမ်းတနားပြုပြင်မွမ်းမံခဲ့ခြင်းဖြစ်သည်ဟု ဆိုနိုင်သည်။

၁၉၇၅ ခုနှစ် ဆူးလေစေတီထီးတော်တင်စဉ်က ရှိရင်းစွဲ စိန်ဖူးတော်နှင့် ငှက်မြတ်နားတော်တွင် အလှူရှင်များ ထပ်မံလှူဒါန်းသည့် ကျောက်မျက်ရတနာများပါ ဖြည့်၍

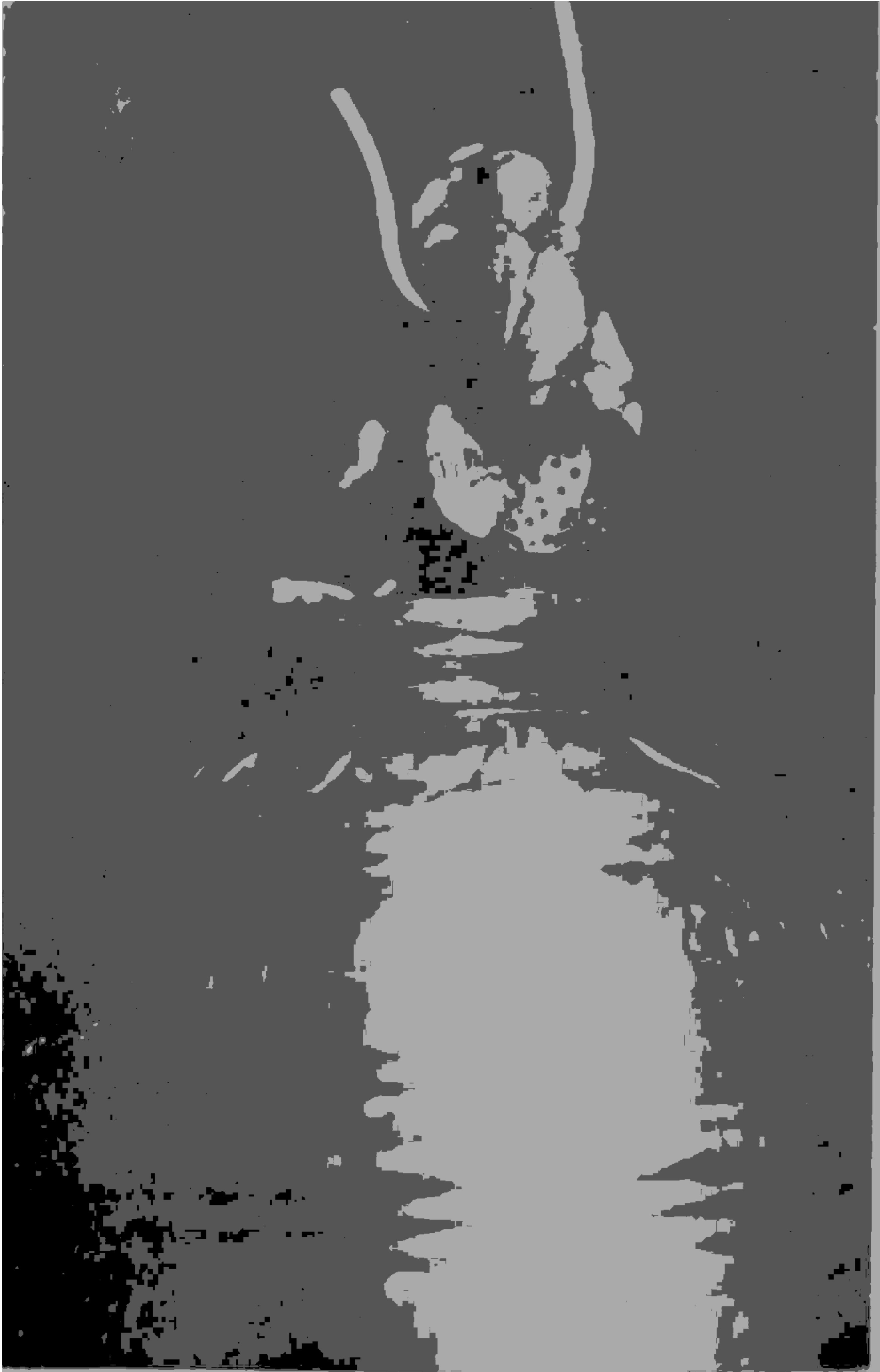

ဆူးလေစေတီတော်ပြုပြင်ထိန်းသိမ်းခြင်း

ပြန်လည် တင်လှူခဲ့လေသည်။ စိန်ဖူးတော်တွင် စိန်အလုံးပေါင်းများစွာနှင့် အဖိုးတန်ကျောက်မျက်ရတနာများ စီခြယ်ထားပြီး ငှက်မြတ်နားတော်တွင်လည်း စိန်များ၊ ကျောက်မျက်ရတနာများ စီခြယ်ထားသည်။ စိန်ဖူးတော်နှင့် ငှက်မြတ်နားတော်တို့သည် ထိုစဉ်က နှစ်ဆယ့်ရှစ်သိန်းခန့်တန်သည်ဟု သိရလေသည်။ ယနေ့ဖူးမြင်နေရသော ထီးတော်သည် သက္ကရာဇ် ၁၃၃၇ ခုနှစ် (၁၉၅၅ ခု)က အသစ်တင်လှူခဲ့သော ထီးတော်ဖြစ်ပြီး စိန်ဖူးတော်နှင့် ငှက်မြတ်နားတော်တို့မှာမူ ကျောက်မျက်ရတနာများ ထပ်မံဖြည့်စွက် လှူဒါန်းထားသော မူလစိန်ဖူးတော်နှင့် ငှက်မြတ်နားတော်တို့ ဖြစ်သည်။

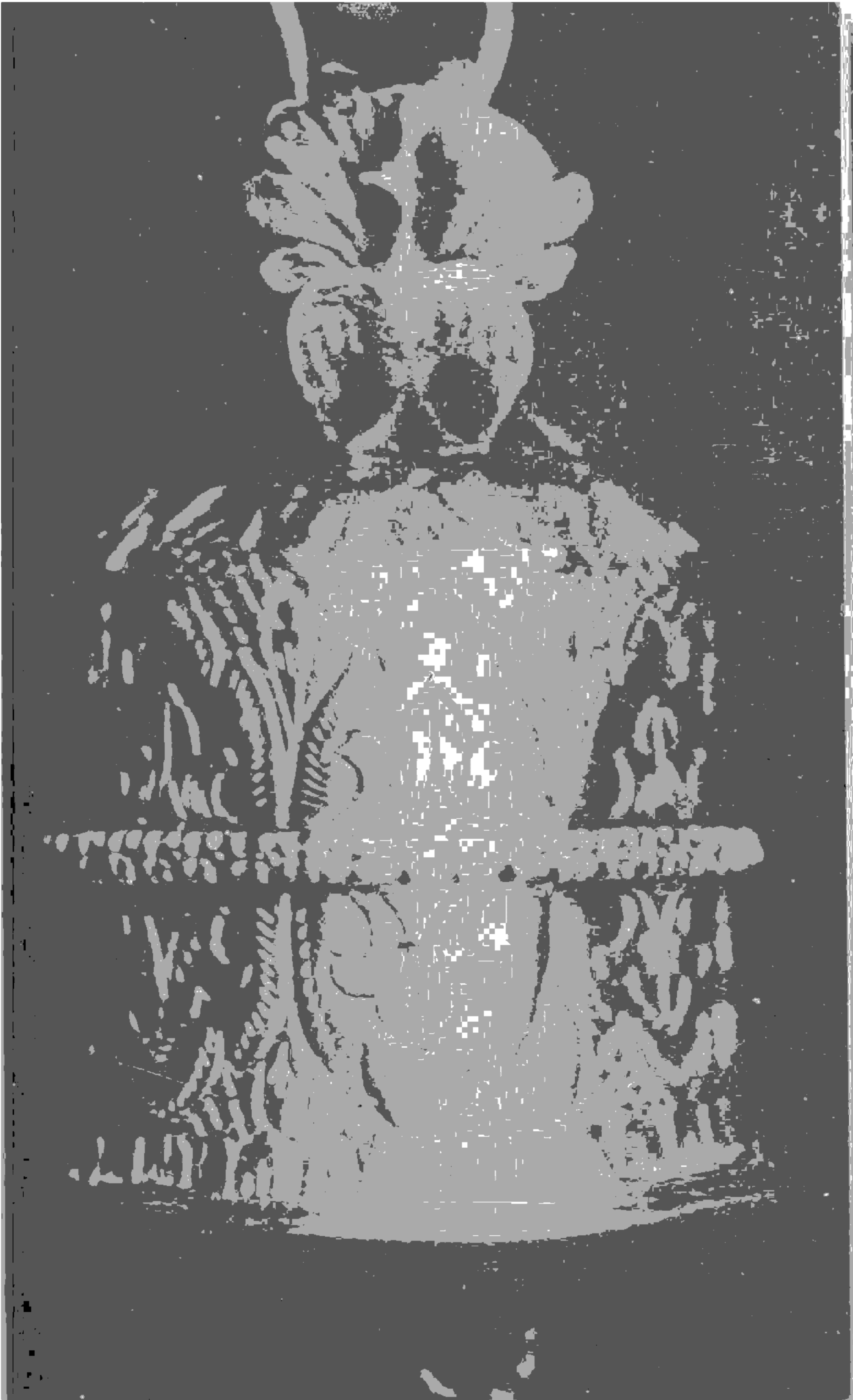

ဆူးလေစေတီတော်

မုခ်ဦးတန်ဆောင်းကြီးများ

ဆူးလေစေတီတော်ပုံကို ခရစ်နှစ် ၁၈၅၃ ခုနှစ်က ထုတ်ဝေခဲ့သော “ရန်ကုန်သို့ ခရီးတစ်ခေါက်” စာအုပ်တွင် စတင်တွေ့ရှိရသည်။ ထိုစာအုပ်ရှိပုံတော်သည် တွေ့ရသမျှသော ပုံတော်များအနက် အစောဆုံးတွေ့ရသောပုံတော်လည်း ဖြစ်သည်။ ထိုပုံသည် ဓာတ်ပုံ မဟုတ်ဘဲ ဆွဲပုံကြမ်းဖြစ်သည်။ ရင်ပြင်တော်မှဆွဲသောပုံဖြစ်၍ ကုန်းတော်နှင့် ပတ်ဝန်းကျင် သွင်ပြင်ကို လေ့လာခွင့်မရနိုင်ပေ။ ၁၈၉၇ ခုနှစ်တွင် ထုတ်ဝေခဲ့သော “မြန်မာနိုင်ငံတွင်းခရီး” စာအုပ်တွင်မူ ဓာတ်ပုံဖြင့်တွေ့ရသည်။ ထိုပုံကိုကြည့်လျှင် ဆူးလေစေတီတော်တွင် သာသနိကအဆောက်အအုံ များစွာမရှိသေးကြောင်း တွေ့နိုင်သည်။ ထိုစာအုပ်၌ပင် ရင်ပြင်တော်၌ သာသနိကအဆောက်အအုံတစ်ခု ဆောက်လုပ်နေဆဲပုံကို တွေ့ရသဖြင့်

၁၈၆၉ခုနှစ်က ရိုက်ကူးထားသော ရန်ကုန်မြို့ ကုန်သည်လမ်းနှင့် ဆူးလေစေတီတော် မြင်ကွင်း

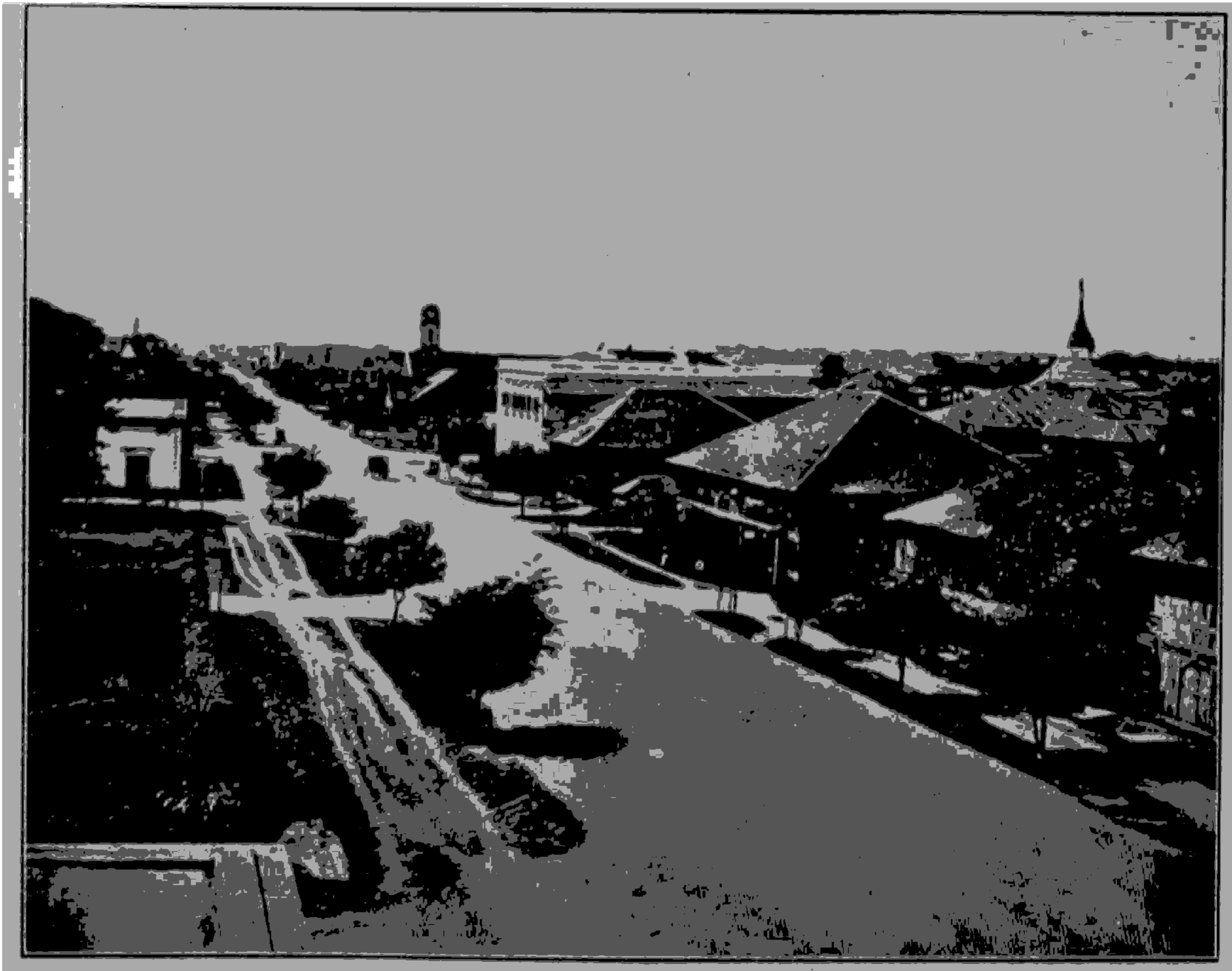

MERCHANT STREET, RANGOON, IN 1868.

ဆူးလေစေတီတော်ပြုပြင်ထိန်းသိမ်းခြင်း



၁၉၉၇ ခုနှစ်က ဆောက်လုပ်ဆဲ သာသနိက
အဆောက်အအုံတစ်ခု

ဆူးလေစေတီတော်

ထိုကာလမှစ၍ စေတီရင်ပြင်၌ သာသနိကအဆောက်အအုံများ ဆောက်လုပ် လှူဒါန်းလာကြသည်ဟုခန့်မှန်းရသည်။ မှန်ဦးတန်ဆောင်းကြီးများကိုမူ မမြင်ရသေးချေ။ ၁၉၁၀ ပြည့်နှစ်တွင် ထုတ်ဝေခဲ့သော စာအုပ်တစ်အုပ်တွင် ဖိုက်ချ်စကွဲယားပန်းခြံ (ယခု မဟာဗန္ဓုလပန်းခြံ) မှမြင်တွေ့ရသော ဆူးလေစေတီတော်၏ ပုံတော်ကို ထည့်သွင်းထားသည်။ ထိုပုံတွင်လည်းကောင်း၊ ၁၉၂၀-၂၁ ခုနှစ်က ပုံတော်တွင်လည်းကောင်း မှန်ဦးတန်ဆောင်းများ မတွေ့ရသေးချေ။

လောကမှန်ကင်းဆရာတော် ကြွရောက်စဉ်က ဆူးလေစေတီတော်သို့တက်ရန် စောင်းတန်းသုံးသွယ်ရှိနေပြီဖြစ်ကြောင်း၊ ထိုစောင်းတန်းများသည် တာဝတိံသာမှ သင်္ကဿ နဂိုရ်ပြည်သို့သက်သော ရွှေစောင်းတန်း၊ ငွေစောင်းတန်း၊ ပတ္တမြားစောင်းတန်းတို့နှင့်တူညီ ကြောင်း မှတ်တမ်းတင်ထားသည်။ ဘုရားကုန်းတော်ပေါ်သို့တက်ရန် ကုန်းမြေပြင်ထားသည် ကို မှတ်တမ်းတင်ထားခြင်း ဖြစ်နိုင်ဖွယ်ရှိလေသည်။ မြောက်ဘက်စောင်းတန်း ပြာသာဒ်ကို သက္ကရာဇ် ၁၂၉၀ ပြည့်နှစ် (၁၉၂၇ ခုနှစ်)တွင်မှ ဆောက်လုပ်လှူဒါန်းသည်ကို တွေ့ရသည်။ အလှူရှင်မှာ ဗိုလ်တထောင် ဂျူဒါအိစကယ်လမ်း (ယခုသိမ်ဖြူလမ်း) မှ ဦးဘခင် - ဒေါ်ဒေါ်စော တို့ဖြစ်သည်။

ထို့ကြောင့် ခရစ်နှစ် ၁၉၃၈ ခုနှစ်တွင် ရိုက်ကူးထားသော ဆူးလေစေတီတော်ပုံတွင် မှန်ဦးတန်ဆောင်းများကို တွေ့လာရသည်။ လွတ်လပ်ရေးရပြီးနောက် သက္ကရာဇ် ၁၃၁၀ ပြည့်နှစ် (၁၉၄၈ ခုနှစ်)တွင် အရှေ့ဘက်မှန်ဦးတန်ဆောင်းကြီးကို သိမ်ကြီးဈေး ပွဲစားကြီး ဦးမာဒီး၊ ဒေါ်ဒေါ်စုမိသားစုကလည်းကောင်း၊ အနောက်ဘက် မှန်ဦးတန်ဆောင်းကြီးကို သက္ကရာဇ် ၁၃၁၁ ခုနှစ်၊ (၁၉၄၉ ခု)တွင် ဦးကျော်ဟိုး၊ ဒေါ်ဖူးမြိုင်၊ သမီး ဒေါ်ကြင်၊ မြမ၊ လှလှတို့ကလည်းကောင်း ဆောက်လုပ်လှူဒါန်းခဲ့သည်။

မှန်ဦးစောင်းတန်းသုံးသွယ် ဆောက်လုပ်ပြီးစီးသော်လည်း ဗြိတိသျှခေတ် တစ်လျှောက်လုံး တောင်ဘက်မှန်တွင် တန်ဆောင်းဆောက်လုပ်ခွင့် မရခဲ့ပေ။ လွတ်လပ်ရေး ရပြီးနောက် ဆူးလေစေတီတော်၏ သြဝါဒါစရိယ အဖွဲ့ဝင်ဆရာတော်ကြီးများနှင့် ဂေါပက အဖွဲ့ဝင်များက တောင်ဘက်မှန်၌ စောင်းတန်းဆောက်လုပ်ခွင့်ရရေးအတွက် တင်ပြရန်

ဆူးလေစေတီတော်ပြုပြင်ထိန်းသိမ်းခြင်း

ဆရာတော်ဦးတိလောကဉာဏကို တာဝန်လွှဲအပ်ကြလေသည်။ ဆရာတော်ဦးတိလောကဉာဏက မြန်မာနိုင်ငံတော်အစိုးရထံ သမိုင်းအထောက်အထား အကိုးအကားများ တင်ပြ၍ ခွင့်တောင်းခဲ့ရာ သက္ကရာဇ် ၁၃၁၁ ခုနှစ်၊ တပေါင်းလဆန်း ၉ ရက် (၁၉၅၀ပြည့်နှစ်၊ ဖေဖော်ဝါရီလ ၂၄ ရက်)နေ့တွင်မှ ခွင့်ပြုမိန့်ရခဲ့လေသည်။ ထိုနေ့ညနေ ၅ နာရီခန့် တောင်ဘက်မုခ်ဦး တန်ဆောင်းဆောက်မည့်နေရာတွင် ဒွါရသာသနာပိုင် ဟင်္သာတမြို့ ဘုရားကြီးတိုက် ဆရာတော် ဘုရားကြီး၊ ဓနုဖြူမြို့ ဒွါရနိကာယ ဒုတိယသာသနာပိုင် ဆရာတော်ဘုရားကြီး၊ လက်ပံတန်းမြို့ သဒ္ဓမ္မောဒယ ဆရာတော်အရှင်ဝိသဒဉာဏ၊ ကြည့်မြင်တိုင် ဝေဠုဝန်ဆရာတော်၊ ဇေယျဝတီ ဆရာတော်၊ အရှင်တိလောကဉာဏ၊ အရှင်တိလောကဓဇ အစရှိသော ဆရာတော် ၉ ပါး တို့က ပရိတ်တရားတော်များ ရွတ်ဖတ်ကြသည်။ တပေါင်းလဆန်း ၁၀ ရက်၊ စနေနေ့ နံနက် ၁၀ နာရီတွင် တောင်ဘက်မုခ်ဦးနေရာ၌ ဟင်္သာတသာသနာပိုင် ဆရာတော်ဘုရားကြီးက ပဉ္စက်ကိုင်၍ ဗဟန်းဆရာတော်က ရွှေတူဖြင့်နှက်ကာ ပဉ္စက်တင်မင်္ဂလာပွဲ ပြုခဲ့ကြလေသည်။ တန်ဆောင်းဒါယကာမှာ ရန်ကုန်မြို့၊ ရွှေတောင်တန်း သင်ဘုရားသား ကုမ္ပဏီပိုင်ရှင် ဆူးလေစေတီတော် ဂေါပကအဖွဲ့ဝင် ဦးဘသင်နှင့် ဇနီးဒေါ်သိန်းတင်တို့ဖြစ်သည်။ တန်ဆောင်းကြီးကို ဆောက်လုပ်ခဲ့ရာ သက္ကရာဇ် ၁၃၁၂ ခုနှစ်တွင်ပြီးစီးခဲ့သည်။

ရင်ပြင်တော်ပြုပြင်ရေး

လောကမှန်ကင်းဆရာတော် ကြွလာစဉ်က ဆူးလေစေတီတော်ရင်ပြင်၌ ပုဆစ် နှစ်သည်တိုင်အောင် သဲများခင်းကျင်း ပြုပြင်ခဲ့သည်။ တရားသဘင် မဏ္ဍပ်လေးဆောင် ဆောက်လုပ်ပြီး အဘိဓမ္မာတရားကို ဟောတော်မူသည်။ လောကမှန်ကင်းဆရာတော်က ကေသဓာတုဝဏ္ဏနာကျမ်းတွင် “တရားသဘင်လေးဆောင်တို့တွင် တစ်ဆောင်တစ်ဆောင်သော တရားသဘင်၌ အလှည့်အားဖြင့် အဘိဓမ္မာတရားတော်ကို ဟောတော်မူ၏” ဟု ရေးသား ထားသည်ကို ထောက်ရှုရသော် အာရုံခံတန်ဆောင်းလေးခု ဆောက်လုပ်ခြင်း ဖြစ်ဟန် ရှိလေသည်။ စစ်ကဲမောင်ထော်လေး ပြုပြင်စဉ်က စေတီတော်ရင်ပြင်ကို ပြုပြင်ခြင်းရှိမရှိ မှတ်တမ်း မတွေ့ရပေ။ ဒုတိယကမ္ဘာစစ်မဖြစ်မီက ဆူးလေစေတီတော် ကုသိုလ်ဖြစ်တံမြက်လှည်း အသင်းကကြီးမှူး၍ ရင်ပြင်တော်တွင် စကျင်ကျောက်ပြားများခင်းရန် စီစဉ်ကြသည်။ ပင်လုံဇရပ် ရှေ့မှစတင် ခင်းခဲ့သော်လည်း ဒုတိယကမ္ဘာစစ်နှင့် ကြုံကြိုက်သဖြင့် ရပ်ဆိုင်းထားခဲ့ရသည်။

ဆူးလေစေတီတော်

သက္ကရာဇ် ၁၃၀၉ ခုနှစ်၊ တပေါင်းလတွင် ရင်ပြင်တော်ကျောက်ပြားခင်းရေး လုပ်ငန်းကို ဆက်လက်စီစဉ်ကြသော်လည်း ပြည်တွင်း မငြိမ်မသက်ဖြစ်သဖြင့် လမ်းပန်းဆက်သွယ်ရေး ခက်ခဲသောကြောင့် ကျောက်ပြားများရရန် အခက်အခဲရှိ၍ တာရာဇီအင်္ဂတေကျောက်ပြားဖြင့် အစားထိုးခင်းရန် ပြောင်းလဲစီစဉ်ခဲ့ကြသည်။ ဤသို့ဖြင့် သက္ကရာဇ် ၁၃၁၂ ခုနှစ်က စတင်ကာ ဆူးလေစေတီတော် တံမြက်လှည်းအသင်းက ကြီးမှူးပြီး တိုင်းသူပြည်သား အလှူရှင်များ စုပေါင်းလှူဒါန်း၍ ရင်ပြင်တော်အပြည့် တာရာဇီကျောက်ပြားများ ခင်းနိုင်ခဲ့သည်။ စေတီတော် အထက်အောက် ဂန္ဓကုဋိတိုက်လိုဏ်ဂူများနှင့် ပန်းတင်ခုံကြီး၊ မုခ်လှေကား စသော နေရာများကိုလည်း တာရာဇီကျောက်နှင့် မွမ်းမံသည်။ စုပေါင်းအလှူဒါန အောင်ပွဲကို ၁၃၁၃ ခုနှစ်၊ တပေါင်းလဆန်း ၁၃ ရက်နေ့တွင် အငြိမ်းများ၊ ဆိုင်းများဖြင့် ဧည့်ခံဖျော်ဖြေ ကျင်းပပြီး တပေါင်းလပြည့် (၁၉၅၂ ခု၊ မတ်လ ၁၀ ရက်) တနင်္လာနေ့တွင် သံဃာတော် နှစ်ဆယ့်ငါးပါးဖြင့် ရေစက်သွန်းချ အမျှဝေသည်။ ကြွရောက်လာသော ဧည့်ပရိသတ်များ ကိုလည်း စတုဒိသာ ကျွေးမွေးဧည့်ခံလေသည်။ ထိုတာရာဇီကျောက်ပြားခင်း အလှူမော်ကွန်းကျောက်စာကို စေတီတော်ရင်ပြင် ဓမ္မသေနာပတိလိုဏ်ဂူနှင့် အောင်သိဒ္ဓိ လိုဏ်ဂူကြားတွင် စိုက်ထူထားသည်။

ဆူးလေစေတီတော်ရင်ပြင်သည် ဤသို့ကျောက်ပြားများ ခင်းကျင်းထားသော်လည်း အနိမ့်အမြင့်မှာမူ တူညီမှု မရှိပေ။ မြောက်ဘက်ရင်ပြင်သည် ကတ္တရာလမ်းမှ တိုင်းတာသော် ၁၁ ပေမြင့်ပြီး၊ တောင်ဘက်ရင်ပြင်သည် ၉ ပေခွဲမြင့်သည်။ စေတီတော်ရင်ပြင် တောင်မြောက် ဖြတ်ပိုင်းပုံကိုကြည့်လျှင် မြောက်ဘက်ကမြင့်ပြီး တောင်ဘက်သို့ နိမ့်လျော့ဆင်းနေသည်။ စေတီရင်ပြင်ရှိ တန်ဆောင်းဇရပ်များသည် စေတီတော်ရင်ပြင်အခြေအနေကို လိုက်၍ တည်ဆောက်ထားကြခြင်း မဟုတ်ဘဲ အလှူရှင်များနှစ်သက်သည့် ပုံစံအရွယ်အစားများနှင့် တည်ဆောက်ထားကြသဖြင့် အချို့နေရာများတွင် ရင်ပြင်၌ ဘုရားဖူးများ မလွတ်မလပ် ဖြစ်နေသည်။ ပင်လုံဒေါ်နရင်ဇရပ်နှင့် အနောက်ဘက်ထောင့်ရှိ အာရုံခံတန်ဆောင်းတို့သည် ၃ ပေမျှသာကွာသည်။ ၁၉၈၉ ခုနှစ်တွင် စေတီတော်ဘက်စုံပြုပြင်ရေး ဆောင်ရွက်သည့်အခါ စေတီတော်၏ ရင်ပြင်သည်တညီတည်း ဖြစ်သွားပြီး၊ ရင်ပြင်တော်ပတ်လည်သည်လည်း ကျယ်ကျယ်ဝန်းဝန်း ဖြစ်သွားသည်။ ရင်ပြင်တော်တွင်လည်း စကျင်ကျောက်ပြားများ ရင်ပြင်တော်ပြည့် ခင်းနိုင်ခဲ့သည်။

ဆူးလေစေတီတော်ပြုပြင်ထိန်းသိမ်းခြင်း

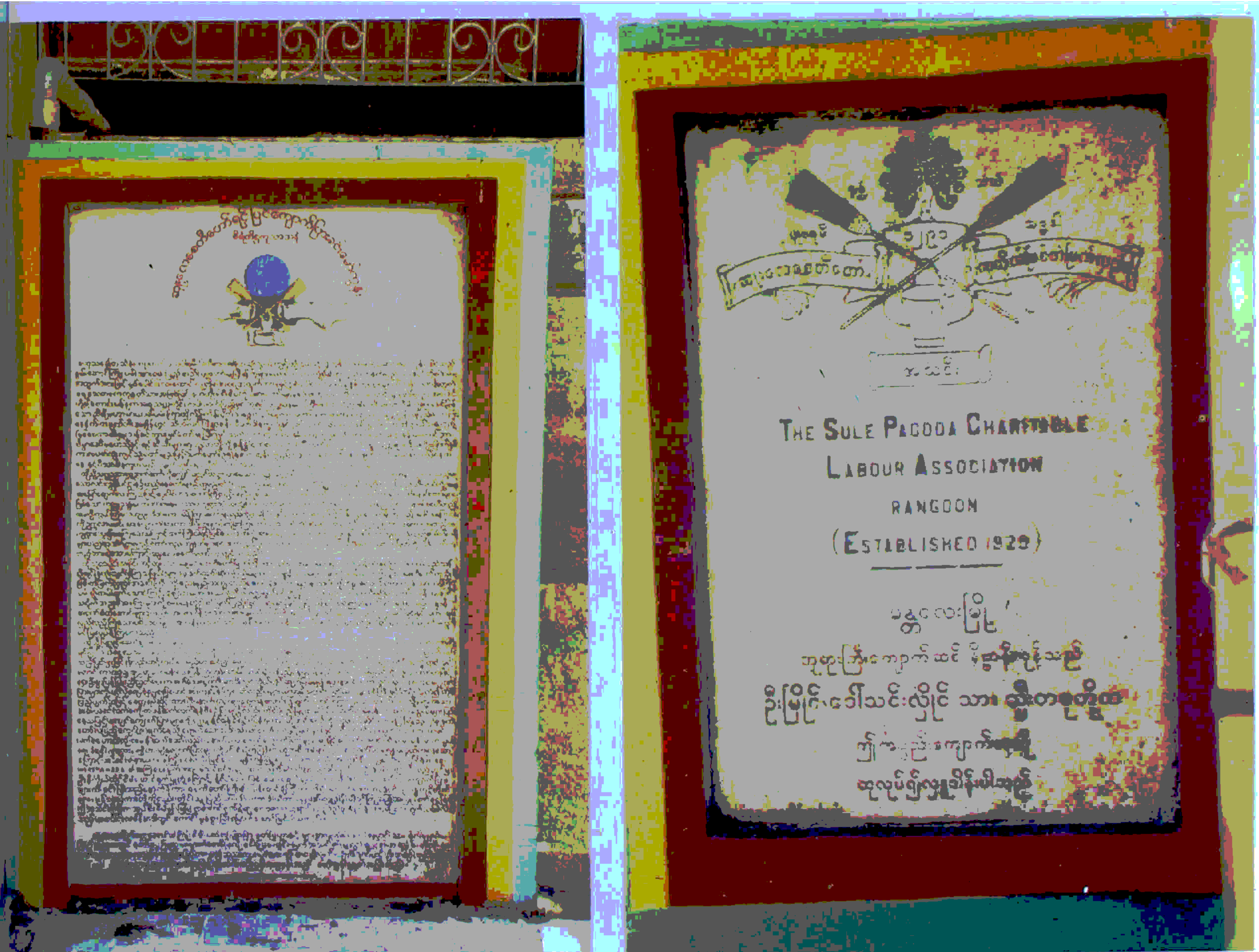

ဆူးလေစေတီတော်ရင်ပြင် ကျောက်ပြားခင်းမော်ကွန်းနှင့် ကုသိုလ်ဖြစ်တံမြက်လှည်းအသင်းကမ္မည်းကျောက်စာ

လျှပ်စစ်မီး

ဆူးလေစေတီတော်တွင် လျှပ်စစ်မီးကို ၁၉၁၃ ခုနှစ် ထီးတော်တင်စဉ်က စတင်လှူဒါန်းပူဇော်ခဲ့သည်။ ထိုကာလက ငှက်မြတ်နားတော်ကိုချယူပြီးသော် စိန်ဖူးတော် နေရာတွင် လျှပ်စစ်မီးကို အစားထိုးခဲ့သည်။ ၁၉၁၄ ခုနှစ်၊ ဇန်နဝါရီလထုတ် မြန်မာ့အလင်း မဂ္ဂဇင်းတွင်

ဆူးလေစေတီတော်

“စိန်ပူးငှက်မြတ်နားကို ချယူပြီးသည်နှင့် တစ်ပြိုင်နက်၊ စိန်ပူးနေရာတွင် အစားသွင်း၍ ဖယောင်းတိုင်ကြီး ငါးဆယ်အလင်းအားနှင့် ညီမျှသောဓာတ်မီးတစ်လုံးကို ရွှေကြိုး ကုမ္ပဏီမှ နေ့စဉ်ပူဇော်ရာ ၎င်းဓာတ်မီးသည် ညနေခြောက်နာရီအချိန်မှ နံနက် ငါးနာရီတိုင်အောင် အစဉ်မပြတ် ထွန်းလင်းလျက်ရှိလေသဖြင့် တစ်ညလုံးလုံးပင် ထိုဓာတ်မီးကိုတွေ့မြင်နိုင်သည့်ပြင် ဆူးလေစေတီကြီးကိုလည်း ရည်မှန်း၍ ကြည်ညို စေတနာသဒ္ဓါပြဋ္ဌာန်းနိုင်ဖို့ရန် အကြောင်းဖြစ်လေသည်”

ဟူ၍ရေးသားထားသည်။ ထီးအောက်ပတ်လည်တွင် အမိန့်တော်ရ ဦးကျော်ဇံက ဓာတ်မီးလေးပွင့်၊ ရန်ကုန်မြို့သံဖြူတန်းနေ ရွှေကုန်သည် ဦးစံဟိန်းက ဓာတ်မီးလေးပွင့် လှူဒါန်းထွန်းညှိ ပူဇော်ကြသည်။ သက္ကရာဇ် ၁၂၉၀ ပြည့်နှစ် နှောင်းတန်ခူးလပြည့်ကျော် ၁၄ ရက် (၇-၄-၁၉၂၉)နေ့တွင် ရန်ကုန်မြို့၊ စစ်ကဲမောင်ထော်လေးလမ်း (ယခု ဗိုလ်ဆွန်ပက်လမ်း)၊ အမှတ်-၆၀ နေ သီဟိုဠ်ကျောင်းအမကြီး ဒေါ်ဖြူ၊ သမီး မသန်းညွန့်၊ နှင့် သီဟိုဠ်ကျောင်းအမကြီး ဒေါ်ဝမ်း၊ သားမောင်လှခိုင်တို့က ဆူးလေစေတီတော် ဆီမီး ထွန်းညှိပူဇော်ရန် ဂျာမနီနိုင်ငံလုပ် မီးစက်နှင့် ရောင်စုံမီးပွင့် ငါးရာကျော်ကို ငွေကျပ် ရှစ်ထောင်ကျော် အကုန်အကျခံ၍ လှူဒါန်းခဲ့သည်။ ခရစ်နှစ် ၁၉၅၂ ခုနှစ်တွင် မီးချောင်းများကို ပြောင်းလဲတပ်ဆင်နေပြီဖြစ်သည်။ မီးချောင်းများကို စေတီတော်ရင်ပြင်၊ တန်ဆောင်း၊ ဇရပ်များ၌သာမက စေတီထီးတော် ပိန္နဲတိုင်တို့တွင်ပါ မီးချောင်းများကပ်လှူကြသည်။ စေတီတော်အတွက် သီးခြားမီးစက်ရုံတစ်ရုံလည်း လှူဒါန်းကြပြီးဖြစ်သည်။ ယခုအခါ ခေတ်မီ မာကြူရီမီးလုံးများအပြင် မီးဆလိုက်၊ မီးမောင်းများဖြင့်ပါ စေတီတော်ကိုထွန်းညှိပူဇော် ထားသည်။

စေတီတော် ဂေါပကအဖွဲ့

စေတီတော်တစ်ဆူတည်ထား ကိုးကွယ်ပြီးလျှင် စေတီတော်ကိုပြုပြင် မွမ်းမံရန် အရေးကိုလည်း တွေးတောစီမံကြရပြန်သည်။ ပုဂံခေတ်ကစေတီပုထိုး တည်ခဲ့သော ဒါယကာ များသည်မိမိတို့ တည်ခဲ့သောစေတီပုထိုးများကို ပြုပြင်မွမ်းမံရန် အစီအမံများကိုလည်း အလှူမှတ်တမ်းကမ္ပည်း ကျောက်စာများတွင်ထည့်သွင်း ရေးထိုးတတ်ကြသည်။ အချို့

ဆူးလေစေတီတော်ပြုပြင်ထိန်းသိမ်းခြင်း

ရန်ကုန်မြို့၊ စစ်ကဲဦးထော်လေးလမ်း၊ တိုက်နံပါတ်-၆၀။
 သီဟိုဠ်ကျွန်းကျောင်းအမကြီးဒေါ်ဖြူ၊ သွီး-မသန်းညွန့်၊ ၎င်းကျောင်း
 အမကြီး ဒေါ်စွမ်း-သား-မောင်လှခိုင်တို့က။
 ၁၂၉၀ပြည့်နှစ်။ နှောင်းတံကူး လပြည့်ကျော် ၁၄ ရက်။ တနင်္ဂနွေနေ့
 ၁၂နာရီအချိန်တွင်။ အင်ဂျင်ဒိုင်းနမိုးမီးပွင့်ရောင်စုံဆွဲကြိုးထိပ်စိန်ချယ်
 စိန်၊ စိန်စေတီ၊ စသည်တို့ကို။ ပူဇော်လှူဒါန်းရာ၊ ရေစက်သွန်းလောင်း
 ခြင်း။ ကောင်းချီးမှုရာမဂ်လာ။ သြဘာရတုပိုဒ်စုံ။

၁။ ၊ ရန်ပျိုးအောင်သည်။ မင်္ဂလာသည်။ ၊ မြို့လည်ချက်ဗွေကြက်သားရတနာ၊ နတ်ကွန်းမြင့်နွဲ့၊ ပန်ဆင်းပိုက်
 သည့်၊ သမိန်တွင်ညီ၊ (ဆူးလေမည်သား) ဝေတီတော်မြတ်၊ ရွှေတောင်ထွန်ကို၊ တုလွတ်မင်းစံ၊ နှုန်းမတန်
 သည့်၊ ဘုန်းလျှော်ဆင့်ဆင့်၊ မြင့်ကြီးမြင့်အောင်၊ ပြီးမြင့်သဒ္ဓါ၊ ကဲလွန်စွာဖြင့်၊ ဆာသပြာငွေပေါင်း၊ ရှစ်ထောင်
 ဆောင်းလျက်၊ နောက်နှောင်းစွန်ရှည်၊ တည်စိန်ရည်ရွှေ၊ ဂျာမဏီတိုင်း၊ တုနှိုင်းမဘက်၊ စက်ယန္တရား၊ ပျိုးခြား
 ခိုင်နုမီးထိုထိုအင်ဂျင်၊ တသွင်ထူးလည်၊ စေတီတော်မြတ်ကုန်း၊ ပတ်ဝန်းကျင်၊ ရေလျှော်ခါတ်မီး၊ ခရသီးကြာ
 ချပ်၊ ထီးမြတ်ဘပွတ်၊ မိန်ထွန်ရတနာ၊ မကုရီကုရီ၊ ဗြဟ္မမကိုင့်၊ ထိပ်စိန်တိုက်ဝယ်၊ နှစ်ချိုက်ကြည်စွာ၊ ၅၀၀
 ကျော်လွှမ်း၊ အခမ်းခမ်းကို၊ လှူဒါန်းတင့်ရာ၊ ဝိသာခါနှုန်း၊ တထူးမှတ်ရာ၊ မလ္လိကာနှင့်၊ အဘေတသတ်၊ မင်းမင်း
 နတ်သို့၊ ပြုလုပ်ပုဒေ၊ ပုံမကွာလျှင်၊ ခုတနာလက်ဝတ်၊ တံဘာမြတ်ကို၊ မကပ်မညီ၊ ပူဇော်ဘိရှင်၊ သီရိမြူတေ၊ တင့်
 ပဝေသည်၊ ပွေးမေဒေါ်ဖြူ၊ ချစ်သူမည်း၊ သွီးသက်ကွန်၊ မသန်းညွန့်တို့၊ မတွန်စာဂီ၊ ပါရမီကို၊ ဘာဂီအလေ၊ ပန်
 ပန်ဗွေလျှက်၊ လှူရေဝက်ကို၊ အောက်ထက်နှံ့၊ ဝေ သွန်းလောင်းချေသည်။ ဝေတီလျှော်ပါတ်ဝင်း လို၊ သေဝင်။

၂။ ၊ သျှ်မြိုးရောင်ခြည် ရွှမ်းရွမ်းလည်သား။ ၊ မြေချည်သွေသွေ၊ မိန်းလဲလဲ၊ နှင့်၊ မှဲ့ရောင်ညိုရောင်၊ ရွှေရောင်တ
 ခမ်း၊ မရမ်းတသွယ်၊ ကြယ်ဥက္ကာကြီး၊ သျှ်ညီးပျိုးပျက်၊ ကြီးချက်ရှစ်မြွှာ၊ နဂဋ္ဌာခြူးထိန်၊ ထိန်ထိန်လျှော်ပတ်၊ ရွှေ
 တောင်ထွန်ဝယ် ရောင်ရံချယ်လျှက်၊ သွယ်သွယ်ပျိုး၊ ပုံကြယ်ပန်းရံတို့၊ ပုဏ္ဏိုတုဝန်း၊ ကောင်းကင်နန်းနွဲ့၊ သျှပ်
 ပန်းစိစိ၊ ကွန်မြူချိုချို၊ ရှုဤမခန်း၊ ဝတ်နံနန်းဝယ်၊ တင့်ဆန်းထူးလည်၊ ထိကြားတည်သည်၊ ဝေတီဈာယာ၊ ခုတနာ
 သရပျူ၊ ပမာတုခဲ၊ ပြည်သူအားလုံး၊ ညွှတ်ရုံးခရာ၊ ရတနာထီး၊ မကိုင့်ကြီးနွဲ့၊ မိန်သီးမျက်ချယ်၊ မိန်နဂသွယ်နှင့်၊
 စိန်လယ်၊ မိန်သီမိန်စေတီမှာ၊ မိန်ရတီငါး၊ ငွေသားထောင်ကျော်၊ ရွှေလျှော်သက်နန်း၊ တခဏ်းမစဲ၊ စိန်တိုင်ဦး၊
 ငှက်ပြောပျားက၊ စသည်များစွာ၊ ပူဇော်ရာမှတ်၊ စာရင်းသတ်သော်၊ ၂၀၀၀-ကျော်တည်း၊ ၊ အဟော်ဝတ၊
 ပုရှေးညွှန်ကြောင့် မိတ္တသူကြွယ်၊ ပုံနှုံးသွယ်သို့၊ ပွေးမယ်ဒေါ်စွမ်း၊ ချစ်မခန်းသည်၊ တင့်ဆန်းမြဆိုင်း၊ မောင်ထွန်
 တိုးဘုန်းထိုင်လှ၊ ဘ ဂုဏ်နန္ဒကို၊ ဆွဆွပေထီ၊ ပူဇော်ရည်သည်..... ၊ နေခြည်တံလျှော်ခင်းသို့သော်။ ၊

၃။ ၊ စံပိုးအောင်ပြည်၊ ရောက်ကြောင်းရည်သား။ ၊ ရှစ်လိမ္မာ၊ တေဝိဇ္ဇနှင့်၊ ဆဋ္ဌတိညာ၊ ငါးဖြာဗလ၊ ဈာန
 ယာဘိ၊ ဗောဓိပက္ခ၊ ပရမတ္ထစစ်၊ ခုတနာနှစ်ကို၊ ပန်ဆင်လိုကြ၊ ညီဆမတို့၊ သားကသွီး၊ မြင့်ပြီးမြမြန်၊ အနုဏ္ဏံကို၊
 နှစ်တန်ပေါင်း၊ ဝေသောင်းထုအသပြာ၊ ခုတနာသဘင်၊ ပွဲကြီးယဉ်က၊ သုံးဝရတနာ၊ မြတ်သံဃာလည်း၊ သုံးဖြာ
 ဆယ်လီ၊ ကျော်အညီလျှင်၊ ချိုချစ်ရသ၊ ဘောဇနပျိုး၊ မြတ်နိုးရာရာ၊ ပူဇော်ဂူဟ၊ (ကပ္ပရက္ခာ၊ ရတေတထီးပွင့်)
 ဆင့်ကာ ဆင့်ကာ၊ ၆၀၀-ကျော်လွှမ်း၊ လှူဒါန်းသက်ကပ်၊ ဆပ်သောဝေါဟာ၊ မဟာသရဏဂုံ၊ ငါးရံသီလ၊ ဓမ္မ
 ဖြိုက်ရည်၊ ခြင်္သေ့ဆီကို၊ လီလီသောက်သုံး၊ မြို့လုံးချိင့်ငြား၊ ဒါနာသဒိသ၊ မြတ်ပုညကို၊ (ဂေါပကမင်း) သားချင်း
 ပိတ်ဆွေးတွေ့တွေ့ပေါင်းညှို့၊ (သပရိဝါရ) ဒေဝသက္ကာ၊ ခုတနာသန်း၊ မင်းနှင့်ပြည်သူ၊ ဆုဆုဖြဟွာ၊ ပါယ်ထေး
 ရှာက၊ စသည်မကြွင်း၊ ဝေပင်းဥသံ၊ ကောင်းကျိုးဂုဏ်ကို၊ အာရုံညွတ်ခါ၊ ရေတွေ့ကြာသို့၊ ချမ်းသာစေကြောင်း၊
 မေးကဲလောင်းလျက်၊ ဆောင်ကြောင်းမက်သာ၊ အောင်ကြီးငြာရွှေ၊ သံသာပစ္စည်း၊ ဖြစ်ချုပ်ကြိမ်ဖန်၊ ကြည်
 သည်ပြန်ရ၊ ယခုကလျှင်၊ စ၍နောက်ဆုံး၊ ဝန်သုံးမြွှာမှ၊ လွတ်သည်ကျအောင်၊ ရောဂါကင်းကွာ၊ ငါးဖြာရန်ပျိုး
 ဘေးဆိုးဒါဏ်ပေါင်း၊ ကင်းလွတ်ရှောင်းရွှေ၊ သူကောင်းပဏ္ဍိ၊ မျိုးမြတ်ထိထက်၊ ဥပမိမျိုး၊ ပြည့်ပြီးရံစွာ၊
 ဆယ်ပါရမီ၊ ဆထီထီကို၊ ရံညီဖြေစွမ်း၊ ချမ်းချမ်းမြေမြေ၊ ပူမငွေဘဲ၊ နေ့ညည့်မကွာ၊ ဘာဝနာကို၊ မြွေကွန်
 သုံးယုဟော်ထူးဖြင့်၊ နှလုံးခိုင်တည်၊ ဆုထူးချိုသည်။ ၊ ရွှေပြည်ဝဲလပ်ချင်၊ မိ၊ သေဝင်။

ဦးသုရိယ - ခုတနာကရ၊
 ရန်ကုန်မြို့။

ဆူးလေစေတီတော်

အလှူရှင်များသည် မိမိတို့တည်ထားသောစေတီပုထိုးအား မိမိကိုယ်ကို လှူဒါန်းခဲ့သည်များပင် ရှိသည်။ ဤကဲ့သို့စေတီပုထိုးများအနီး၌ ဆည်းကပ်ပူဇော်ပြီး ပြုပြင်မွမ်းမံရေး လုပ်ငန်းများ လုပ်ကိုင်နေခြင်းကိုပင်လျှင် မွန်မြတ်သောကုသိုလ်ရေး လုပ်ငန်းအဖြစ် လက်ခံယုံကြည်ကြသည်။

ဆူးလေစေတီတော်တည်ပြီးနောက် သမိုင်းကွင်းဆက်များ ပြတ်နေသော်လည်း ဟံသာဝတီဘုရင်မကြီးရှင်စောပု ပြုပြင်သည်ဟူသော အဆိုအမိန့်များကိုတွေ့ရသည်။ လောကမှန်ကင်းဆရာတော် ပြုပြင်သည့်အထောက်အထားများကိုလည်း တွေ့ရသည်။ လောကမှန်ကင်းဆရာတော်ပြုပြင်သည့် ကာလသည် ဘိုးတော်ဘုရားခေတ်ဖြစ်သည်။ ဘိုးတော်ဘုရားသည် ရန်ကုန်မြို့ဝန်အဖြစ် ဦးကျော်ရွေးအားခန့်ထားခဲ့ရာ ရန်ကုန်မြို့ဝန်၏ တာဝန်များတွင် ယခု ဆူးလေစေတီတော်ဟု ထင်ရှားလာသည့် ကျိုက်အသုတ်စေတီကို ထိန်းသိမ်းစောင့်ရှောက်ရန် တာဝန်လည်းပါဝင်သည်။

စစ်ကဲမောင်ထော်လေးသည် ဆူးလေစေတီတော်ကို ယနေ့ဖူးမြော်ရသော ဉာဏ်တော် သို့ရောက်အောင် မြှင့်တင်ပြုပြင်ခဲ့သူဖြစ်ကြောင်း တွေ့ခဲ့ရပြီးဖြစ်သည်။ ရွှေတိဂုံစေတီတော်တွင် ဗြိတိသျှစစ်သားများ ဥမင်ဖောက်နေကြောင်းကို စစ်ကဲမောင်ထော်လေးက မဟာဝန်ရှင်တော် မင်းကြီး ဖယ်ရာထံတင်ပြခဲ့သည်။ ဖယ်ရာက စစ်ကဲမောင်ထော်လေးအား ဥမင်များကို ပြန်ပိတ်ခွင့်ပြုခဲ့ပြီး၊ ရွှေတိဂုံစေတီတော်ကိုလည်း စောင့်ရှောက်ရန်တာဝန်ပေးခဲ့သည်။ စစ်ကဲမောင်ထော်လေးသည် ထိုအချိန်မှစ၍ ရွှေတိဂုံစေတီတော်၊ သရက်တောတိုက်၊ သိမ်ကြီး၊ သိမ်ဖြူကြီးနှင့် သိမ်ဖြူသုသာန်တို့ကို ကြည့်ရှု ထိန်းသိမ်းခွင့်ရခဲ့သည်။ စစ်ကဲမောင်ထော်လေးသည် အသက်အရွယ် ကြီးရင့်လာသောအခါ ရွှေတိဂုံဘုရားကြီး၏ တာဝန်များကို မိမိ၏ သားဖြစ်သူ အခွန်ဝန် ဦးအိုသို့လည်းကောင်း၊ သရက်တောကျောင်းတိုက်ကို မှန်ကင်းဆရာတော် မထေရ်ကြီးဦးရွှန်းသို့လည်းကောင်း စောင့်ထိန်းရန်တာဝန်များ လွှဲခဲ့သည်။ မှန်ကင်းဆရာတော်သည် ဆူးလေစေတီတော်၌ ပြာသိုလတိုင်း သီးမျိုးစုံပဒေသာလှူခဲ့သော ဆရာတော်လည်းဖြစ်သည်။ ထို့ကြောင့် စစ်ကဲမောင်ထော်လေးနှင့် မှန်ကင်းဆရာတော်တို့ သည်လည်း ဆူးလေစေတီတော်ကို ဂေါပကများအဖြစ် သဒ္ဒါတရားအလျောက် ဆောင်ရွက် နိုင်ဖွယ်ရှိကြောင်း ခန့်မှန်းရသည်။

ဆူးလေစေတီတော်ပြုပြင်ထိန်းသိမ်းခြင်း

သက္ကရာဇ် ၁၂၅၁ ခုနှစ် (၁၈၈၉ ခု)တွင် ဆူးလေစေတီတော်၌ ဂေါပကအဖွဲ့ ရှိနေပြီဖြစ်ကြောင်း အထောက်အထားများတွေ့ရသည်။ သက္ကရာဇ် ၁၂၅၁ ခုနှစ်တွင် ဆူးလေစေတီ ထီးတော်ယိုယွင်းလာသဖြင့် ဖြုတ်ချပြီး ထီးတော်အသစ်တင်လှူသည်။ ထိုသို့ တင်လှူစဉ် ထီးတော်ဟောင်းတွင် ချိတ်ဆွဲထားသောကြေးဆည်းလည်း (၁၁၅)လုံးကို ထီးတော်သစ်တွင်တင်လှူရန် မဖြစ်နိုင်၍ဖယ်ရှားရသည်။ ထိုကြေးဆည်းလည်းများကို ခေါင်းလောင်းသွန်းလုပ်ရန် ဂေါပကတို့ကဆုံးဖြတ်သဖြင့် ခေါင်းလောင်းသွန်းလှူခဲ့ကြောင်းကို ဆူးလေရင်ပြင်တော်ရှိ ခေါင်းလောင်းတစ်လုံးတွင် ကမ္ပည်း မှတ်တမ်းတင်ထားခဲ့သည်။ ထိုခေါင်းလောင်းမှတ်တမ်းကမ္ပည်းစာအရ သက္ကရာဇ် ၁၂၅၁ ခုနှစ်တွင် ဆူးလေစေတီတော်၌ ဂေါပကအဖွဲ့ရှိနေပြီဖြစ်ကြောင်း သိရလေသည်။ အမည်နာမများကိုမူ မသိရချေ။

ထိုစဉ်က ဂေါပကအဖွဲ့ကို မည်သည့် စည်းမျဉ်းများနှင့် ဖွဲ့စည်းခဲ့သည်ကိုလည်း မသိရချေ။ ၁၉၁၄ ခုနှစ်၊ ဇန်နဝါရီလထုတ် မြန်မာ့အလင်းမဂ္ဂဇင်းတွင် ဖော်ပြထားသော ဆူးလေစေတီတော်ရွှေသင်္ကန်းကပ်လှူသည့် ဆောင်းပါးတွင် “ဆူးလေဘုရားလူကြီး” ဟူသော အသုံးအနှုန်း၊ ၁၉၃၂ ခုနှစ်၊ မေလ ၂ ရက်နေ့ထုတ် မြန်မာ့အလင်းသတင်းစာတွင် ဆူးလေစေတီတော်၏ ဘဏ္ဍာရေးပြဿနာကို အကြောင်းပြုပြီးရေးဆွဲထားသည့် ကာတွန်း တစ်ပုဒ်အရ “ဘုရားလူကြီး” ဟူသောအသုံးအနှုန်းများအရ ဂေါပကအဖွဲ့ အဆက်မပြတ် ရှိခဲ့သည်ဟုယူဆရသည်။ ဒုတိယကမ္ဘာစစ် မဖြစ်မီကမူ ဆူးလေစေတီတော် ဘဏ္ဍာထိန်း အဖွဲ့ဟု သုံးစွဲကြောင်းကို ဆူးလေစေတီတော် ရင်ပြင်ကျောက်ပြားခင်း မော်ကွန်းကျောက်စာတွင် တွေ့ရသကဲ့သို့ စစ်အတွင်းကာလ အရှေ့အာရှတိုက်စစ်ပွဲကြီးနှစ်ပတ်လည်နေ့အထိမ်းအမှတ် သံဃာတော်များဆွမ်းကပ်လှူပွဲ သတင်းတွင်လည်း ဆူးလေစေတီတော်၌ ဆူးလေဘုရားဘဏ္ဍာ တော်ထိန်းအဖွဲ့က တာဝန်ယူကြောင်း ၁၉၄၂ ခုနှစ်၊ ဒီဇင်ဘာလ ၁၀ ရက်နေ့ထုတ် ဗမာ့ခေတ်သတင်းစာ၌ တွေ့ရသည်။ ထို့နောက် ၁၉၅၂ ခုနှစ်တွင် ဆူးလေစေတီ ဘဏ္ဍာတော်ထိန်းအဖွဲ့ဝင်သစ်များ ခန့်ထားရေးကိစ္စနှင့်ပတ်သက်၍ တရားလွှတ်တော်မှ ခန့်ထားမည့်ပုဂ္ဂိုလ်များ၏ အမည်စာရင်းကိုဖော်ပြပြီး ကန့်ကွက်နိုင်ကြောင်း ဖိတ်ခေါ်ခဲ့သည်ကို တွေ့ရသည်။ ကန့်ကွက်သူများရှိခဲ့သော်လည်း တရားလွှတ်တော်က ကန့်ကွက်သူများ၏ တင်ပြချက်ကို ကြားနာပြီး လက်မခံဘဲ ပယ်ခဲ့သည်။ ၁၉၅၂ ခု၊ ဇူလိုင်လ ၄ရက်နေ့ တွင်

ဆူးလေစေတီတော်

တွင် အောက်ပါပုဂ္ဂိုလ်များကို ဆူးလေစေတီတော်ဘဏ္ဍာတော်ထိန်း ဂေါပက လူကြီးများအဖြစ် ခန့်အပ်ကြောင်းတွေ့ရသည်။

- | | | |
|--------------|-----------|--------------|
| ၁။ ဦးဘထွန်း | ၂။ ဦးဘခင် | ၃။ ဦးဘသင် |
| ၄။ ဦးဦးရွှေဘ | ၅။ ဦးဘဖေ | ၆။ ဦးဖေအောင် |
| ၇။ ဦးငွေ | | |

ဆူးလေ စေတီတော် ဂေါပကသစ်များ

တရားလွတ်တော်သို့ ဂေါပကသစ်များ
ခန့်ထားရန် တင်ပြခြင်းမှာ ဆူးလေစေတီတော်
ဂေါပကအဖွဲ့စည်းမျဉ်း
စနစ်တကျရေးဆွဲပြီးနေသောကြောင့်ဖြစ်သည်။
ထိုစည်းမျဉ်းကို မည်သည့်ခုနှစ်က
ရေးဆွဲခဲ့ပြီး မည်သည့်ကာလက
တရားလွတ်တော်၏ အတည်ပြုချက်
ရခဲ့ကြောင်းကိုမူ
အတိအကျမတင်ပြနိုင်သေးချေ။

ရန်ကုန်မြို့ ဆူးလေ စေတီတော် ဘဏ္ဍာ
တော်ထိန်း ဂေါပကလူကြီးသစ်များ အဖြစ်
ဖြင့် ၁ ဦးဘထွန်း၊ ၂ ဦးဘခင်၊ ၃ ဦးဘ
သင်၊ ၄ ဦးဦးရွှေဘ၊ ၅ ဦးဘဖေ၊ ၆ ဦးဖေ
အောင်နှင့် ၇ ဦးငွေတို့အားခန့်ထားရန် ဟိုက်
ကုတ်လွှတ်တော် ၄၊ ၇၊ ၅၊ ၂ နေ့တွင် တရား
ဝန်ကြီးဦးအောင်သာကျော်က ကလျာက်ကား
ပေါ်၌ ဂေါပက လူကြီးများနှင့် ကန့်ကွက်သူတို့၏
လွှတ်တော်ရေးကြီးများ၏ လျှောက်လဲချက်
များကို ကြားနာစစ်ဆေးပြီး ပေးပယ်ဖော်ပြပါ
လူကြီးများအား ဆူးလေစေတီတော် ဘဏ္ဍာ
တော်ထိန်း ဂေါပကလူကြီးသစ်များအဖြစ်ဖြင့်
ခန့်အပ်ရန်အတည်ပြုလိုက်သည်။

(ပုံ) ဦးဘထွန်း

အလှည့်ကျအမှုထမ်း ဂေါပက

သက္ကရာဇ် ၁၃၁၈ ခု (၁၉၅၆ ခု)တွင် ဂေါပကလူကြီးများအဖြစ်အောက်ပါ ပုဂ္ဂိုလ်များ ဆောင်ရွက်နေကြကြောင်း သိရသည်။

- ၁။ သမိုင်းမြို့ ပန်းကန်စက်ပိုင်ရှင် သူဌေးဦးသော်
- ၂။ ရန်ကုန်မြို့ ဘုန်းကြီးလမ်း ရွှေမောင်းကုမ္ပဏီပိုင်ရှင် ဦးငွေ
- ၃။ ချပ်သင်းသူဌေးဦးဘတင်
- ၄။ ဘားမင်းသတင်းစာပိုင်ရှင် ဒါရိုက်တာ သူဌေးဦးဘချစ်တင်
- ၅။ ကုန်သည်ကြီး ဦးဘထွန်း
- ၆။ ရန်ကုန်မြို့ မဂိုလမ်း သင်္ဘောသားပိုင်ရှင် သူဌေးဦးဘသင် တို့ဖြစ်သည်။

ဆူးလေစေတီတော်ပြုပြင်ထိန်းသိမ်းခြင်း

ဆူးလေစေတီ ဘဏ္ဍာထိန်းလူကြီး ကိစ္စကန့်ကွက်ခြင်း

ဆူးလေစေတီတော်အတွက် ဘဏ္ဍာ
တော်ထိန်း အဖွဲ့ဝင်သစ်များအား ခန့်ထား
ရေးကိစ္စနှင့်ပတ်သက်ပြီး ကရားလွတ်မကပ်မှု
အောက်အမည်ပါ ခန့်ထားမည့် ဘုရားလူကြီး
စုလောင်းများ ဖြစ်ကြသည့် ဦးဘ တွန်း
ဦးဘခင်၊ ဦးဘသင်း၊ ဦးရွှေဘား
ဦးစေတီ၊ ဦးဘဒေဝနှင့် ဦးဖွေဟိုတို့
ပေါ်ကန်ကွက်လိုသူများရှိပါက နိုင်လုံသော
အခြေအနေအထားဖြင့် ကန့်ကွက်နိုင် နှင့် မှီ
ကြောင်းနှင့် ကျေညာပုဂံကရင် ထုတ်ဆင့်
ခဲ့ကြောင်း။

ထိုကန့်ကွက် ပတ်သက် ရှိ မှီကန့်ကွက် ခု
ထမ်းနေ ဦးထွန်းမောင်နှင့် ဦးစေတီ လမ်း
နေဦးပုဂံ၊ မောင်တို့က ကရားလွတ်တော်သို့
ကန့်ကွက်လွှဲတင်သွင်းရေး အခြေအနေအထားပြချက်
များမှ ဆူးလေစေတီတော်ဘဏ္ဍာထိန်း
လူကြီးသစ် ခန့်ထားရေးနှင့် ပတ်သက် ပြီး
ခန့်ထားမည့် ဘုရား လူကြီး လောင်းများ
ပေါ်တို့က ကန့်ကွက် စရာ ရှိ သော်
မည်သည့် ဆူးလေ စေတီတော်ကြီး၏ စည်း
ကမ်းချက်များနှင့် ဥပဒေ အချက်များကို
ကြည့်ရှုပါလျှင် ဥပဒေအရမညီညွတ်ကြောင်း၊
တွေ့ရှိရပါသဖြင့် ကန့်ကွက်ခြင်းဖြစ်ပါသည်။
ဟုဆိုကာ လျှောက်လောင်းကြောင်း၊ ဤအမှု
အတွက် ရုံးတော်တစ်ခုမှ ပြန်လည်
ချေပချက်များထင်သွင်းပြီးရန် ပြေငြိမ်းရန်
နေသို့ရိုက်ဆိုလိုက်ကြောင်း။

ဆူးလေစေတီတော် ပိုမိုစည်ကားလာသည့်အခါ စေတီတော်သို့ လူဒါန်းသော အလှူ
ငွေများနှင့် စေတီယသန္တက ပစ္စည်းများသည် များပြားလာသည့်အတွက် ရဟန်းရှင်လူများ
စိတ်ချယုံကြည်စွာ ပူဇော်လှူဒါန်းနိုင်စေရန် ရည်ရွယ်၍ ဂေါပကဖွဲ့စည်းမှု စည်းမျဉ်းကို
ပြင်ဆင်ရန် လိုအပ်ကြောင်းတွေ့ရသဖြင့် ၁၉၇၉ ခုနှစ်၊ စက်တင်ဘာလ ၁၈ ရက်နေ့တွင်
ဆူးလေစေတီတော် ဂေါပကလူကြီးများ ရန်ကုန်တိုင်းပြည်သူ့ကောင်စီနှင့် သာသနာရေး
ဦးစီးဌာနမှ ပုဂ္ဂိုလ်များညှိနှိုင်း၍ ဂေါပကအဖွဲ့စည်းမျဉ်းသစ် မူကြမ်းကိုရေးဆွဲခဲ့ကြသည်။
ထိုစဉ်က ဂေါပကလူကြီးများမှာ-

- ၁။ ဦးထွန်းမောင် ၂။ ဦးဘသင် ၃။ ဦးကျော်
- ၄။ ဦးသန့် ၅။ ဦးမြမောင် ၆။ ဦးစိုးလှိုင်
- ၇။ ဦးဟန်စိန် တို့ဖြစ်သည်။

ရေးဆွဲပြီးသော ဂေါပကစည်းမျဉ်းကို ရန်ကုန်တိုင်းတရားရုံး၌ တရားမကြီးမှု
အမှတ်-၂၀၄/၁၉၇၉ ဖြင့် အတည်ပြုချက်ပေးရန် တင်ပြရာ ရန်ကုန်တိုင်းတရားရုံးမှ
၁၉၈၀ ပြည့်နှစ်၊ ဇန်နဝါရီလ ၈ ရက်နေ့တွင် အတည်ပြုခဲ့သည်။

ဆူးလေစေတီတော်

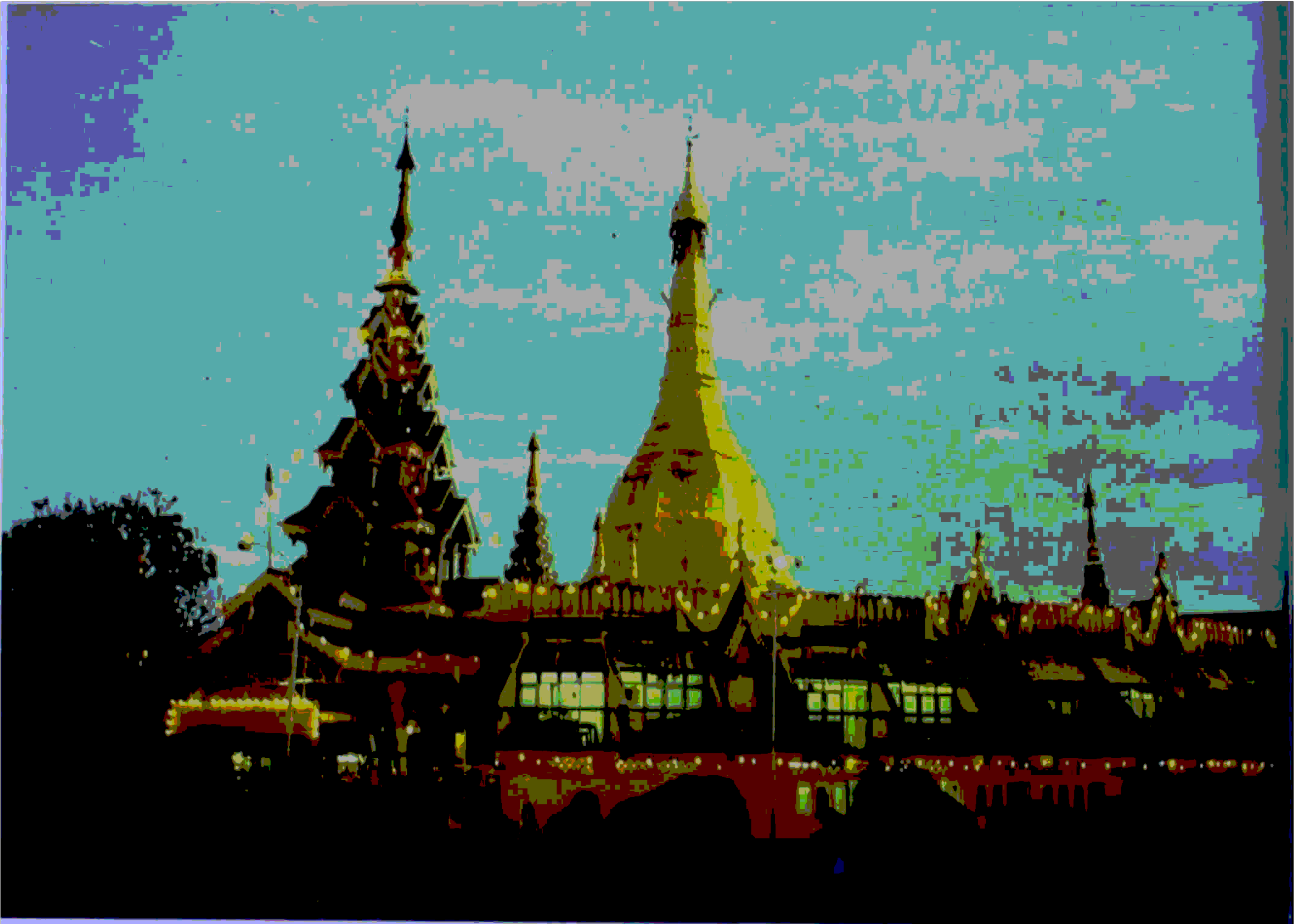

လျှပ်စစ်ဓာတ်မီး၊ ထိန်ညှိပူဇော်၊ ဆူးလေစေတီတော်

အတည်ပြုပြီးသော စည်းမျဉ်းအရ စေတီတော်ဂေါပကအဖွဲ့ကို သြဝါဒပေးနိုင်ရန် သြဝါဒါစရိယဆရာတော်ကြီး ၉ ပါးပါဝင်သည့် သြဝါဒါစရိယဆရာတော်များအဖွဲ့ကို ဖွဲ့စည်းထားရသည်။ ဗုဒ္ဓသန္တက ပစ္စည်းများကိုထိန်းသိမ်းရန် ဂေါပကအဖွဲ့ဝင်အများဆုံး ၁၃ ဦးဖြင့် ဖွဲ့စည်းနိုင်ခွင့်ပြုထားသည်။

ဂေါပကအဖွဲ့ကို သြဝါဒချီးမြှင့်ရန် သြဝါဒါစရိယဆရာတော်ကြီးများကို ၁၉၈၀ ပြည့်နှစ်တွင် အတည်ပြုခဲ့သော စည်းမျဉ်းသစ်တွင်မှ ဖွဲ့စည်းပေးထားခြင်း မဟုတ်ပေ။ သက္ကရာဇ် ၁၃၀၈ ခုနှစ် (၁၉၄၇ ခုနှစ်) ကတည်းက သြဝါဒါစရိယဆရာတော် ၁၈ ပါးကို စတင်ရွေးချယ်တင်မြောက်ခဲ့ကြောင်းသိရသည်။ ထိုစဉ်ကတည်းက စေတီတော်ကြီး၏ သန္တကပစ္စည်းများကို သြဝါဒါစရိယဆရာတော်ကြီးများ၏ သြဝါဒကိုခံယူ၍ ဂေါပကအဖွဲ့ အဆက်ဆက်က ထိန်းသိမ်းစောင့်ရှောက်ကာ စေတီတော်ကို ပြုပြင်မွမ်းမံခဲ့သည်။

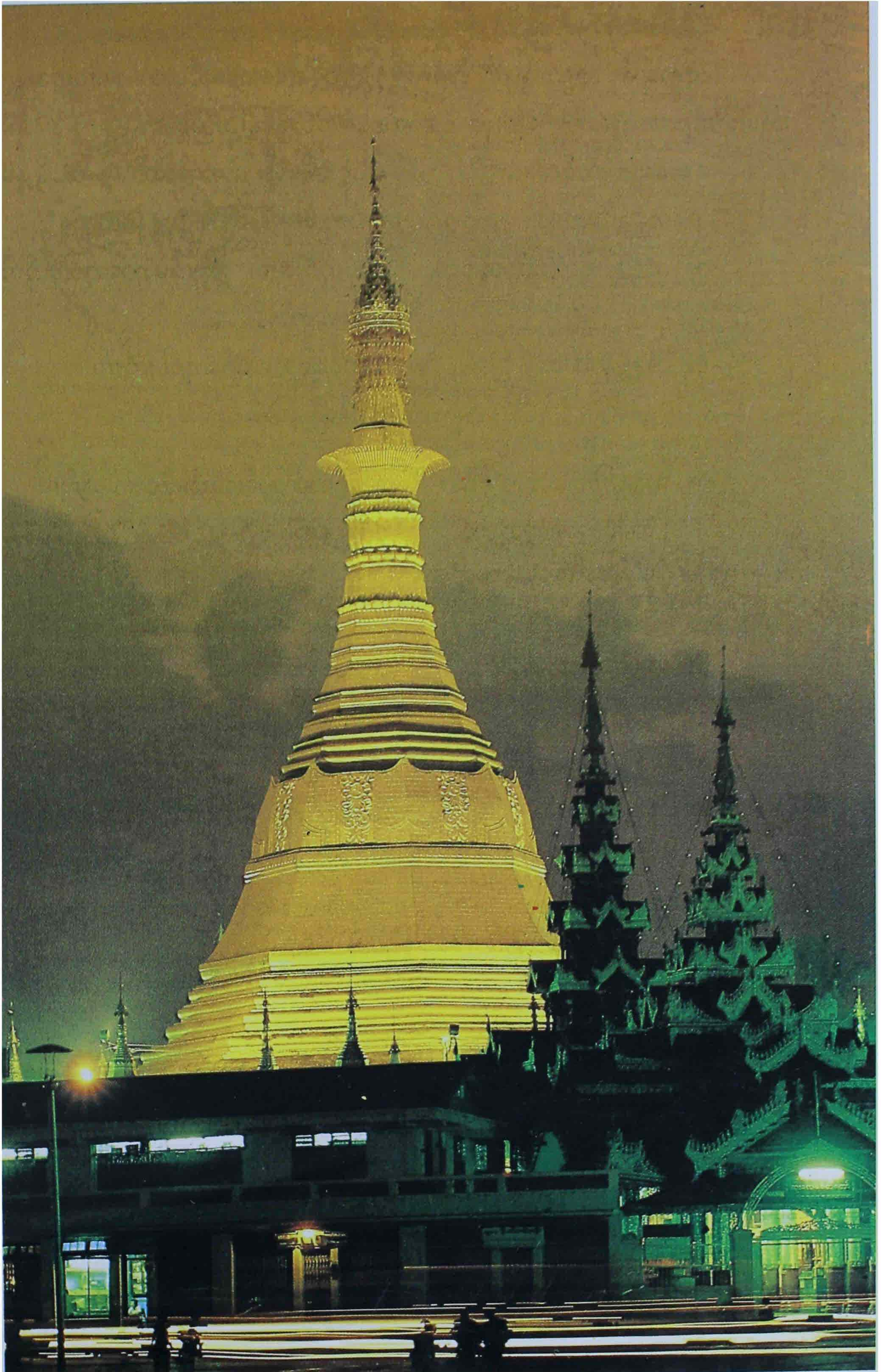

ဆူးလေစေတီတော်

သက္ကရာဇ် ၁၃၅၁ ခုနှစ် (၁၉၈၉ ခု)တွင် ဆူးလေစေတီတော် ဂေါပကအဖွဲ့၏
 သြဝါဒါစရိယဆရာတော်ကြီးများမှာ အောက်ပါအတိုင်းဖြစ်ပါသည်။

- | | | |
|----|--|--|
| ၁။ | ဘဒ္ဒန္တသေဋ္ဌိလ | သေဋ္ဌိလဗိမာန်၊ ဘောက်ထော် ရန်ကင်းမြို့နယ်။ |
| ၂။ | ဘဒ္ဒန္တဝိသာရဒ | စင်္ကာပူကျောင်းတိုက်၊ ပုဇွန်တောင်။ |
| ၃။ | ဘဒ္ဒန္တသြဘာသာဘိဝံသ | ဖျာပုံတိုက်သစ်၊ သရက်တောကျောင်းတိုက်၊
လမ်းမတော်။ |
| ၄။ | ဘဒ္ဒန္တနာယက | အောင်မြေဘုံကျော်ကျောင်းတိုက်၊
ဗဟန်းမြို့နယ်။ |
| ၅။ | ဘဒ္ဒန္တဝိစိတ္တသာရာဘိဝံသ၊
(တိပိဋကဓရဓမ္မဘဏ္ဍာ
ဂါရိက၊ အဂ္ဂမဟာပဏ္ဍိတ၊
အဘိဓမ္မဟာရဋ္ဌဂုရု) | တိပိဋကကျောင်းတော်၊ စကားဝါလမ်း၊
ဒဂုံမြို့နယ်။ |
| ၆။ | ဘဒ္ဒန္တ သာသနာဘိဝံသ | သာသနာဝံသကျောင်း၊ သရက်တောကျောင်းတိုက်
လမ်းမတော်။ |
| ၇။ | ဘဒ္ဒန္တ ပညိန္ဒာဘိဝံသ | အောင်မြေဘုံစံကျောင်းတိုက်၊ ဗဟန်း။ |
| ၈။ | ဘဒ္ဒန္တ ဝါယမိန္ဒ | အသောကကျောင်းတိုက်၊ ခြောက်ထပ်ကြီး၊
ဗဟန်းမြို့နယ်။ |
| ၉။ | ဘဒ္ဒန္တကောသလ္လ | သီရိဝေလာကျောင်း၊ ဗားကရာကျောင်းတိုက်၊
စမ်းချောင်းမြို့နယ်။ |

ဤသမိုင်းပြုစုသည့်အချိန်ဖြစ်သည့် သက္ကရာဇ် ၁၃၅၅-၅၇ (၁၉၉၃-၉၅)တွင်
 စေတီတော်ကြီး၏ ဗုဒ္ဓသန္တကပစ္စည်းများကို ထိန်းသိမ်းစောင့်ရှောက်နေသော ဂေါပက
 အဖွဲ့ဝင်တို့မှာ အောက်ပါအတိုင်းဖြစ်ပါသည်။

- | | |
|------------------|---------------------|
| (၁) ဦးထွန်းအောင် | ကျောက်တံတားမြို့နယ် |
| (၂) ဦးသာရင် | ပန်းဘဲတန်းမြို့နယ် |

ဆူး လေ စေ တီ တော် တားမြက် လွှဲ အ သင်း

ကျောက်ပြားရေစက်ချပွဲကြီးအတွက် အလှူရှင်များအား
ဘိတ်ကြားနှိုးဆော်စေ



ကျွန်တော် များ ဆူးလေ စေတီ
တော် တမြက် လှည့် အသင်း ငြိုး
ငြိုး ငြိုး ငြိုး ငြိုး သံသရာ သား အလှူ
ရှင် အတွက် စစ် အရေးအခင်း အခါ
ပေးလှူပေး ငြင်းဖြင့် ဆူးလေ စေတီ
တော်ကြီးရပ်ပြင်အပြင် နိုင်ငံတော်
ဖြစ် တာ အလှူ ဆေးအရင် ဖြစ်
ကျောက်ချင်ပြား ခင်းငြိုးသည့်အပြင်
အထက်အောက် ဝန္တရ ကျောက်
ရတနာနှင့်မလွင်တော် (ပန်းတင်ခုံ) ငြိုး

မဂ်ဇ လှေခါးစသောနေရာများကို ငြိုးမြှောက်အောင်မြင်စေ ငြိုးဖြစ်ပါစွာ ငြိမ်သောစားအစေ့
ကောင်းမှုတို့ကိုရေစက်သွန်းချအမှုပေးအားပေးကြရန်အတွက် အောက်ပါ အဖီအစဉ် အစဉ်း တ
ပေါင်းလဆန်း ၁၃-ရက်ညနေ ၄-နာရီ စတင်ကျင်းပပြီး ငြိမ်းချမ်းရေးနှင့် သံဃာတော်အရှင်
မြတ်တို့အား ဆွမ်းတင်သျှက်၊ ဧည့်မိမိသတ်တို့အား စတုဒိသာကျွေးမွေးပြီး ကျင်းပ ငြိမ်သော
ကိုယ်ပေး ကြွင်း အလှူရှင် အသင်း ငြိုး ရေစက်ကြီး ဗိမ္ဗိတို့ကို အလှူအားပေး ပြုစုပေး
ရေစက်သွန်းချ အမှုပေးကြရောက်ပါစေ ဤအလှူအားပေး အလှူအားပေး အလှူအားပေး အလှူအားပေး
ရင်းရေစက်ချပွဲကြီးတွင် သံဃာတော်များနှင့်လူ စရိသတ်တို့အား လှူဒါန်း ကျွေးမွေးရန်အ
တွက် အလှူရှင် များကတစ်ဦးတည်းဗိမ္ဗိတို့ကြိုက်ရာ အကျွေးအမွေးဖြင့် ဝါးသန့် လှူဒါန်းလိုပါက
ရင်း အလှူအားပေး မဟုတ် နည်းများမရှိအခါတွင် အလှူအားပေး လှူဒါန်းလိုပါက ၈-နာ
ရီ ည ၈-နာရီအတွင်း အသင်းထိန်း အသင်းသား နိဗ္ဗာန်ဆောင်အတွင်း (တပေါင်းလဆန်း
၁၀-ရက်နေ့မတိုင်မီ) လာရောက်စုံစမ်းလှူဒါန်းနိုင်ပါကြောင်း။

ကျောက်ပြားရေစက်ချပွဲကြီး၏ အဖီအစဉ်များ

၁၃၁၃-ခုနှစ်၊ တပေါင်းလပြည့်နေ့နံနက် ၁၉၅၂-ခုနှစ်၊ ၁၀-ရက် တနင်းလနေ့ နံနက်
(၆) နာရီအချိန်တွင် သံဃာတော် ၂၅-ပါး တို့အား စနစ်တကျ ဆွမ်းနှင့် ချီချီအားပေးအပ်
ကပ်လှူဒါန်းမည်။

နံနက် ၇-နာရီ ၁၅-မိနစ်အချိန်တွင် လှူဒါန်းပြီးစီးသော ကျသိလ်အဝတ်အစားတို့အား
အဓိကထားရွဲတရားကော်မရှင်ကြီးကြိုက်ရန်။

နံနက် ၈-နာရီတော်အချိန်တွင် ရေစက်သွန်းချအမှုပေးစေရန်၊ ရေစက်ချပြီးသည့် အချိန်
၅-မိနစ် အတွင်း ရေစက်လာကြသောပရိသတ် အပေါင်းတို့အား ဧည့်ခံကျွေးမွေးပါမည်။

(အငြိမ်းပွဲနှင့်ဆိုင်ရာ)

၁၃၁၃-ခုနှစ်၊ တပေါင်းလဆန်း ၁၃-ရက်နေ့ည၌ ဆုရားရရှိတော်ရင်းတွင် (ယု-တီ-မိ
ကျောင်းဆီ) အငြိမ်းပွဲဖြင့် ဖြော်ဖြေရန်၊ ၁၄-ရက်နေ့ည၌ နံနက် ရေစက်ချပြီးသည့်အထိ ဆွမ်း
ငြိုးဖြင့် ဧည့်ခံနေ့စဉ်ဖြေပါမည်ဖြစ်ပါကြောင်း။ (၆) ကြိမ်အား။

အကျိုးတော်ဆောင်

(၃၆) ပင်လုံရေစက်ကြီး၊ ဆူးလေကျန်းတော် ရန်ကုန်မြို့။

- (၃) ဦးအုန်းမောင် လသာမြို့နယ်
- (၄) ဦးရဲလှ ပန်းဘဲတန်းမြို့နယ်
- (၅) ဦးချစ်အေး လမ်းမတော်မြို့နယ်
- (၆) ဦးမင်းနိုင် လသာမြို့နယ် (၁၇-၆-၉၄)နေ့တွင် အနားယူ
- (၇) ဦးငွေစိုး ကျောက်တံတားမြို့နယ် (၂၅-၁၁-၉၄)နေ့တွင် စတင်တာဝန်ယူ
- (၈) ဦးမောင်မောင်အုန်း လသာမြို့နယ် (၂၅-၁၁-၉၄)နေ့တွင် စတင်တာဝန်ယူ

ဆူးလေစေတီတော်

ဆူးလေစေတီတော်၏ သြဝါဒါစရိယဆရာတော်ကြီးများနှင့် ဂေါပကအဖွဲ့ဝင်များကို တာဝန်ပေးအပ်ရာ၌ သတ်မှတ်ထားသည့် အရေအတွက်ကို အခြေခံ၍ လစ်လပ်သွားပါက အစားထိုးဖြည့်စွက်တာဝန်ပေးခြင်းဖြစ်သဖြင့် နှစ်အလိုက်စာရင်းပြုစု၍ မရပေ။ အထောက်အထား များ ရှာမတွေ့သေးသည့်ကာလများလည်း ရှိသဖြင့် ယခုစာရင်းများသည် အပြည့်အစုံကား မဟုတ်ပေ။

နိုင်ငံတော်က ပြဋ္ဌာန်းထားသည့် ၁၉၆၃ ခုနှစ်၊ အများနှင့်သက်ဆိုင်သော ပစ္စည်း ကာကွယ်စောင့်ရှောက်ရေး ဥပဒေပုဒ်မ-၂(ဃ)(၃)တွင်-“ပြည်သူတို့ဆိုင်ရာ ယုံမှတ်အပ်နှံမှု အဖွဲ့များ” ပိုင်ပစ္စည်းများသည်လည်း အများနှင့်သက်ဆိုင်သော ပစ္စည်းဖြစ်၍ ယင်းဥပဒေအရ အကာအကွယ်ပေးထားသည်။ ထိုဥပဒေပုဒ်မ ၂(ဃ)(၃)အရသတ်မှတ်ထားသော ပြည်သူတို့ ဆိုင်ရာ ယုံမှတ်အပ်နှံမှုအဖွဲ့တွင် ဆူးလေစေတီတော်ဂေါပကအဖွဲ့လည်း ပါဝင်ကြောင်း ပြည်ထဲရေးနှင့် သာသနာရေးဝန်ကြီးဌာန၏ ၃၀-၆-၁၉၈၁ နေ့စွဲပါ အမိန့်အမှတ်-၄၂ ဖြင့် ကြေညာထားလေသည်။ ထို့ကြောင့် ဆူးလေစေတီတော်၏ ဗုဒ္ဓသန္တကပစ္စည်းများကို ထိန်းသိမ်းစောင့်ရှောက်ရာ၌ ဘက်ပေါင်းစုံမှ ပြည့်စုံလှပေသည်။

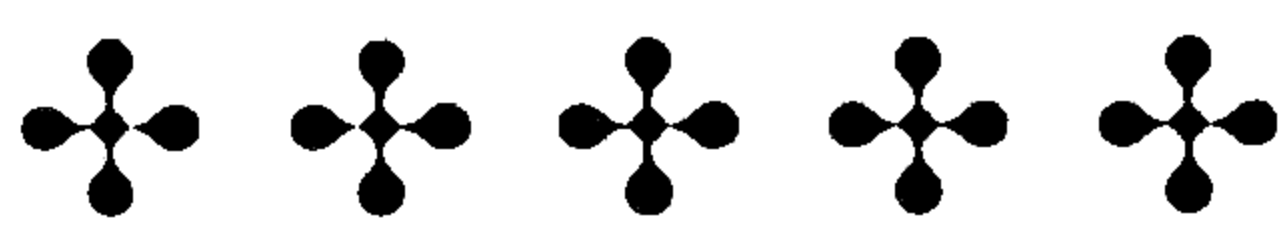

အခန်း ၁၀

ရင်ပြင်တော်လမ်းညွှန်

စောင်းတန်းလေးသွယ်

ဆူးလေစေတီတော်သို့ ဘုရားဖူးလာလျှင် ယခင်က စောင်းတန်း လေးသွယ်မှ တက်ရောက်နိုင်သည်။ ယခုအခါစောင်းတန်းလေးသွယ်မှသာမက မင်္ဂလာတံတားနှင့် မဂ္ဂင်တံတား နှစ်စင်းမှလည်း တက်ရောက်နိုင်သည်။

သက္ကရာဇ် ၁၁၇၈ ခုနှစ် လောကမှန်ကင်းဆရာတော် ဘုရားဖူးကြွစဉ်ကမူ စောင်းတန်းသုံးသွယ်သာ ရှိသေးသည်။ ဆရာတော်က ဆူးလေကုန်းတော် ပတ်ဝန်းကျင်တွင် ရေများဝိုင်းနေသည်ကို “ထက်ဝန်းကျင်မှ ငွေပြားဗိတာန်ခံဘိသကဲ့သို့၊ ရေတို့ဖြင့် တင့်တယ်ရာလည်းဖြစ်သော ကုန်းတော်” ဟုရေးသားထားပြီး စောင်းတန်းများကိုမူ -

“ မြတ်စွာဘုရား၏ တာဝတိံသာနတ်ပြည်မှ သင်္ကံသနဂိုရ်မြို့သို့ သက်သော ကာလ၌ ရွှေစောင်းတန်း၊ ငွေစောင်းတန်း၊ ပတ္တမြားစောင်းတန်းနှင့် တူကုန်သော စောင်းတန်းသုံးသွယ်တို့ဖြင့် ခြံရံအပ်သော ဆူးလေနတ်ကြီး၏ သိမ်းဆည်း နေပျော်မွေ့လျော်ရာဖြစ်သောကြောင့် ဆူးလေကုန်း အမည်ရှိသော ဌာန၌ ”

ဟူ၍ ရေးသားထားသည်ကို ထောက်လျှင် စောင်းတန်းသုံးသွယ်သာ ရှိသေးကြောင်း သိသာသည်။

ဆူးလေစေတီတော်

ရန်ကုန်မြို့ကို မြို့ကွက်ချ၍ ပြန်လည်ပြုပြင်လိုက်သော် ဆူးစေတီတော်သည် ရန်ကုန်မြို့၏ အလယ်ဗဟိုတွင် တည်ရှိသော အနေအထားအဖြစ် ပြောင်းသွားသည်။ ဆူးလေစေတီတော်ကို ဆူးလေဘုရားလမ်းနှင့် မဟာဗန္ဓုလလမ်း ဆုံရာတွင် တည်ရှိနေအောင် မြို့အကွက်ချလိုက်သဖြင့် အရှေ့ဘက်စောင်းတန်းနှင့် အနောက်ဘက်စောင်းတန်းတို့ကို မဟာဗန္ဓုလလမ်းမှ တက်နိုင်ပြီး၊ တောင်ဘက်စောင်းတန်းနှင့် မြောက်ဘက်စောင်းတန်းတို့ကို ဆူးလေဘုရားလမ်းမှ တက်နိုင်သည်။

မင်္ဂလာတံတားနှင့် မဂ္ဂင်တံတားနှစ်စင်းမှာ ဆူးလေစေတီတော် ဘက်စုံမွမ်းမံ ပြန်လည် တည်ဆောက်ရေး လုပ်ငန်းများကြောင့် ပေါ်ထွန်းလာသော တံတားများဖြစ်သည်။ မင်္ဂလာတံတားသည် မြောက်ဘက်မုခ်နှင့် အနောက်ဘက်မုခ်ကြားတွင် တည်ရှိပြီး ၃၂-လမ်းဘက်ခြမ်းမှ တက်နိုင်သည်။ မဂ္ဂင်တံတားသည် အနောက်ဘက်မုခ်နှင့် တောင်ဘက် မုခ်ကြားတွင် တည်ရှိပြီး ၃၂-လမ်းဘက်ခြမ်းမှ တက်နိုင်သည်။

မြောက်ဘက်မုခ်မှ

ဆူးလေစေတီတော် မြောက်ဘက်မုခ်ကို ဆူးလေဘုရားလမ်းမှ တက်နိုင်သည်။ ရန်ကုန်မြို့ မြောက်ဘက်မှ ရန်ကုန်မြို့တွင်းသို့ ဆူးလေဘုရားလမ်းအတိုင်း ဝင်ရောက်လာလျှင် သမ္မတရုပ်ရှင်ရုံအနီးရှိ မီးရထားလမ်း ခုံးကျော်တံတားမှ ကြည့်သော် ဆူးလေစေတီတော်နှင့် မြောက်ဘက်မုခ်ဦးတန်ဆောင်းကို လှမ်း၍မြင်နိုင်သည်။ မြောက်ဘက်မုခ်ဦးတန်ဆောင်းကို သက္ကရာဇ် ၁၂၉၀ပြည့်နှစ်တွင် ဆောက်လုပ်ခဲ့သည်။ လူဒါန်းသူများမှာ ဗိုလ်တဆောင် ဂျူဒါအီစကယ်လမ်း (ယခုသိမ်ဖြူလမ်း)မှ ဦးဘခင်၊ ဒေါ်စော မိသားစု ဖြစ်သည်။ ယင်းတန်ဆောင်းကြီးမှာ ကာလကြာမြင့်ပြီဖြစ်၍ အသစ်ဆောက်လုပ်ရန် လိုအပ်လာသော ကြောင့် သက္ကရာဇ် ၁၃၅၆-၅၇ ခုနှစ် (၁၉၉၅) တွင် အသစ်ပြန်လည် ဆောက်လုပ် လူဒါန်းနေပြီ ဖြစ်သည်။ ဆူးလေစေတီတော် ဘက်စုံမွမ်းမံ ပြန်လည်တည်ဆောက်ရေး လုပ်ငန်းအဖြစ် ဆောက်လုပ်ခြင်းဖြစ်သည်။ ယခုဆောက်လုပ်လူဒါန်းသော မုခ်ဦးတန်ဆောင်းကို နောင်အရှည် တည်တံ့စေရန် ရည်ရွယ်၍ သံကူကွန်ကရစ်ဖြင့် ဆောက်လုပ်ထားသည်။

ရင်ပြင်တော်လမ်းညွှန်

ဗောဓိညောင်ပင်သို့

ဆူးလေစေတီတော်ကို မြောက်ဘက်မှန်မှ တက်လျှင် တက်သူ၏ လက်ဝဲဘက် ကုန်းတော်အောက်ခြေရှိ ဗောဓိညောင်ပင်သို့ သွားရောက်ဖူးမြော်နိုင်သည်။

ဗောဓိညောင်ပင်ရှိရာသို့ သွားလျှင် ဦးစွာ ရှင်ဥပဂုတ္တ အရှင်သူမြတ်ကြီးကို ဖူးမြော်ရမည်။ အရှင်သူမြတ်ကြီး၏ ကျောင်းတော်အောက်ခြေအနီးတွင် ရေတွင်းတစ်တွင်း ရှိသည်။ ထိုရေတွင်းမှာ အချင်း ၆ ပေခန့် ကျယ်သည်။ အနက်မှာ ၁၅ ပေကျော်ခန့် ရှိသည်။ ရန်ကုန်မြို့ဟောင်း၌ရှိသော ရေတွင်းနှစ်တွင်းအနက် တစ်တွင်းဟုလည်း အဆို ရှိကြသည်။ ထိုရေတွင်း၌ အစဉ်အမြဲရှိသည်။ နှစ်စဉ် ကဆုန်လပြည့်နေ့ ညောင်ရေသွန်းပွဲ ပြုလုပ်သည့်အခါ ထိုရေတွင်းမှ ရေကိုခပ်၍ ဗောဓိညောင်ပင်ကို သွန်းလောင်းပူဇော်ကြသည်။

ထိုရေတွင်း၏ တောင်ဘက်ဆယ်ပေခန့်အကွာတွင် စကျင်ကျောက်ဖြင့် ထုလုပ် ပူဇော်ထားသော ပါဒစေတီတော်ရှိသည်။ ထိုပါဒစေတီတော်ကို ၁၉၈၄ ခုနှစ်တွင် ထုလုပ် ပူဇော်ခဲ့သည်။ အလှူဒါယကာမှာ လမ်းမတော်မြို့နယ် ၁၄ လမ်း၊ အမှတ် ၁၀၉-၁၁၁ နေ ဦးဘိန်ဂွက်၊ ဒေါ်ကြင်မြိုင် မိသားစုတို့ ဖြစ်သည်။

ပါဒစေတီတော်မှ ဆယ်ပေခန့်အကွာ ဆူးလေစေတီကုန်းတော် မြောက်ဘက် ထောင့်အနီးတွင် ဗောဓိညောင်ပင်ရှိသည်။ ရှေးယခင်က ဆူးလေစေတီ ကုန်းတော်တွင် သစ်ပင်များရှိသည်ကို ရှေးဟောင်းဓာတ်ပုံများအရ တွေ့မြင်ရသော်လည်း ယခုတွင်မူ ဆူးလေ ကုန်းတော်၌ သစ်ပင်တစ်ပင်တည်းသာ ကျန်တော့သည်။ ထိုသစ်ပင်ကား ဖော်ပြပါ ဗောဓိညောင်ပင် ဖြစ်သည်။ ဗောဓိညောင်ပင်သည် လုံးပတ် ခုနစ်တောင်ခန့်ရှိပြီး၊ အမြင့်ပေ ခြောက်ဆယ်ခန့်ရှိသည်။ ထိုဗောဓိပင်ကို မည်သည့်အချိန်ကစိုက်ပျိုးသည်၊ စိုက်ပျိုးသူ ဒါယကာ မည်သူဖြစ်သည်ကိုမူ မသိနိုင်တော့ပေ။

ဗောဓိပင်အနီး ကုန်းတော်မြေထိန်း နံရံပေါ်တွင် အလှူမှတ်တမ်း မော်ကွန်း ကျောက်ပြား ရှစ်ချပ် စိုက်ထူထားသည်။ ဆူးလေစေတီတော် တံမြက်လှည်းအသင်းက ကြီးမှူး၍ စေတီတော်ရင်ပြင်၌ တာရာဓို ကျောက်ပြားများ ခင်းလှူစဉ်က အလှူရှင်များ

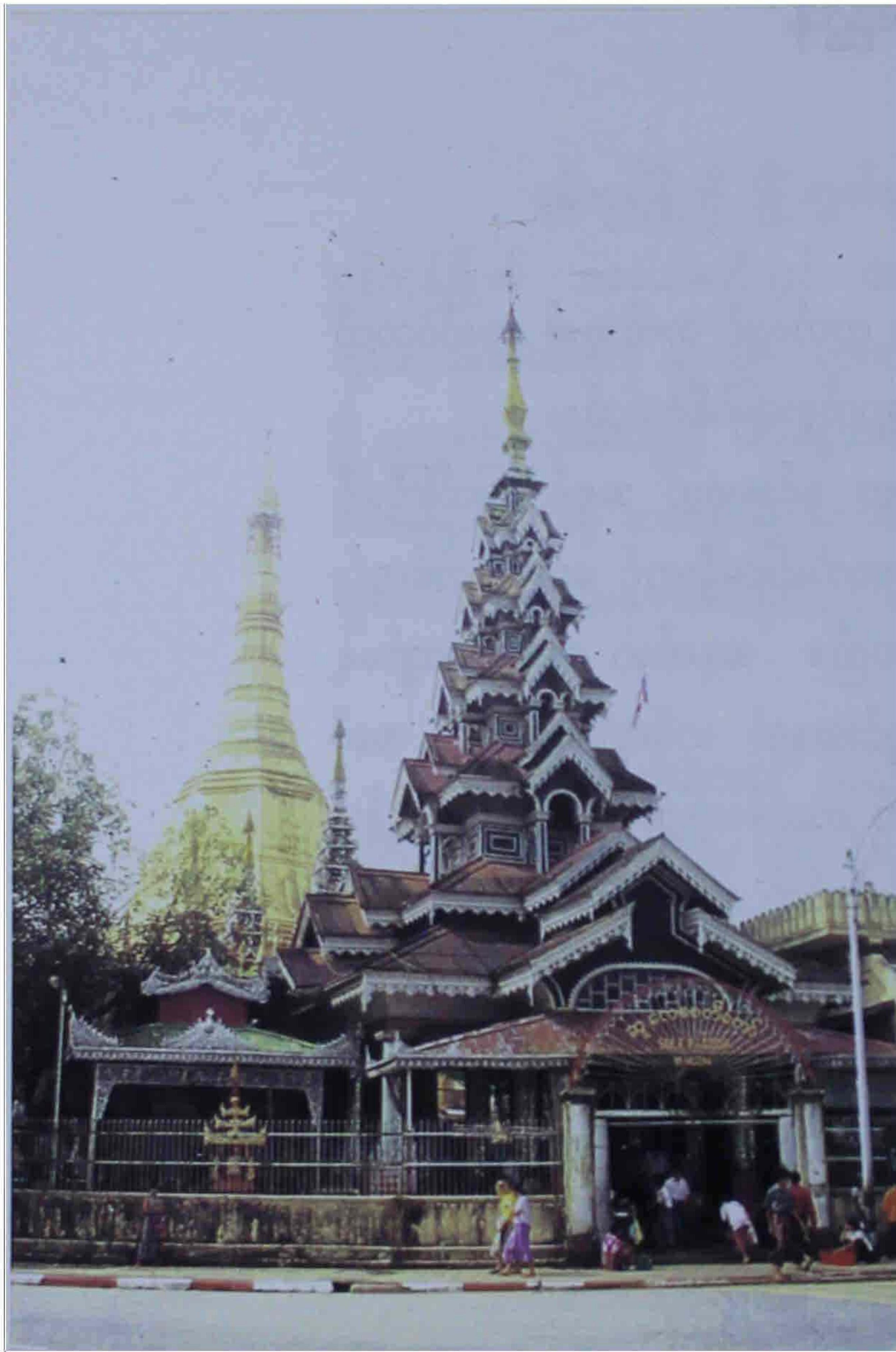

မြောက်ဘက်မုခ်ကို ဆူးလေဘုရားလမ်းမှမြင်ရပုံ

မြောက်ဘက်မုခ်မှ ဗောဓိညောင်ပု

ဆူးလေစေတီ ထီးတော်
ပေါ်မှတွေ့မြင်ရသော
မြောက်ဘက်ဆူးလေ
ဘုရားလမ်း
ဝန်းကျင် မြင်ကွင်း



ရင်ပြင်တော်လမ်းညွှန်



ဗောဓိညောင်ပင်အနီးရှိ ပါဒစေတီတော်
 ထီးတော်ပေါ်မှတွေ့မြင်ရသော မဂ္ဂင်တံတား
 (အနောက်ဘက်နှင့် တောင်ဘက်မှန်ကြားတွင် ရှိသည်။)

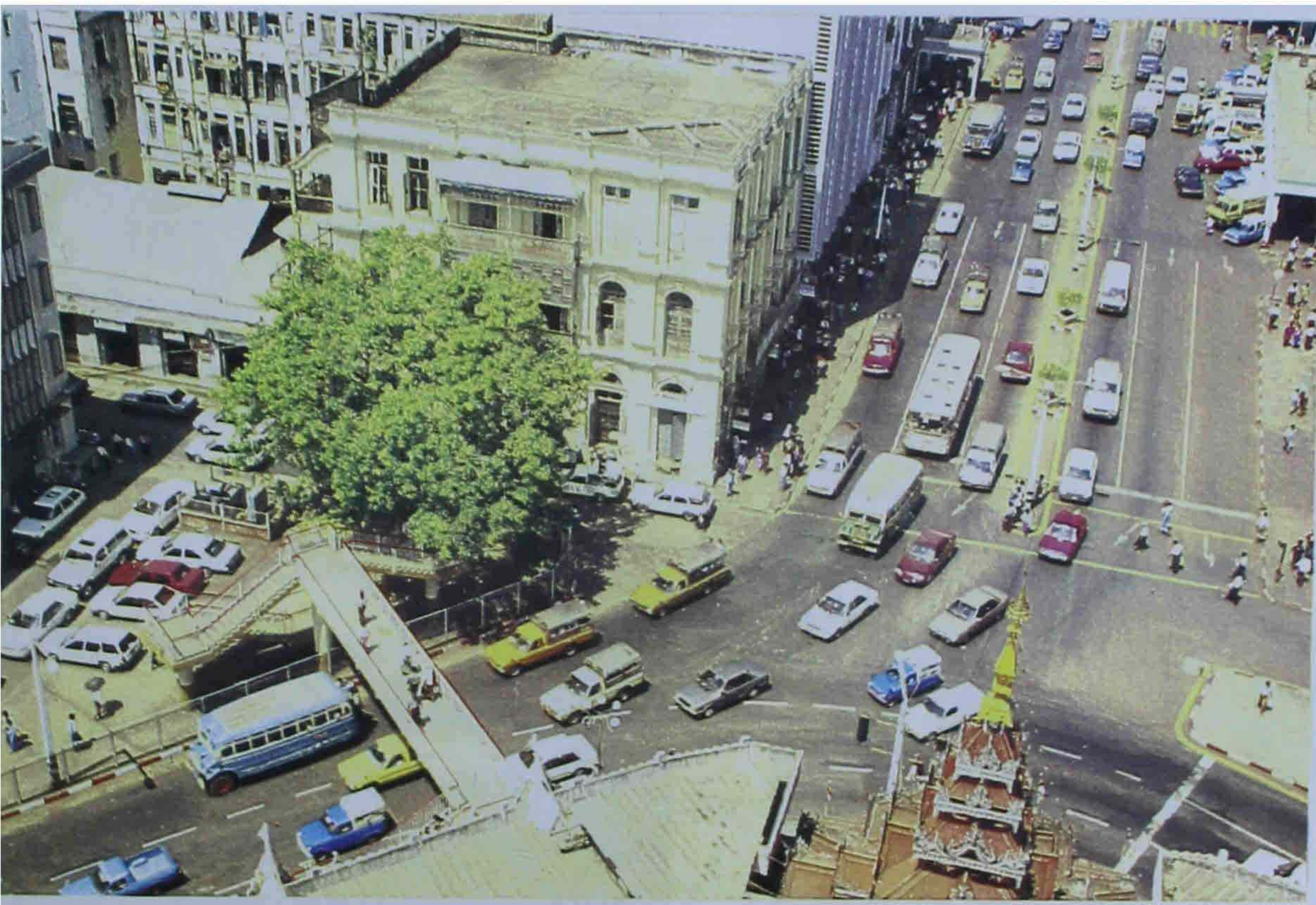

ဆူးလေစေတီတော်

စာရင်းကို ရေးထိုးထားသော မော်ကွန်း ကျောက်ပြားများ ဖြစ်သည်။ အလှူငွေ ကျပ်တစ်ရာ နှင့် အထက်လှူဒါန်းသည့် အလှူရှင်များ၏အမည်ကို ကမ္ဗည်း မော်ကွန်း ရေးထိုးထားသည်။ စေတီတော်ရင်ပြင် ထောင့်ရှစ်ထောင့်အလိုက် အလှူရှင်များ၏အမည်ကို တစ်ထောင့်လျှင် ကျောက်စာ တစ်ချပ်စီဖြင့် ရေးထိုးထားသည်။

ကုန်းတော်ပေါ်အတက်

မြောက်ဘက်အာရုံခံတန်ဆောင်းကို ဦးမောင်ကလေး၊ ဒေါ်ကျွတ် မိသားစုက ဆောက်လုပ် လှူဒါန်းကြသည်။ မြောက်ဘက်အာရုံခံတန်ဆောင်းအတွင်း၌ ဤဘဒ္ဒကမ္ဘာတွင် ပွင့်တော်မူပြီးဖြစ်သော ဂေါတမမြတ်စွာဘုရား ရုပ်ပွားတော် သီတင်းသုံးနေတော်မူသည်။

မြောက်ဘက်အာရုံခံတန်ဆောင်းမှ
ဂေါတမမြတ်စွာဘုရား

အတုလမာရ်အောင်ဆင်းတုတော်



ရင်ပြင်တော်လမ်းညွှန်

အထူးအစည်းအဝေးခန်းမ

မြောက်ဘက်မှန် လက်ဝဲဘက်ရှိ ဘာဝနာလိုဏ်ဂူနှင့်ကပ်လျက် တည်ရှိသော ခန်းမသည် အထူးအစည်းအဝေးခန်းမ ဖြစ်သည်။ ထိုခန်းမအတွင်း၌ ဆူးလေစေတီတော် သမိုင်း ပန်းချီကားများ ချိတ်ဆွဲထားသည်။

အတုလမာရ်အောင် ဆင်းတုတော်

အတုလမာရ်အောင်ဆင်းတုတော်သည် စကျင်ကျောက်ကို ထုလုပ်ထားသော ဆင်းတုတော် ဖြစ်သည်။ ဆင်းတုတော်၏ စမ္မဓာန်တွင် အလှူရှင် ကမ္မည်းရေးထိုးထားသည်။ ကမ္မည်းအပြည့်အစုံမှာ ဤသို့ဖြစ်သည်။

“သက္ကရာဇ် ၁၂၄၁-ခု၊ သီတင်းကျွတ်လဆန်း ၅ ရက်တွင် ရန်ကုန်မြို့ ပန်တိမ်တံနေ ဘုရားတကာကိုလှပေါ်၊ ဘုရားအမ မမယ်ခံ ကောင်းမှု”

ထိုဆင်းတုတော်သည် ရှေးက ရင်ပြင်တော်ရှိ ဆူးလေဘိုးဘိုးကြီးဆောင် အနားတွင်ရှိသည်။ ပျက်စီး ယိုယွင်းနေသဖြင့် ၁၉၇၃ ခုနှစ် နောက်ပိုင်းတွင် ဆူးလေစေတီတော် ဂေါပကအဖွဲ့က ပြန်လည်ပြုပြင်ပြီး “ဘိုးဘိုးကြီးဘုရား” ဟု ဘွဲ့တော်သမုတ်ခဲ့ကြသည်။ ၁၉၈၉ ခုနှစ် ဆူးလေစေတီတော် ဘက်စုံမွမ်းမံ ပြန်လည်တည်ဆောက်ရေး လုပ်ငန်းများ ဆောင်ရွက်သည့်အခါ လက်ရှိသီတင်းသုံးတော်မူသည့် ဂန္ဓကုဋိကျောင်းတော်အတွင်း ပြောင်းရွှေ့ ကိုးကွယ်ခဲ့ပြီး၊ ဘွဲ့တော်ကိုလည်း အတုလမာရ်အောင် ဆုတောင်းပြည့် မြတ်စွာဘုရားဟု သမုတ်ခဲ့ကြသည်။

ဆူးလေဘိုးဘိုးကြီး

အတုလမာရ်အောင် ဆုတောင်းပြည့် မြတ်စွာဘုရားကို ဖူးမြော်ပြီးသော် ဆူးလေဘိုးဘိုးကြီးဆောင်သို့ ရောက်နိုင်သည်။ ဆူးလေဘိုးဘိုးကြီးကို ဆူးလေစေတီတော် သို့ ဘုရားဖူးတက်ရောက်သူ အများစု ဝင်ရောက် ဂါရဝပြုကြသည်။ လောကီချမ်းသာ ကိစ္စများအတွက် ဆူးလေဘိုးဘိုးကြီးထံတွင် ဆုတောင်းလျှင် အလိုပြည့်စုံသည်ဟုလည်း ယုံကြည်ကြသဖြင့် ဆူးလေဘိုးဘိုးကြီး ရှေ့မှောက်တွင် အမြဲတမ်း စည်ကားနေတတ်သည်။ ဆူးလေဘိုးဘိုးကြီးသည် ရွှေတိဂုံစေတီတော်သမိုင်းနှင့်လည်း ဆက်စပ်နေသည်။

ဆူးလေစေတီတော်

စမ္ပူဒီပဥဆောင်းကျမ်းတွင် တဖုဿနှင့် ဘလ္လိကညီနောင်တို့ ဂေါတမမြတ်စွာ ဘုရားထံမှ ဆံတော်များ ရလာပြီးနောက်၊ ဥက္ကလာပပြည်သို့ ပြန်လာကြပြီး စေတီတည်ရန် သိဂုံတ္တရကုန်းတော်ကို ရှာဖွေကြကြောင်း ရေးသားထားသည်။ သိကြားမင်း၊ ဥက္ကလာပမင်းနှင့် တဖုဿ၊ ဘလ္လိက ကုန်သည်ညီနောင် အပါအဝင် သူတော်မြတ်လေးယောက် တို့သည် ဂေါတမမြတ်စွာဘုရား မတိုင်မီကပွင့်တော်မူပြီးဖြစ်သော ဘုရားသုံးဆူ၏ ဓာတ်တော်များ ဌာပနာရာတိုက်ကို ရှာကြသည်ဟုဆိုသည်။ နှောင်းကျမ်းများ ရေးသည့်အခါ ရှေးဘုရားသုံးဆူ၏ ဓာတ်တော်များ ဌာပနာရာအရပ်ကို သိကြားမင်းမသိသဖြင့် အသက်ဝါကြီးသူများကို မေးမြန်းရသည်ဟု အကျယ်ဖွင့်ဆို ရေးသားလာကြသည်။

သက္ကရာဇ် ၁၀၃၆ ခုနှစ်တွင် ရေးသားပြီးစီးသည့် မင်းရဲနရသူ ဘွဲ့ခံ ပြင်စည်မြင်းမှုး ရေးသားသည့် ရွှေတိဂုံသမိုင်းပျို့ပေမူတွင် သိကြားမင်းက ရှေးဘုရားသုံးဆူတို့ ၏ ဓာတ်တော်များ ဌာပနာရာအရပ်ကို မသိသဖြင့် ရေသဖန်းပင်စောင့်နတ်ကို မေးမြန်းလေ သည်။ ရေသဖန်းပင်စောင့်နတ်ကလည်း မိမိ၏အသက်သည် ကမ္ဘာတစ်ဝက်သာ ရှိပါသေး သည်။ အသက်ကြီးသောနတ်များကို မေးမြန်းပါဟု နတ်ကြီး ငါးဦး၏ အမည်ကိုပြောပြလေ သည်။ သိကြားမင်းသည် နတ်ကြီးငါးဦးကို အခေါ်ခိုင်းပြီး နတ်ကြီးငါးဦး ရောက်လာသောအခါ သင်တို့ဝယ် မည်သူအသက်အကြီးဆုံး ဖြစ်သနည်းဟု မေးလေသည်။ ထိုအခါ နတ်သား ငါးဦးက



မင်းတရားကြီး၏စား သူရဲအမတ်ကြီးသည် ဓာတ်တော်(၂)ဆူ ဆံတော်(၂)ဆူ ကျန်ရှိ ဌာပနာပြီး ဆူးလေစေတီတော်ကြီးကိုတည်နေကြပုံ



“ တို့အများတွင်၊ နတ်သားဆူးနေ၊ ကြီးပလေဟု ၊ ဆိုထွေပွက်ဟ၊ လျှောက်ကုန်
ကြ၍ ၊ နာမတွင်ငြား ၊ ဆူးနတ်သားလည်း ၊ ထင်ရှားမကျန် ၊ လျှောက်တုံ
ပြန်၏။ ”

ဟုရေးဖွဲ့ထားလေသည်။ ရွှေတိဂုံစေတီတော်သမိုင်းနှင့် ဆူးလေနတ်ကြီး
ဆက်စပ်နေသည့် အထောက်အထားကို ယခုအချိန်အထိ ပြင်စည်မြင်းမှုး၏ ရွှေတိဂုံ
သမိုင်းပျို့တွင် အစောဆုံးတွေ့ရှိရသည်။ သို့ရာတွင် ဆူးလေနတ် ဟုမရေးသားဘဲ
“နတ်သားဆူးနေ” ၊ “ဆူးနတ်သား” ဟုရေးသည်။ လောကမှန်ကင်းဆရာတော်၏
ကေသဓာတုဝဏ္ဏနာကျမ်းတွင်မူ ထိုနတ်ကြီးငါးဦး၏အမည်ကို ရေးသားရာ၌

“ထိုငါးယောက်သော နတ်တို့သည်ကား အဘယ်သည်တို့နည်း ဟူမူကား
ဒက္ခိဏနတ်လည်းတစ်ယောက်၊ ရောဟဏိနတ်လည်းတစ်ယောက်၊ မှော်ဘီနတ်
လည်းတစ်ယောက်၊ အပြိတ္တသာရနတ်လည်းတစ်ယောက်၊ ဆူးလေနတ်လည်း
တစ်ယောက်”

ဟူ၍ရေးသားသည်။ စစ်ကဲတော်မင်းဦးရွှေနော်ကမူ နတ်ကြီးငါးဦး အယူ
အဆကိုပယ်ပြီး၊ “မှော်ဘီနတ်ကြီး၊ သင်္ကန်းကျွန်းနတ်ကြီး၊ ဗိုလ်တထောင်နတ်ကြီး၊

ဆူးလေစေတီတော်

ဆူးလေနတ်ကြီး” ဟူ၍ နတ်ကြီးလေးဦးတို့ကိုသာ ဖော်ပြထားသည်။ အခြားနတ်များ ကွဲပြားနေစေကာမူ ဆူးလေနတ်ကြီး ပါဝင်နေခြင်းနှင့် ယင်းနတ်ကြီးတို့အနက် ဆူးလေ နတ်ကြီးသည် အသက်အကြီးဆုံးဖြစ်ခြင်း ဟူသောအချက်တို့တွင် တူညီနေသည်။

ဆူးလေနတ်ကြီးအကြောင်းကို သိရသည်မှာ ကကုသန္ဓမြတ်စွာဘုရားသခင် လက်ထက်တော်၌ဆူးလေနတ်ကြီးသည် ဘီလူးဖြစ်၍ တစ်နေ့တစ်နေ့လျှင် ဆင်တစ်စီး တစ်စီးကို ကုန်အောင်စား၏။ တစ်နေ့သော်ဆင်ကို ရှာဖွေရာ အလွယ်တကူမရနိုင်ဖြစ်နေချိန်၌ ကကုသန္ဓမြတ်စွာဘုရား ဆွမ်းခံကြွချိန်နှင့် ကြုံကြိုက်လေ၏။ မြတ်စွာဘုရားကို ဘုရားဟူ၍ မသိသဖြင့် ဖမ်းဆီးစားသောက်ရန်လိုက်လေ၏။ မြတ်စွာဘုရားရှင်လည်း ဘီလူးလိုက်သည်ကို မြင်တော်မူသော် ငံ့လင့်၍နေ၏။ ထိုအခါ မြတ်စွာဘုရားရှင်လည်း ဘီလူးကိုခေါ်၍ မြတ်စွာဘုရားရှင်အား သိမသိမေးလေသည်။ ဘီလူးကမသိကြောင်း ပြောဆိုသောအခါ ဘီလူးအားဒဏ်ထားသည့် အနေဖြင့် ပဉ္စသီလကို ခုနစ်ရက်မျှစောင့်စေ၏။ ဘီလူးလည်း ပဉ္စသီလကို ခုနစ်ရက်စောင့်ပါမည်ဟု မြတ်စွာဘုရားရှင်ထံတွင် ဝန်ခံလိုက်သည့် တစ်ခဏ၌

ဆူးလေနတ်ကြီး၏အဆင်တန်ဆာများ အပြည့်အစုံပုံနှင့်ပကတိပုံ



ရင်ပြင်တော်လမ်းညွှန်

အစွယ်လေးချောင်းတို့ ကျွတ်ပြီး သောတာပန်နတ် ဖြစ်လေ၏။ မြတ်စွာဘုရားရှင်လည်း ကိုယ်စားတော်အဖြစ် ကိုးကွယ်စိမ့်သောငှာ ဓမ္မကရိုဏ် ခေါ် ရေစစ်တော်ကို ကိုးကွယ်ရန် ပေးလိုက်လေ၏။ ဆူးလေနတ်ကြီးလည်း ရေစစ်တော်ကို သိဂုံတ္တရတောင်ထိပ်ရှိ ကညင်ပင် အောက်၌ မြုပ်ကာ ကိုးကွယ်ထားသည်။

ဆူးလေစေတီတော် ရင်ပြင်ပေါ်ရှိ ဆူးလေဘိုးဘိုးကြီးမှာ ဖော်ပြခဲ့ပြီးဖြစ်သော ဆူးလေနတ်ကြီး၏ ပုံဖြစ်သည်ဟု ယုံကြည်ကြသည်။ ဆူးလေဘိုးဘိုးကြီး၏ ညာဘက် လက်သည် ရွှေတိဂုံစေတီတော် တည်ရှိရာ သိဂုံတ္တရကုန်းတော်ဘက်ဆီသို့ ညွှန်ပြနေသည်။ ရွှေတိဂုံစေတီတော်သမိုင်း၊ ဆူးလေစေတီတော်သမိုင်းတို့နှင့်အညီ ဆူးလေနတ်ကြီးက သိဂုံတ္တရကုန်းတော်တည်နေရာကို ညွှန်ပြနေသည့် ပုံဟုလည်း ယုံကြည်ကြသည်။

ဆူးလေဘိုးဘိုးကြီးသည် ၁၉၁၀ပြည့်နှစ်ထိ ဆူးလေစေတီတော် ရင်ပြင်ပေါ်၌ မရှိသေးဟု သိရသည်။ ဆူးလေစေတီ၏ အနောက်မြောက်ဘက် ယခု အစွလာမ်ဗလီ အနီးရှိ မြေကွက်လပ်ပေါ်၌သာ ရှိသေးသည်ဟုလည်းဆိုသည်။ မော်ပီဆရာသိန်း၏ “ရန်ကုန်မြို့ကြီးတွင် ရှေးမြန်မာမင်းတို့၏ လက်ထက်တော်အခါက မြို့၏အခြေအနေ၊ ရပ်စု၊ ရပ်ကွက် တို့တည်ရှိသည်ကို ဖော်ပြခြင်းအကြောင်း” စာတမ်းရေးသားသည့် ၁၉၁၅ ခုနှစ်တွင် ဆူးလေစေတီတော် ရင်ပြင်ပေါ်သို့ ရောက်ရှိနေပြီဖြစ်ကြောင်း သိရသည်။ ဆူးလေဘိုးဘိုးကြီးကို ထိန်းသိမ်းသူမှာ ဒေါ်ရေးဖြစ်သည်ဟုလည်း ဆိုသည်။

ဆူးလေဘိုးဘိုးကြီး ထင်ရှားလာသည့်အကြောင်း တစ်ရပ်မှာ သူရိယသတင်းစာပါ နတ်ကြီးသုံးပါး ဆွေးနွေးခန်းကြောင့်ဟုလည်းဆိုနိုင်သည်။ သူရိယသတင်းစာတွင် အယ်ဒီတာ ဘကြီးဘဘောက စီးပွားရေးနှင့် နိုင်ငံရေး အခန်းကဏ္ဍဖွင့်လှစ်၍ “နတ်ကြီး” ဟူသော ကလောင်အမည်ဖြင့် နတ်ကြီးသုံးပါး ဆွေးနွေးခန်း ရေးသားခဲ့သည်။ ဆွေးနွေးကြသည့် နတ်ကြီးသုံးပါးမှာ ဆူးလေနတ်ကြီး၊ ဗိုလ်တထောင်နတ်ကြီးနှင့် မှော်ဘီနတ်ကြီး တို့ဖြစ်သည်။ သူရိယသတင်းစာသည် မြန်မာနိုင်ငံလွတ်လပ်ရေး မရမီကာလက လူကြိုက်များ ထင်ရှားသော သတင်းစာတစ်စောင်ဖြစ်ခဲ့ရာ ထိုနတ်ကြီးသုံးပါး ဆွေးနွေးခန်းသည်လည်း လူအများ စောင့်ဖတ်ကြရသည့် ကဏ္ဍတစ်ရပ်ဖြစ်ခဲ့သည်။ ဆွေးနွေးခန်းပါ အကြောင်းရပ်များကို

မင်္ဂလာတံတားအားအနီးကပ်မြင်ရပုံ





ဆူးလေစေတီတော်

သတင်းစာဖတ် ပရိသတ် က စိတ်ဝင်စားစွာ ပြောဆိုကြရင်း နတ်ကြီးများ၏ အမည်နှင့်လည်း ရင်းနှီးသဖြင့် အများသိနတ်ကြီးများ ဖြစ်လာသည်ဟုဆိုနိုင်သည်။

ဆူးလေဘိုးဘိုးကြီးပုံကို မည်သူထုလုပ်သည်ဟု မပြောနိုင်သေးသော်လည်း ထိုပုံထုလုပ်သည့်ကာလမှာ သက်တမ်းမကြာမြင့်လှသေးဟု ခန့်မှန်းကြသည်။ မြန်မာနိုင်ငံရှိ စေတီပုထိုးများတွင် စေတီပုထိုးဆိုင်ရာရုပ်ပုံများ၊ ဇာတ်နိပါတ်ဆိုင်ရာရုပ်ပုံများကို ရေးဆွဲ ထုလုပ်ကြသည့် အလေ့အတိုင်း၊ ဆူးလေစေတီတော် သမိုင်းတွင်ပါရှိသော ဆူးလေနတ်ကြီး၏ ရုပ်ပုံကိုလည်း နှောင်းခေတ်ပုဂ္ဂိုလ်များက စိတ်ကူးထုလုပ်ကြခြင်း ဖြစ်ဟန်ရှိသည်။

ဆူးလေဘိုးဘိုးကြီးကို ယခင်က ပုဂ္ဂလိက ထိန်းသိမ်းစောင့်ရှောက် ကြသော်လည်း ၁၉၇၆ ခုနှစ်မှစ၍ ဆူးလေစေတီတော် ဂေါပကအဖွဲ့မှ ထိန်းသိမ်းစောင့်ရှောက်လျက်ရှိသည်။

ဂေါပကအဖွဲ့ရုံးခန်း

ဆူးလေဘိုးဘိုးကြီးဆောင်နှင့် ကပ်လျက်ရှိသော အခန်းသည် ဂေါပကအဖွဲ့ ရုံးခန်းဖြစ်သည်။ အထူးဧည့်သည်တော်များ ဘုရားဖူးတက်ရောက်လာလျှင် ဂေါပကအဖွဲ့ ရုံးခန်း၌ ကြိုဆိုဧည့်ခံသည်။

ဂေါပကရုံးအပြင်မှ မြင်ကွင်းနှင့်အတွင်းပိုင်း အခင်းအကျင်းကိုတွေ့ရစဉ်





အရှေ့ဘက်မှန်

အရှေ့ဘက်မှန်ကို မဟာဗန္ဓုလလမ်းမှ တက်ရောက်နိုင်သည်။ မြို့တော်ခန်းမ အဆောက်အအုံနှင့် မဟာဗန္ဓုလပန်းခြံကြားရှိ မဟာဗန္ဓုလလမ်းမကြီးမှနေ၍ ဆူးလေစေတီတော်ကို မြင်ကွင်းကျယ်ဖူးမြော်နိုင်သည်။ အရှေ့ဘက် မှန်ဦးတန်ဆောင်းကြီးကို သက္ကရာဇ် ၁၃၁၀ပြည့်နှစ်က သိမ်ကြီးဈေးပွဲစားကြီး ဦးမာဒီး၊ ဒေါ်ဒေါ်စု မိသားစုတို့က လှူဒါန်းခြင်း

စေတီထီးတော်ပေါ်မှ တွေ့မြင်ရသော အရှေ့ဘက်မဟာဗန္ဓုလလမ်းဝန်းကျင်မြင်ကွင်း





ကကုသန္ဓမြတ်စွာဘုရား

ဖြစ်သည်။ အရှေ့ဘက်အာရုံခံတန်ဆောင်းကို သက္ကရာဇ် ၁၂၉၁ ခုနှစ်က၊ ရန်ကုန်မြို့၊ စဉ့်အိုးတန်းလမ်း တန်ဆောင်းဒါယကာကြီး ဦးဘေကြီး ဇနီး ဒေါ်ဒေါ်ဟုန် အမှုထမ်း၍ သားသမီးများဖြစ်သော ဒေါ်ချစ်ချစ်၊ ဒေါ်နှစ်နှစ်၊ ဒေါ်တင်တင် နှင့် ပင်စင်ရ စက်ရှင်မင်းကြီး ဦးဘသော် (ဘီအေ၊ ဘီအယ်လ်) ဇနီး မင်းကတော် ဒေါ်စိန်စိန်တို့က မွမ်းမံပြင်ဆင် လှူဒါန်းခြင်းဖြစ်သည်။ အရှေ့ဘက် အာရုံခံတန်ဆောင်းအတွင်း၌ ကကုသန္ဓမြတ်စွာဘုရား ရုပ်ပွားတော် သီတင်းသုံးနေတော်မူသည်။

ကျက်သရေဆောင်ခန်းမ

အရှေ့ဘက်မှန်ဦးတန်ဆောင်းနှင့် တောင်ဘက်မှန်ဦးတန်ဆောင်းကြားတွင် ကျက်သရေဆောင်ခန်းမရှိသည်။ ဆူးလေစေတီတော် ရင်ပြင်ပေါ်၌ အံကျယ်ဝန်းဆုံးသော ခန်းမဖြစ်သည်။ ကျက်သရေဆောင် ခန်းမအတွင်း၌ နှစ်ကျိပ်ရှစ်ဆူရုပ်ပွားတော်များ သီတင်းသုံး စံပယ်နေတော်မူကြသည်။

ရင်ပြင်တော်လမ်းညွှန်



ကျက်သရေဆောင်ခန်းမ ပြင်ပမြင်ကွင်း

ဆူးလေစေတီတော်ဘုရားပွဲကျင်းပသည့်အခါ ပဋ္ဌာန်းဒေသနာတော်များ ရွတ်ဖတ် ပူဇော်ပွဲကို ကျက်သရေဆောင်ခန်းမအတွင်း၌ ကျင်းပပြုလုပ်သည်။ မဟာသမယအခါတော်နေ့၊ ရွတ်ဖတ်ပူဇော်ပွဲ၊ ဓမ္မစကြာအခါတော်နေ့၊ ရွတ်ဖတ်ပူဇော်ပွဲ၊ အနတ္တလက္ခဏသုတ် ရွတ်ဖတ်



ဆူးလေစေတီတော်

ပူဇော်ပွဲ၊ အဘိဓမ္မာအခါတော်နေ့ အခမ်းအနား၊ သြဝါဒါစရိယဆရာတော်ကြီးများထံမှ သြဝါဒခံယူပွဲ၊ အလှူရှင်များထံမှ အလှူတော်ငွေများ အလှူခံသည့်အခမ်းအနား စသည် တို့ကိုလည်း ကျက်သရေဆောင်ခန်းမ၌ပင် ကျင်းပပြုလုပ်သည်။ ကျက်သရေဆောင် ခန်းမသည် ၁၉၈၉ ခုနှစ်၊ ဆူးလေစေတီတော် ဘက်စုံမွမ်းမံပြန်လည်တည်ဆောက်ရေးကြောင့် ပေါ်ပေါက် သော ခန်းမဆောင်ဖြစ်သည်။ ကျက်သရေဆောင်ခန်းမ အတွင်းတွင် ခေတ်အလိုက် ထုလုပ်ထား သော ဘုရားပလ္လင်၊ တံကဲပုံစံများကို ထုလုပ်ပြသထားသည်။

တကောင်းခေတ်လက်ရာတံကဲ

- ပုဂံခေတ်လက်ရာတံကဲ





အင်းဝခေတ်လက်ရာတံကဲ
ကုန်းဘောင်ခေတ်လက်ရာတံကဲ



တောင်ငူခေတ်လက်ရာတံကဲ
နှောင်းခေတ်လက်ရာတံကဲ



ဆူးလေစေတီတော်

ဆူးလေဘုရားလမ်းမှ ဖူးတွေ့ရသော
တောင်ဘက်မုခ်နှင့်
ဆူးလေစေတီတော်

တောင်ဘက်မုခ်

တောင်ဘက်မုခ်ကို

ဆူးလေဘုရားလမ်းမှ တက်ရောက်နိုင်သည်။
တောင်ဘက် စောင်းတန်းလမ်း၌
ရှေးကကျုံးကူးတံတားရှိသည်။
၎င်းတံတားမှာ ရင်ကွဲဇရပ်ကြီး



စေတီထီးတော်ပေါ်မှ မြင်တွေ့ရသော
တောင်ဘက်ဆူးလေဘုရားလမ်းဝန်းကျင်မြင်ကွင်း





ကောဏာဂမန မြတ်စွာဘုရားပုံတော်

တစ်လုံးဆောက်ထားလျက်ရှိသည်ဟုလည်းအဆိုရှိသည်။ ရှေးကရေးဆွဲထားသည့် ဆူးလေ ဘုရားပုံနှင့် မြေပုံတို့တွင် တွေ့ရသော တံတားမှာ ထိုတံတားပင် ဖြစ်ဟန်ရှိသည်။ တောင်ဘက်စောင်းတန်းကို မြန်မာနိုင်ငံ လွတ်လပ်ရေးရပြီးနောက် ၁၃၁၁ ခုနှစ်၊ တပေါင်းလဆန်း ၉ ရက်နေ့မှ ဆောက်လုပ်ခွင့်ရသည်။ တန်ဆောင်းဒါယကာမှာ စစ်ကိုင်းမြို့ ဆားတောင်ရွာ မြေပိုင်ရှင် ဘုရားဒါယကာကြီး ဦးကြာ၊ ဘုရားအမကြီး ဒေါ်သက်နှင့်သား ဖျာပုံမြို့ မြန်မာညွန့် ဆန်စက်ပိုင်ရှင် ဆူးလေစေတီတော် ဂေါပကလူကြီး ဦးဘသင်နှင့် ဇနီး ဒေါ်သိန်းတင် တို့ဖြစ်သည်။

တောင်ဘက်အာရုံခံတန်ဆောင်းသည် ရန်ကုန်မြို့ ၁၄လမ်းနှင့် ဒါလဟိုဇီလမ်း (မဟာဗန္ဓုလလမ်း) ထိပ် ဦးဘိုးလှ၊ ဇနီး ဒေါ်အေးနှင့် သားသမီးမြေးများ ကောင်းမှုဖြစ်သည်။ အာရုံခံတန်ဆောင်းအတွင်း၌ ကောဏာဂမနမြတ်စွာဘုရားရုပ်ပွားတော် သီတင်းသုံး နေတော် မူသည်။

ဆူးလေစေတီတော်

ပြတိုက်

ဆူးလေစေတီတော် တောင်ဘက်မှန်နှင့် ကပ်လျက်ရှိသော ခန်းမတွင် ဆူးလေစေတီတော် ပြတိုက်အဖြစ် ခင်းကျင်းပြသထားသည်။ ပြတိုက်တွင် မြတ်စွာဘုရား ရုပ်ပွားဆင်းတုတော်မျိုးစုံ တွေ့ရသည်။ အရွယ်အစားအမျိုးမျိုး မုဒြာ အမျိုးမျိုးရှိသည်။ သစ်သားဆင်းတု၊ ကြေးဆင်းတု၊ ကျောက်ဆင်းတု စသည်ဖြင့်လည်း စုံလင်သည်။ ပြတိုက်အတွင်း ပြသထားသောပစ္စည်းများကို မည်သို့မည်ပုံရရှိသည်ဟု ဖော်ပြထားသည့်အတွက် တိကျစွာ မပြောနိုင်တော့ပေ။ ဆူးလေစေတီတော် ဌာပနာတိုက်မှ ပစ္စည်းပစ္စယများ ရရှိသည်ဟူသော အထောက်အထားများလည်း မတွေ့ရသဖြင့် ပြတိုက်အတွင်းရှိ ဆင်းတုတော်များ ရုပ်တုများမှာ အလှူရှင်များ လာရောက်လှူဒါန်းသည့် ဆင်းတု၊ ရုပ်တုများသာ ဖြစ်နိုင်ဖွယ်ရှိသည်။

တွေ့ရသမျှသော ဆင်းတုများအနက် ကုန်းဘောင်ခေတ်လက်ရာ ဟုယူဆရသည့် ဆင်းတုတော် သုံးလေးဆူမှလွဲ၍ ကျန်ဆင်းတုတော်များမှာ နှောင်းလက်ရာများသာဖြစ်သည်။ မြတ်စွာဘုရားဆင်းတုတော် မဟုတ်သော ကြေးရုပ်တုငယ်အချို့လည်းရှိသည်။ ထိုအရုပ်များ

- ပြတိုက်တွင် ဤသို့ကြည့်ရှုလေ့လာနိုင်သည်။



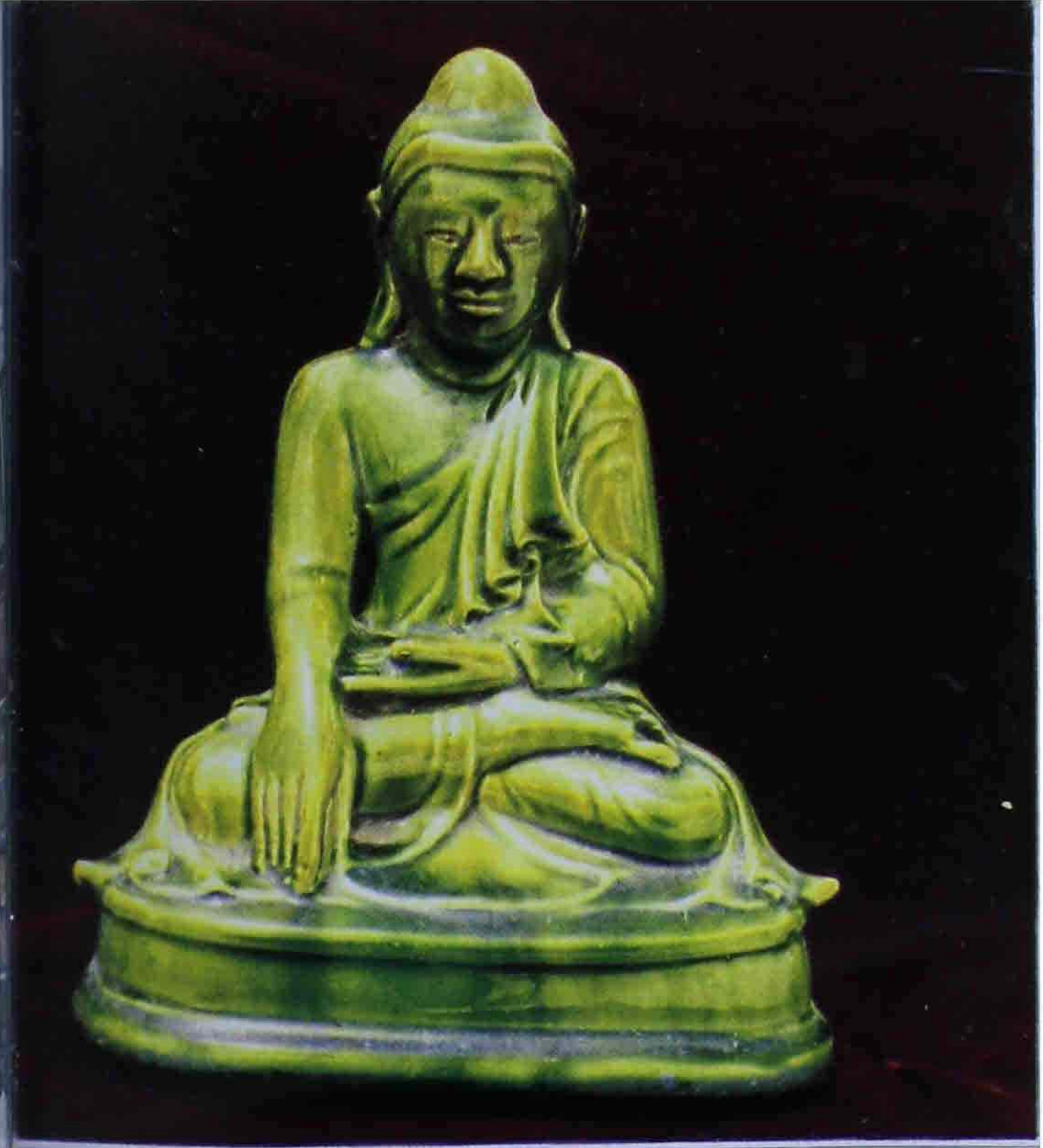
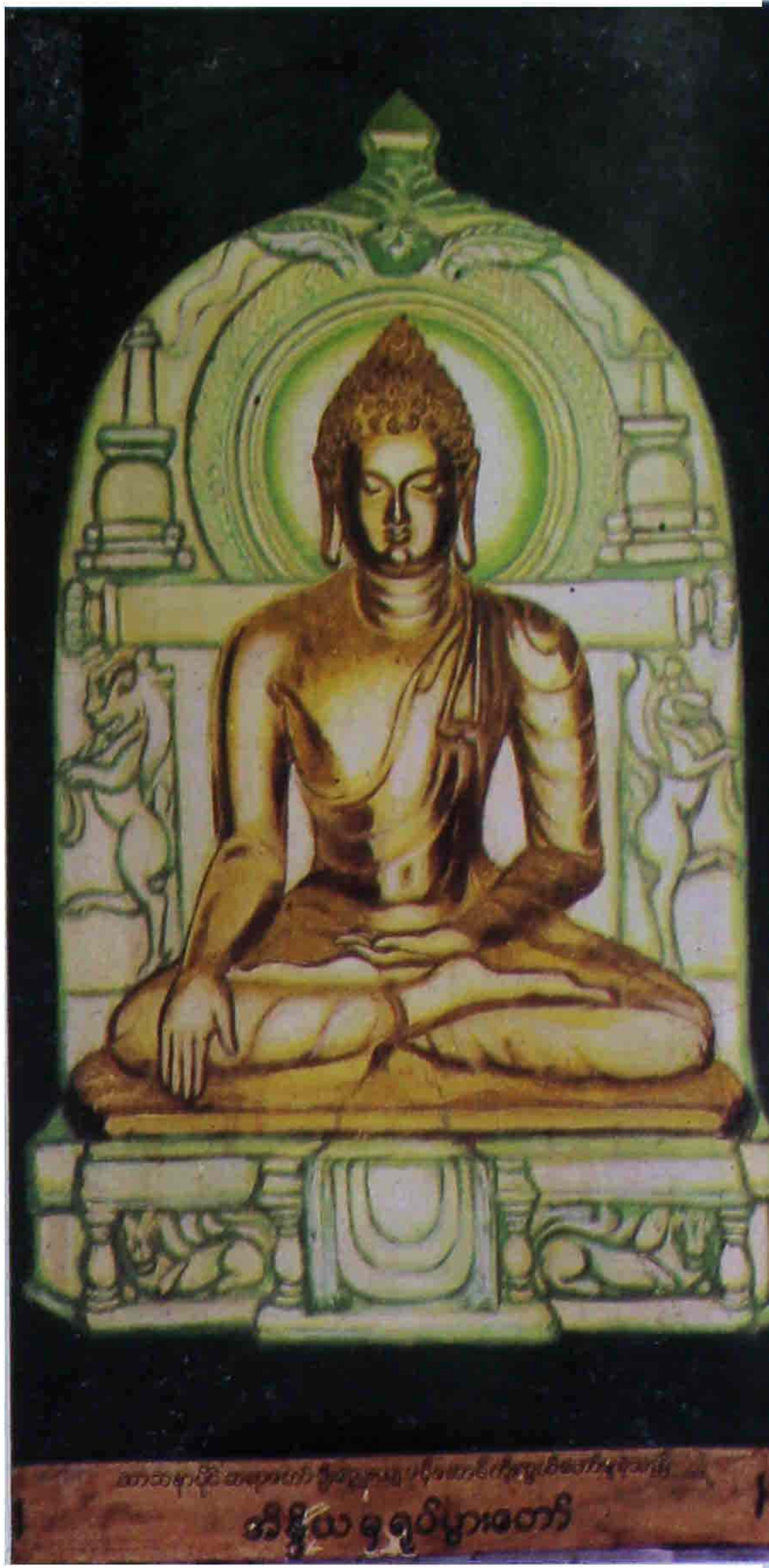
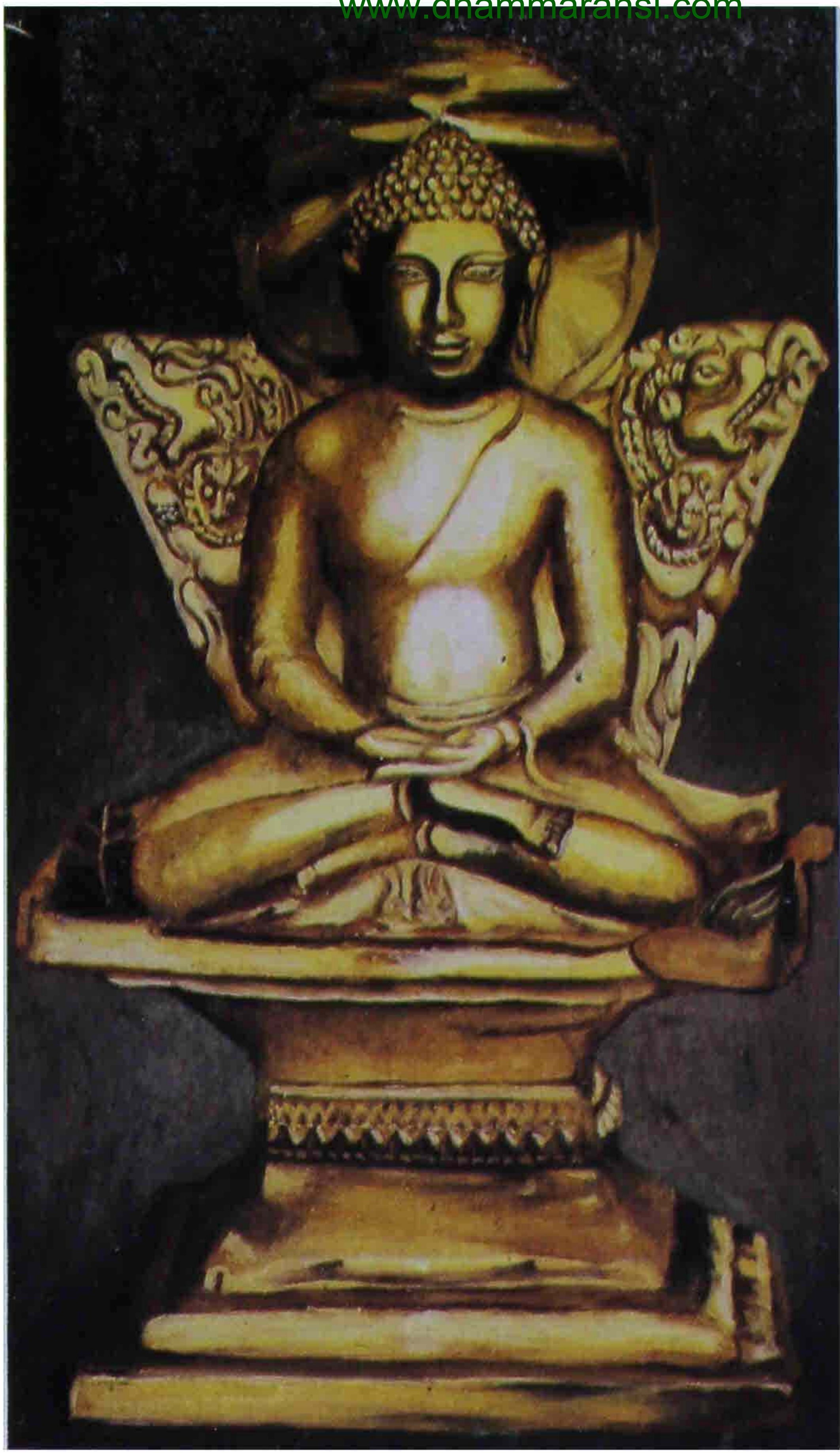

လက်ရာမြောက်သော ဈာနမုဒြာရုပ်ပွားတော်
 (အပေါ်-ဝဲ)
 မှော်ဇာခင်ဘကုန်းမှတူးဖော်ရရှိသောရွှေဆင်းတုတော်
 (သရေခေတ္တရာ) အပေါ်(အလယ်)
 အိန္ဒိယလက်ရာရုပ်ပွားတော် (အပေါ်-ယာ)
 စဉ့်ရည်သုတ်ဆင်းတုတော်
 မိခင်ဖခင် သမီးနှင့်သား ရုပ်တုငယ်များ

အနက် စိတ်ဝင်စားဖွယ်ကောင်းသော အရုပ်များလည်း
 အနည်းငယ်တွေ့ရသည်။ ကြေးရုပ်တစ်ရပ်မှာ
 အမျိုးသား တစ်ဦးခုတုပ်ထိုင်နေပုံ ဖြစ်သည်။ ဘယ်ဘက်
 လက်ထဲတွင် အိုးတစ်လုံးကိုင်ပြီး၊ ညှာလက်က တစ်ခုခုကို
 လက်ဖဝါးနှင့် အုပ်မိုးထားသည့်ဟန်ဖြင့်



ရခိုင်ဝေသာလီမှ
တူးဖော်ရရှိသော
ဆင်းတုတော်

ပုဂံအာနန္ဒာဘုရား
ရာဟုထောင့်ဆင်းတုတော်

မန္တလေးရွှေကျီးမြင့်ဘုရားနှင့်
ရွှေလင်းပင်မြတ်စွာဘုရား
(အင်းဝ)

လက်ဝါးကို ပခုံးခန့်ထိမြင့်အောင် မြှောက်ထားသောပုံဖြစ်သည်။ ထိုအရုပ်၏ ဘယ်ဘက် ပခုံးပေါ်တွင် တင်ထားသည့် ပဝါပေါ်၌ ၇၄၆ ဟူသော ဂဏန်းရေးထိုးထားသည်ကိုလည်း တွေ့ရသည်။ ထိုကြေးရုပ်သည် လေးလက်မခွဲအမြင့်ရှိသည်။ ထိုကြေးရုပ်ကို ဒေါက်တာ သန်းထွန်း က အချက်ငါးချက်အပေါ်မူတည်စဉ်းစားပြီး သက္ကရာဇ် ၇၄၆ ခုနှစ်၊ (၁၃၈၄)က မွန်အမျိုးသားရုပ်ဖြစ်နိုင်ကြောင်း ခန့်မှန်းထားသည်။

အခြားကြေးသွန်းရုပ်များမှာ ဖခင်၊ မိခင်၊ သမီးနှင့်သားဟု ယူဆရသော ကုသိုလ်ရှင် မိသားစုများ ကိုယ်စားပြု ရုပ်တုငယ် လေးရုပ်ဖြစ်သည်။ အမြင့်မှာ နှစ်လက်မ ခန့်သာရှိကြသည်။ ဖခင်ဖြစ်ဟန်ရှိသောရုပ်တုသည် လက်အုပ်ချီထားသည်။ ကျန်ရုပ်တု သုံးရုပ်တို့၏ လက်တွင်လှူဖွယ်ပစ္စည်းများ ကိုင်ဆောင်ထားသည်ကို တွေ့ရသည်။ ဖခင်ဖြစ်သူ

ရင်ပြင်တော်လမ်းညွှန်

အရပ်၏ ခေါင်းဆောင်း သို့မဟုတ် ခေါင်းပေါင်းသည် ညောင်ရမ်းခေတ်နှင့် ကုန်းဘောင် ခေတ်ဦး နံရံပန်းချီများတွင် ထိုသို့ဆင်ဆင် တွေ့ရတတ်သဖြင့် လွန်ခဲ့သော နှစ်ပေါင်း ၂၀၀-ကျော် ၃၀၀-ဝန်းကျင်က လက်ရာဟုခန့်မှန်းကြသည်။

ပြခန်း

ပြတိုက်နှင့်ကပ်လျက်ရှိသော အခန်းမှာ ပြခန်းဖြစ်သည်။ ထိုပြခန်းတွင် ပန်းချီပုံများ၊ ဓာတ်ပုံများနှင့် မြေပုံများပြသထားသည်။ နီပေါ၊ ဂျပန်၊ ထိုင်း၊ တရုတ်၊ ကမ်ပူချား၊ အိန္ဒိယ၊ သီရိလင်္ကာ၊ အာဖဂန်နစ္စတန်နှင့် ကိုးရီးယား နိုင်ငံတို့ရှိ ဗုဒ္ဓဆင်းတုတော် ဓာတ်ပုံများကို ချိတ်ဆွဲပြသထားသည်။ အေဒီ ၁ - ရာစု၊ ၂ - ရာစု ခန့်က ဗုဒ္ဓဆင်းတုတော် များမှစ၍ ခေတ်အဆက်ဆက် ဆင်းတုတော်ပုံများကို လေ့လာကြည့်ညှိနိုင်သည်။ မြန်မာနိုင်ငံ သရေခေတ္တရာခေတ်၊ ဝေသာလီခေတ်၊ ပုဂံခေတ်၊ အင်းဝခေတ်မှ ဗုဒ္ဓဆင်းတုတော် ဓာတ်ပုံများကိုလည်း တွေ့မြင်နိုင်သည့်ပြင် မြန်မာနိုင်ငံအရပ်ရပ်ရှိ စေတီပုထိုး ဓာတ်ပုံများ စွယ်တော်ဓာတ်ပုံများကိုလည်း ဖူးမြင်နိုင်သည်။ ထေရဝါဒသာသနာသမိုင်းတွင် ဂေါတမမြတ်စွာ ဘုရား၏ စွယ်တော်နှစ်ဆူ လူ့ပြည်တွင်ရှိသည်။ တစ်ဆူမှာ ဂန္ဓာလရာဇ် ခေါ် တရုတ်နိုင်ငံ၌ရှိသည်။ မြန်မာနိုင်ငံသို့ သက္ကရာဇ် ၁၃၁၇ ခုနှစ်၊ တော်သလင်းလပြည့်ကျော် ၁၄ ရက် (၁၉၅၅ ခုနှစ်၊ အောက်တိုဘာ ၁၅ ရက်) နေ့တွင် ပထမဆုံးအကြိမ် ကြွရောက်လာပြီး၊ သက္ကရာဇ် ၁၃၅၆ ခုနှစ်၊ နှောင်းတန်ခူးလဆန်း ၁၀ ရက် (၁၉၉၄ ခုနှစ်၊ ဧပြီလ ၂၀ ရက်) နေ့တွင် ဒုတိယအကြိမ် ကြွရောက်လာသည်။ ကျန်စွယ်တော် တစ်ဆူမှာ ယခု သီရိလင်္ကာနိုင်ငံ၌ရှိသည်။ ထိုစွယ်တော်သည် သက္ကရာဇ် ၁၂၆၁ ခုနှစ်၊ တပို့တွဲလပြည့်ကျော် ၄ ရက် (၁၉၀၀ပြည့်နှစ်၊ ဖေဖော်ဝါရီ ၁၇ ရက်) နေ့တွင် မြန်မာနိုင်ငံသို့ ကြွခဲ့ဖူးသည်။ ထိုစွယ်တော်နှစ်ဆူ၏ ဓာတ်ပုံများကိုလည်း ပြခန်းတွင် ဖူးမြင်နိုင်သည်။

ပြခန်းတွင် ပြထားသော ဓာတ်ပုံများအနက် စစ်ကိုင်းမြို့ ဆင်များရှင်စေတီ ဌာပနာတိုက်မှ ထွက်ပေါ်လာသော ဆင်းတုတော်ပုံမှာ စိတ်ဝင်စားဖွယ်ကောင်းသည်။ သက္ကရာဇ် ၁၃၁၈ ခုနှစ်၊ ဝါဆိုလဆန်း ၉ ရက်နေ့တွင် စစ်ကိုင်းမြို့၌ ငလျင်လှုပ်ရာ ညောင်ရမ်းမင်းတရားကြီး သက္ကရာဇ် ၇၉၂ ခုနှစ်က တည်ထားကိုးကွယ်ခဲ့သော ရတနာစေတီ

ဆူးလေစေတီတော်

စစ်ကိုင်းဆင်များရှင်စေတီ
ဌာပနာတိုက်မှ ဆင်းတုတော်ပုံ

ခေါ် ဆင်များရှင် စေတီပြုကျခဲ့သည်။
စေတီဌာပနာတိုက်အတွင်းမှ ထွက်ပေါ်လာသော
ဌာပနာများအနက် ပတ္တမြားစီထားသော
ရွှေသားဗောဓိပင်၊ ပတ္တမြားစီသင်္ကန်းတော်နှင့်
ရွှေသားရုပ်ပွားတော်၊ သီဟိုဠ် (ယခုသီရိလင်္ကာ)
မှပင့်လာသည့် ဓာတ်တော်ထည့်သည့်
ပတ္တမြားစီရွှေခြင်းကြား၊ ဓာတ်တော်ထည့်သည့်
ရွှေသားနတ်သားရုပ်များ ခြံရံထားသည့်
ပတ္တမြားစီရွှေခြင်းတောင်း တို့ကို စုပေါင်းရိုက်ထားသည့် ဓာတ်ပုံတစ်ပုံကိုလည်း ချိတ်ဆွဲ
ပြသထားသည်။ ဗောဓိပင်မှာ တစ်ဆယ့်ငါးလက်မ အမြင့်ရှိပြီး၊ ရွှေသား ရုပ်ပွားတော်မှာ
ဉာဏ်တော် ခုနစ်လက်မ မြင့်သည်ဟုသိရသည်။



ပြခန်းတွင် ဆီဆေးပန်းချီပုံ တစ်ဆယ့်ငါးပုံရှိသည်။ မှော်ဇာခင်ဘကုန်းမှ ရသည့်
ရွှေဆင်းတုတော်ပုံ၊ ရခိုင်ဝေသာလီခေတ် ဆင်းတုတော်များပုံ၊ ပုဂံအာနန္ဒာဘုရား ရာဟုထောင့်ရှိ
ဆင်းတုတော်ပုံ၊ လန်ဒန်ရောက် ရွှေချမံဘုရားပုံတော်၊ မန္တလေးမြို့ ရွှေကျီးမြင့်ဘုရားရှိ
အင်းဝခေတ်လက်ရာ ရွှေလင်းပင်မြတ်စွာဘုရားပုံတော်၊ မန္တလေးတောင်ရှိ ဗျာဒိတ်ပေး
ဘုရားပုံတော် စသည်တို့ဖြစ်သည်။

ပြခန်းအတွင်းတွင် မဇ္ဈိမဒေသဗုဒ္ဓသာသနာ ပြန့်ပွားသည့် မြေပုံ၊ ရခိုင်ပြည်နယ်ရှိ
သမိုင်းဝင်စေတီပုထိုးများမြေပုံ၊ သရေခတ္တရာနယ်မြေရှိ သမိုင်းဝင်စေတီပုထိုးများ ပြမြေပုံနှင့်
ဟံသာဝတီ (ပဲခူး) ရှိ သမိုင်းဝင်စေတီပုထိုးများ ပြမြေပုံဖြစ်သည်။

ဆူးလေစေတီတော် ပြခန်းသည် များစွာမကျယ်ဝန်းလှသော်လည်း ရရှိသော
အကျယ်အဝန်းအတွင်း၌ပင် ဓာတ်ပုံ၊ မြေပုံ၊ ပန်းချီကားများဖြင့် စုံစုံလင်လင်ပြသ
ထားနိုင်သည်ကို တွေ့ရသည်။

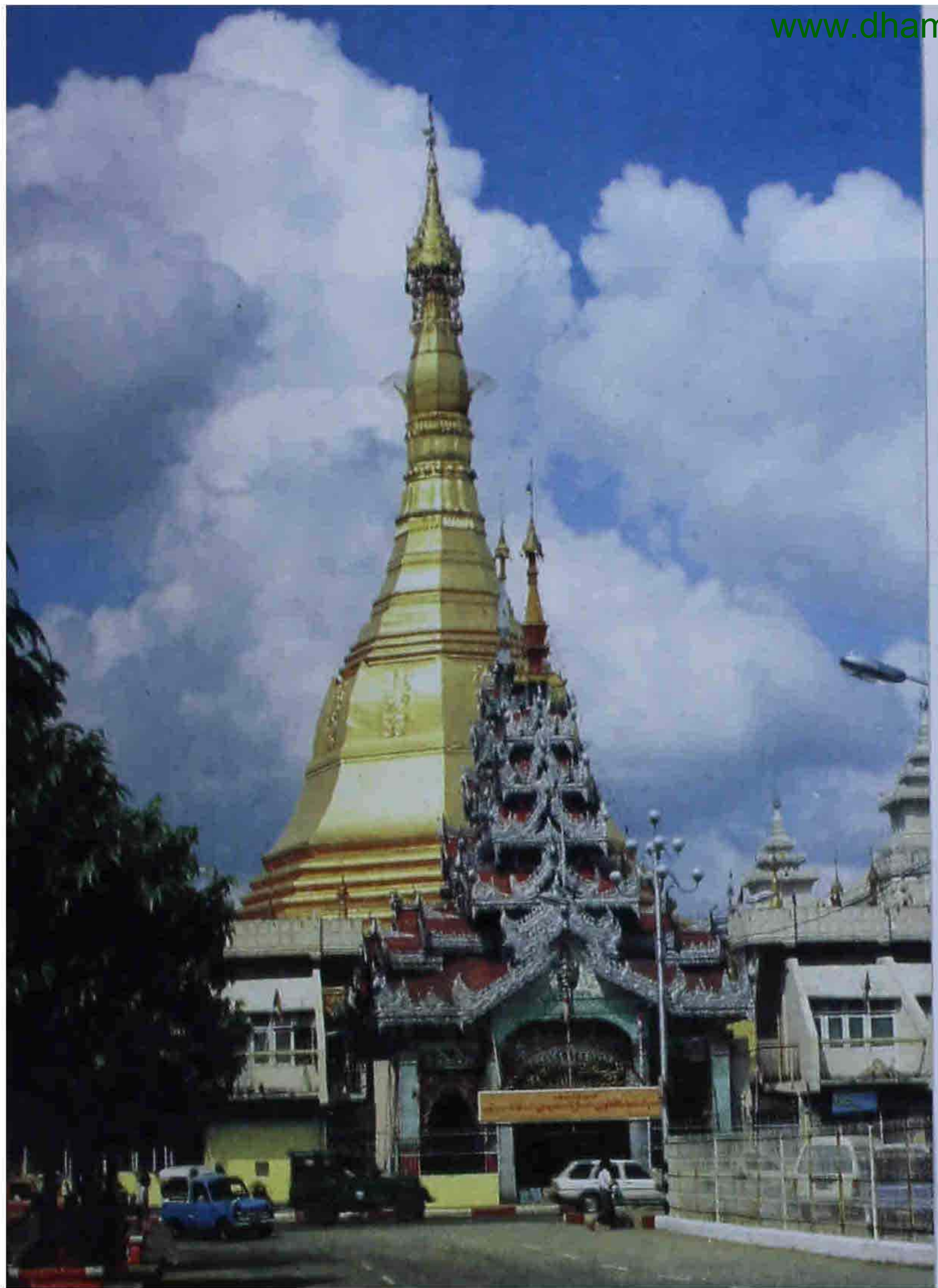

ရင်ပြင်တော်လမ်းညွှန်

အနောက်ဘက်မုခ်

ဆူးလေစေတီတော်အနောက်ဘက်မုခ်ကို
 မဟာဗန္ဓုလလမ်းမှ တက်ရောက်နိုင်သည်။
 အနောက်ဘက် မုခ်ဦးတန်ဆောင်းကို ရန်ကုန်မြို့၊
 ခရစ်လမ်း (ယခုဗိုလ်မြတ်ထွန်းလမ်း)
 အမှတ် ၁၇၄-၁၇၆နေ ဦးကျော်ဟိုး ဒေါ်ဖူးမြိုင်
 သမီးပွဲစားကြီးဒေါ်ကြင်၊ မြမြ၊ လှလှ တို့က
 သက္ကရာဇ် ၁၃၁၁ ခုနှစ်တွင်
 လှူဒါန်းခဲ့ခြင်းဖြစ်သည်။

- ဆူးလေစေတီတော်အနောက်ဘက်မုခ်

- စေတီတော်ထီးတော်ပေါ်မှ မြင်တွေ့ရသော အနောက်ဘက်
 မဟာဗန္ဓုလလမ်းဝန်းကျင်မြင်ကွင်း



ဆူးလေစေတီတော်



ကဿပမြတ်စွာဘုရားပုံတော်



စေတီတော်ရင်ပြင်ရှိ အဘိဓမ္မာပြန့်ပွားရေးအသင်း

အနောက်ဘက်အာရုံခံတန်ဆောင်းရှိ
အောင်ခြင်းရှစ်ပါး သရုပ်ဖော်ပန်းချီကားချပ်များ



ရင်ပြင်တော်လမ်းညွှန်

အနောက်ဘက်အာရုံခံတန်ဆောင်းအလှူရှင်မှာ ရန်ကုန်မြို့ ရေကျော်ရပ်၊ ဗိုလ်ချုပ်လမ်း၊ မစိန်ညွန့်ဆေးလိပ်ရုံပိုင်ရှင် ကျောင်းအမကြီး အမိဒေါ်အေးဆင့် အမှူးထား၍ သား ဦးဘသန်း ကုမ္ပဏီပိုင်ရှင် တရားမဝန်ထောက်၊ ဦးဘမောင်၊ ဇနီးဒေါ်ကြည်ကြည် သားသမီးမြေးမြစ်တစ်စုတို့၏ ကောင်းမှုအဖြစ် သက္ကရာဇ် ၁၃၀၃ ခုနှစ်တွင် လှူဒါန်းခဲ့ခြင်း ဖြစ်သည်။ အနောက်ဘက်အာရုံခံတန်ဆောင်း လည်ပေါ်ပိတ်အတွင်းဘက် မျက်နှာပြင်တွင် အောင်ခြင်းရှစ်ပါး ပန်းချီပုံများဖြင့် မွမ်းမံထားသည်။ အာရုံခံတန်ဆောင်းအတွင်းတွင် ကဿပမြတ်စွာဘုရား ရုပ်ပွားတော် သီတင်းသုံးနေတော်မူသည်။

အဘိဓမ္မာပြန့်ပွားရေးအသင်း

အနောက်ဘက်မှန်နှင့် ကပ်လျက်ရှိသောအခန်းမှာ အဘိဓမ္မာပြန့်ပွားရေး အသင်း အခန်းဖြစ်သည်။ အဘိဓမ္မာပြန့်ပွားရေးအသင်းသည် ဆူးလေစေတီတော် ရင်ပြင်သို့ သက္ကရာဇ် ၁၃၀၈ ခုနှစ်တွင် ရောက်ရှိလာခြင်းဖြစ်သည်။ အဘိဓမ္မာပြန့်ပွားရေးအသင်းကို စတင်တည်ထောင်ခဲ့သူများမှာ ဦးစံဖေ၊ ဦးဘဘာ၊ ဦးကျော်၊ ဦးတင် (မြန်မာ့အလင်း) ဦးထွန်းညိုနှင့် မဟာပညာဗလဦးကြီးဖေ တို့ဖြစ်သည်။ ဗုဒ္ဓ၏ အဘိဓမ္မာတရားတော် ဖြစ်သော သင်္ဂြိုဟ်ကျမ်းလာ စိတ်ပိုင်း၊ စေတသိက်ပိုင်းတို့ကို ပါဠိဘာသာဖြင့် မသင်ကြားစေဘဲ သင်္ကေတနည်းများဖြင့် သင်ကြားပါက ပါဠိဘာသာမတတ်ကျွမ်းသူများအဖို့ လွယ်ကူစွာ တတ်မြောက်နိုင်ကြောင်း တွေ့ရှိကြသည်။ ဤနည်းဖြင့် အဘိဓမ္မာတရားကို ပြန့်ပွားစေလိုသော ဆန္ဒဖြင့် ထိုပုဂ္ဂိုလ်ခြောက်ဦးက အဘိဓမ္မာပြန့်ပွားရေးအသင်းကို စတင်တည်ထောင်



ဆူးလေစေတီတော်



အဘိဓမ္မာပြန့်ပွားရေးအသင်းတွင် အဘိဓမ္မာသင်တန်းများ ပို့ချနေပုံ

ကြခြင်းဖြစ်သည်။ သက္ကရာဇ် ၁၃၀၈ ခုနှစ်၊ ကဆုန်လဆန်း ၅ ရက် (၁၉၄၆ ခု၊ မေလ ၅ ရက်)တနင်္ဂနွေနေ့တွင် ဗဟန်းရပ် ဘာဂျော်ဂျီကုန်း ဦးဘဘာ နေအိမ်တွင် ထိုပုဂ္ဂိုလ်ချောက်ဦး တွေဆုံပြီး “အဘိဓမ္မာပြန့်ပွားရေးအသင်း”အမည်ဖြင့် စတင်တည်ထောင်ကြလေသည်။ ပထမအကြိမ်အဘိဓမ္မာသင်တန်းကို မြို့မအမျိုးသား အထက်တန်းကျောင်းတွင် ဖွင့်လှစ်ပေးခဲ့သည်။ အသင်းတိုက်တည်ရှိရာဌာန လိုအပ်သဖြင့် ဆူးလေစေတီ ရင်ပြင်တော်ရှိ ဆူးလေပိဋကအဘိဓမ္မာအသင်းတိုက်၌ပင် အသင်းနှစ်သင်းပူးပေါင်း အသုံးပြုရန် သဘောတူချက် ရသဖြင့် ထိုနှစ်၌ပင် ဆူးလေစေတီတော် ရင်ပြင်ပေါ်သို့ ရောက်ရှိ လာခဲ့ခြင်းဖြစ်သည်။ အသင်းတိုက်၌ ပြင်ဆင်သင်သည်တို့ကို ပြင်ဆင်ခဲ့ကြသည်။ သက္ကရာဇ် ၁၃၀၉ ခုနှစ် မှစ၍ အဘိဓမ္မာသင်တန်းကို ဆူးလေစေတီတော်ရင်ပြင်ရှိ အသင်းတိုက်၌ ဖွင့်လှစ် သင်ကြား ပေးနိုင်ခဲ့သည်။

အဘိဓမ္မာပြန့်ပွားရေးအသင်းသည် အဘိဓမ္မာတရားတော်များကို သင်ကြား ပေးခြင်းဖြင့် မကျေနပ်နိုင်ကြသေးဘဲ အဘိဓမ္မာပြန့်ပွားရေး နည်းလမ်းကောင်းများကို ရှာကြံကြရင်း “အဘိဓမ္မာအခါတော်နေ့” ကျင်းပရန် စည်းဝေးတိုင်ပင်ကြကာ အသင်းကြီး၏

ရင်ပြင်တော်လမ်းညွှန်

ဩဝါဒါစရိယ ဆရာတော်ကြီးများ၏ ခွင့်ပြုချက်ရရှိကြသဖြင့် အဘိဓမ္မာအခါတော်နေ့ ကျင်းပရန်စီစဉ်ကြပြန်သည်။ ဩဝါဒါစရိယဆရာတော်ကြီးများနှင့် အသင်းနာယက အဂ္ဂမဟာပဏ္ဍိတ ဆရာကြီးဦးလင်းတို့၏ အဆုံးအဖြတ်ဩဝါဒအရ သီတင်းကျွတ် လပြည့်နေ့ ကို အဘိဓမ္မာအခါတော်နေ့ဟု သတ်မှတ်ကျင်းပကြရန် သဘောတူညီကြသည်။ ပထမအကြိမ် အဘိဓမ္မာအခါတော်နေ့ကို သက္ကရာဇ် ၁၃၁၁ ခုနှစ် (၁၉၄၉) သီတင်းကျွတ်ပြည့်နေ့၌ ဆူးလေစေတီတော် ရင်ပြင်အသင်းတိုက်တွင် စတင်ကျင်းပနိုင်ခဲ့ကြသည်။ တတိယအကြိမ် မြောက် အဘိဓမ္မာအခါတော်နေ့ကို ပိုမိုကျယ်ပြန့်စွာ ကျင်းပလိုသဖြင့် မြို့တော်ခန်းမ၌ ကျင်းပခဲ့ကြသည်။ ဤဖွင့်ပွဲအခမ်းအနားတွင် နိုင်ငံတော် ဝန်ကြီးချုပ် ဦးနု တက်ရောက် ဖွင့်လှစ်ပေးခဲ့သည်။

ထိုသို့ အဘိဓမ္မာအခါတော်နေ့ ကျင်းပသဖြင့် ၁၉၅၁ ခုနှစ်၊ အောက်တိုဘာ ၂၀-ရက် စနေနေ့ထုတ် **နယူးတိုင်းမ်(စ်)အော့ဖ်ဘားမားသတင်းစာ** တွင် ကိုရင် စက္ကိန္ဒက ဝေဖန်ရေးသားခဲ့သည်။ ဤရေးသားချက်ကို အကြောင်းပြုပြီး ပခုက္ကူမြို့ မဟာဝိသုတာရာမတိုက် ဆရာတော်အဂ္ဂမဟာပဏ္ဍိတ ဦးနန္ဒဝံသ အပါအဝင် ဆရာတော်ကြီးများက အဘိဓမ္မာ အခါတော်နေ့ ကျင်းပသည်မှာ မှားယွင်းမှုမရှိကြောင်း ဝိနိစ္ဆယ တစ်ဆယ့်နှစ်စောင် ရေးသားကာ အဆုံးအဖြတ်ပေးခဲ့ကြရသည်။ နိုင်ငံတော်အစိုးရကလည်း သာသနာရေးတွင် ပိုမိုအားပေး လိုသဖြင့် သက္ကရာဇ် ၁၃၁၆ ခုနှစ်၊ ဆဋ္ဌမအကြိမ် အဘိဓမ္မာအခါတော်နေ့ အခမ်းအနားမှစ၍ နိုင်ငံတော်သမ္မတကြီးများ ကိုယ်တိုင် အခါအားလျော်စွာ တက်ရောက်ဖွင့်လှစ်ပေးခဲ့ကြလေသည်။ အဘိဓမ္မာပြန့်ပွားရေးအသင်းမှ ကြီးမှူး၍ ဆူးလေစေတီတော်ရင်ပြင်၌ စတင်ကျင်းပခဲ့သည့် အဘိဓမ္မာအခါတော်နေ့ အခမ်းအနားသည် ယခုအခါ မြန်မာနိုင်ငံ အနှံ့အပြားကျယ်ကျယ် ပြန့်ပြန့် ကျင်းပနေပြီဖြစ်သည်။

အဘိဓမ္မာပြန့်ပွားရေးအသင်းသည် အဘိဓမ္မာသင်တန်းများကို မပြတ်ပို့ချ လျက်ရှိပြီး၊ အောင်မြင်သူများကို ဘွဲ့တံဆိပ် ကပ်လှူချီးမြှင့်ကာ အလှူငွေများကိုလည်း လှူဒါန်း၍ အဘိဓမ္မာတရားပြန့်ပွားရေး လုပ်ငန်းများကို ဆူးလေစေတီတော် ရင်ပြင်မှနေ၍ ဆောင်ရွက်လျက်ရှိကြသည်။

ဆူးလေစေတီတော်

ရဟန္တာများသီတင်းသုံးသည့် ကျောင်းတော်

အဘိဓမ္မာပြန့်ပွားရေးအသင်းနှင့် ကပ်လျက်ရှိသောအခန်းမှာ ရဟန္တာများ သီတင်းသုံးတော်မူသည့် ကျောင်းတော်ခန်းမ ဖြစ်သည်။ ယင်းခန်းမလယ်တွင် ဂေါတမမြတ်စွာဘုရားက ပဉ္စဝဂ္ဂီ ငါးပါးကို ဓမ္မစကြာတရားဟောကြားနေသည့်ပုံ ပူဇော်ထားသည်။ မြတ်စွာဘုရား၏ လက်ယာဘက်တွင် ရှင်သီဝလီရဟန္တာမထေရ်မြတ်ကြီးပုံတော်ရှိပြီး၊ လက်ဝဲဘက်တွင် ရှင်ဥပဂုတ္တရဟန္တာမထေရ်မြတ်ကြီးပုံ ရှိသည်။

လာဘမုနိရုပ်ပွားကျောင်းတော်

ရဟန္တာများ သီတင်းသုံးရာ ကျောင်းတော်နှင့် ကပ်လျက်ရှိသောအခန်းတွင် ပဉ္စလောဟာလာဘမုနိမြတ်စွာဘုရား သီတင်းသုံးနေတော်မူလျက် ရှိသည်။

သူတော်စင်များအခန်း

သူရဿတီမယ်တော်၊ ယက်ကန်းစင်တောင် ဆရာတော် အစရှိသော သူတော်စင်ရုပ်တုများကို ယုံကြည်အားကိုးလိုသူများက ဆူးလေစေတီတော်ရင်ပြင်၌ လာရောက်ထားလေ့ရှိသည်။ ဘက်စုံမွမ်းမံပြန်လည်တည်ဆောက်ရေး ကာလမတိုင်မီက ထိုရုပ်တုများသည် ရင်ပြင်တော်နေရာအသီးသီးတွင် ရှိနေကြသည်။ ဘက်စုံမွမ်းမံ ပြန်လည်တည်ဆောက်ရေး လုပ်ငန်း ဆောင်ရွက်သည့်အခါ ထိုသူတော်စင်များကို သီးသန့်တစ်ခန်း နေရာပေးထားလိုက်သည်။ ထိုသူတော်စင်များကို မိမိတို့ယုံကြည်အားကိုးမှုအရ ဆည်းကပ်လှူဒါန်းလိုသူများ ဆုတောင်းလိုသူများလည်း လွတ်လပ်စွာ ဆည်းကပ်နိုင်ခွင့် ရသွားစေသည်။ ဘုရားဖူးလိုသူများသည်လည်း မျက်စိအာရုံ ရှင်းရှင်းလင်းလင်းဖြင့် ဘုရားကို ဖူးမြော်ကြည်ညိုနိုင်ခွင့် ရသွားစေသည်။ သူတော်စင်များအခန်းတွင် ယက်ကန်းစင်တောင် ဆရာတော်၊ ဘိုးဘိုးအောင်၊ ဘိုးမင်းခေါင်၊ သူရဿတီမယ်တော်၊ ကွမ်ယင်မယ်တော်ပုံတို့ကို ထားရှိသည်။

အရံစေတီလိုက်ဂူများ

ဆူးလေစေတီ ရင်ပြင်တော်နှင့် ပစ္စယာပေါ်တွင် အရံစေတီတော်များကိုလည်း တည်ထားသည်။ အရံစေတီတော်များကို မြေစိုက်စေတီအနေဖြင့် တည်ထားခြင်းမဟုတ်ဘဲ

ရင်ပြင်တော်လမ်းညွှန်

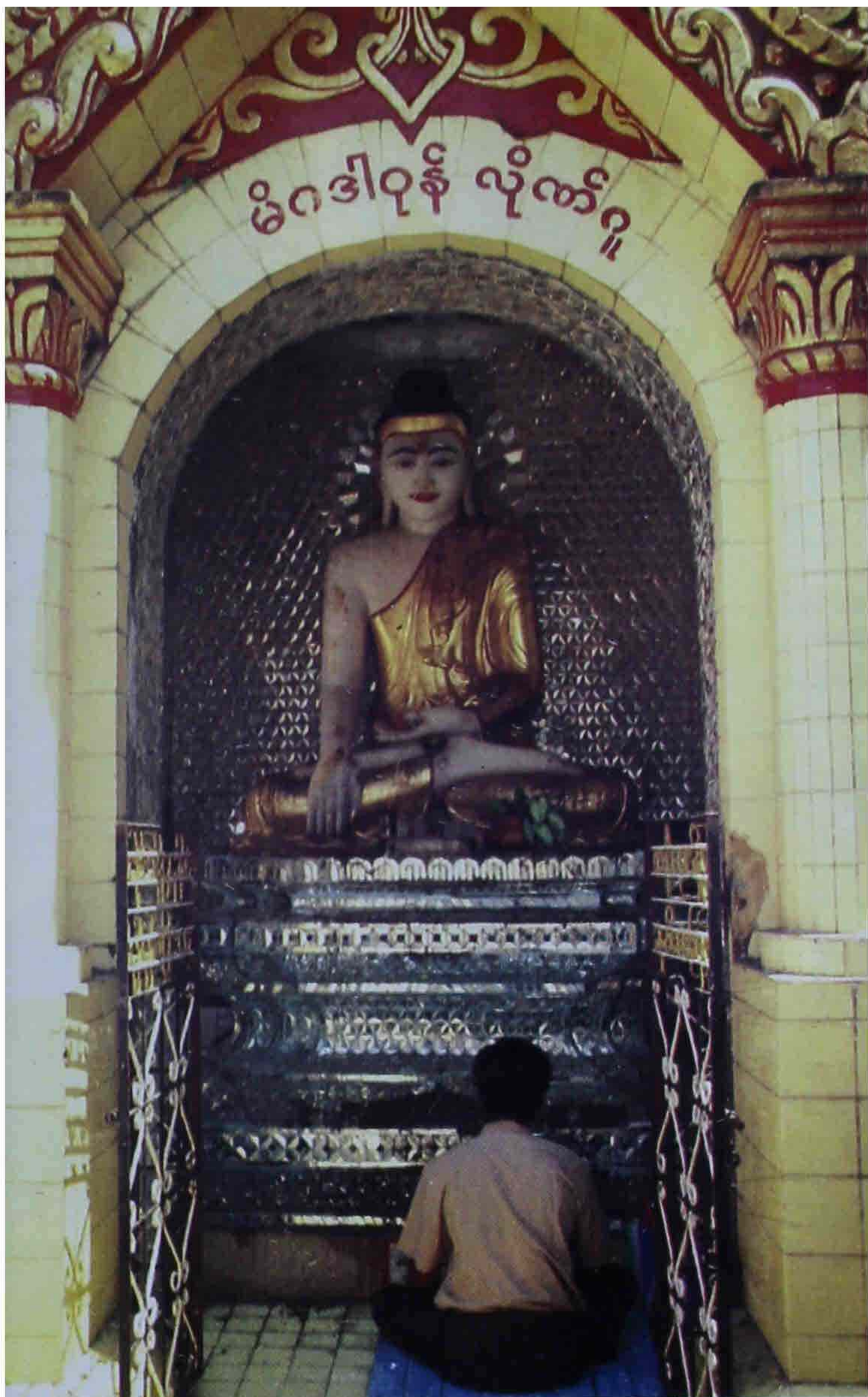

လိုဏ်ဂူများတွင် ဤသို့ဘုရားအာရုံပြုနိုင်သည်။

အုတ်တိုက်ကုလားကျောင်းခံကာ အပေါ်တွင် စေတီတော်ပေါက်ထားခြင်း ဖြစ်သည်။ ကုလားကျောင်း အုတ်တိုက်များသည် လိုဏ်ဂူငယ်များသဖွယ် ဖြစ်နေ၍ တစ်ဦးချင်း ဘုရားရှိခိုး ပုတီးစိပ် တရားအားထုတ်လိုသူများအတွက် တိတ်ဆိတ်အေးချမ်းမှု ရစေသောနေရာ ဖြစ်သည်။

၁၈၉၇ ခုနှစ်က ထုတ်ဝေခဲ့သော မြန်မာနိုင်ငံတွင်းခရီး စာအုပ်တွင် ထိုသာသနိက အဆောက်အအုံများ ဆောက်လုပ်နေဆဲ ဓာတ်ပုံကို တွေ့မြင်ရသဖြင့် ထိုကာလမှစတင်၍ အလှူရှင်များ လှူဒါန်းမှုအပေါ် မူတည်ပြီး တစ်ဆူချင်း တည်ဆောက် လာကြခြင်း ဖြစ်နိုင်ဖွယ်ရှိသည်။



လိုက်ဂူငယ်များကို ယခင်က “က” “ခ” စသည့် အက္ခရာများဖြင့်သာ အမှတ်အသား ပြုထားကြသည်။ ၁၉၇၃ ခုနှစ်ခန့်တွင် ဥရဝေဠုလိုက်ဂူ၊ ဓမ္မစကြာလိုက်ဂူ စသည်ဖြင့် အမည်များ မှည့်ခေါ်လာသည်ကို တွေ့ရသည်။ အရံစေတီလိုက်ဂူများ၏ မူလအလှူရှင်များ အမည်ကို ရှာဖွေမတွေ့နိုင်တော့ပေ။ သာသနာ ၂၅၀၀ ပြည့်နှစ် ဖြစ်သော သက္ကရာဇ် ၁၃၁၈ခုနှစ်က မွမ်းမံပြင်ဆင်သူ အလှူဒါယကာများ၏ အမည်စာရင်းကိုသာ တွေ့ရသည်။ အရံစေတီလိုက်ဂူများအားလုံးကို သက္ကရာဇ် ၁၃၁၈ ခုနှစ်၊ ကဆုန်လပြည့်နေ့က တစ်ပြိုင်တည်း ပြင်ဆင်သည်ကို တွေ့ရသဖြင့် သာသနာ ၂၅၀၀ ပြည့်နှစ်က ဆူးလေစေတီတော်ကြီးတွင် ခမ်းခမ်းနားနား ပြင်ဆင်မွမ်းမံ လှူဒါန်းကြသည်ဟု ဆိုနိုင်ဖွယ်ရှိသည်။ အရံစေတီလိုက်ဂူများ၏ အမည်များနှင့် အလှူရှင်များ စာရင်းမှာ အောက်ပါအတိုင်းဖြစ်သည်။

ရင်ပြင်တော်လမ်းညွှန်

ရင်ပြင်တော်ရှိ အရံစေတီလိုက်ဂူများကို မြောက်ဘက်မှန်မှ စတင်၍ လက်ယာရစ် ဖော်ပြထားပါသည်။

သီရိမင်္ဂလာလိုက်ဂူ

- မွမ်းမံသူ ဒေါ်လှိုင်ခင် သားသမီးများ ကောင်းမှု။

ဣဒ္ဓိမန္တလိုက်ဂူ

- မွမ်းမံသူ အငြိမ်းစားပညာအုပ် ဦးလွန်းတင်၊ ဇနီး ဒေါ်လှိုင် သားသမီးများ ကောင်းမှု။

သုတ္တန်လိုက်ဂူ

- သက္ကရာဇ် ၁၂၉၅ ခုနှစ်၊ ရန်ကုန်မြို့ - ၂၅လမ်း၊ အမှတ်(၅၀)၊ ဦးဘိုးလှ၊ ဒေါ်သင် သားသမီးတစ်စု ကောင်းမှု။

ဓမ္မဝိနိစ္ဆယလိုက်ဂူ

- မွမ်းမံသူ ဦးကိုကိုလေး၊ ဇနီး ဒေါ်ခင်ကြီးနှင့် သား မောင်အေးမြင့်တို့ ကောင်းမှု။

နေလစေတီတော်

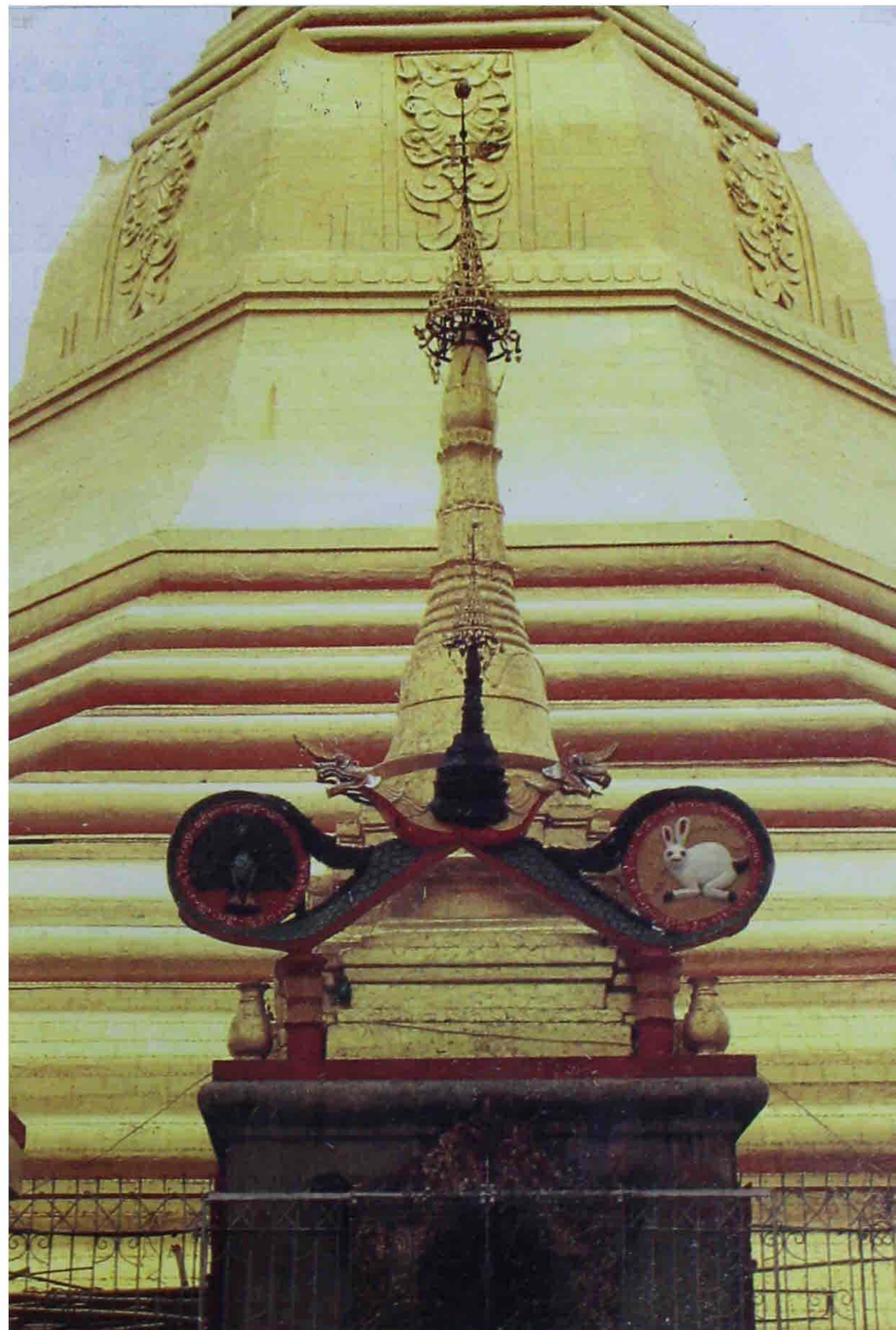

ဆူးလေစေတီတော်

ဝိနယလိုဏ်ဂူ

- မွမ်းမံသူ ဦးဘိုးထို ဒုတိယပညာမင်းကြီး၊ ဇနီး ဒေါ်ခင်သိန်း သားသမီးများ ကောင်းမှု။

ဓမ္မစကြာလိုဏ်ဂူ

- မွမ်းမံသူ ဦးမောင်ဉာဏ်၊ ဒေါ်လှိုင်ရင် ကောင်းမှု။

မိဂဒါဝုန်လိုဏ်ဂူ

- မွမ်းမံသူ ဦးပါ၊ ဒေါ်ကျော့ (မောင်ပါကုမ္ပဏီ) ကောင်းမှု။

ဥရဝေဠုလိုဏ်ဂူ

- မွမ်းမံသူ ဦးငြိမ်းမောင်၊ ဒေါ်သန့် ကောင်းမှု။

အဘိဓမ္မာလိုဏ်ဂူ

- မွမ်းမံသူ ဦးသွင် စက်မှုလက်မှု ကျောင်းအုပ်ကြီး၊ ဇနီး ဒေါ်သန်းကြင်၊ သမီး တင်တင်အုန်း၊ နီနီသွင် ကောင်းမှု။

ထီးတော်အဟောင်းကို
ရင်ပြင်ပေါ်တွင်
ဤသို့ပူဇော်ထားသည်။

စေတီထီးတော်မှ အထက်ပစ္စယံသို့မြင်ကွင်း

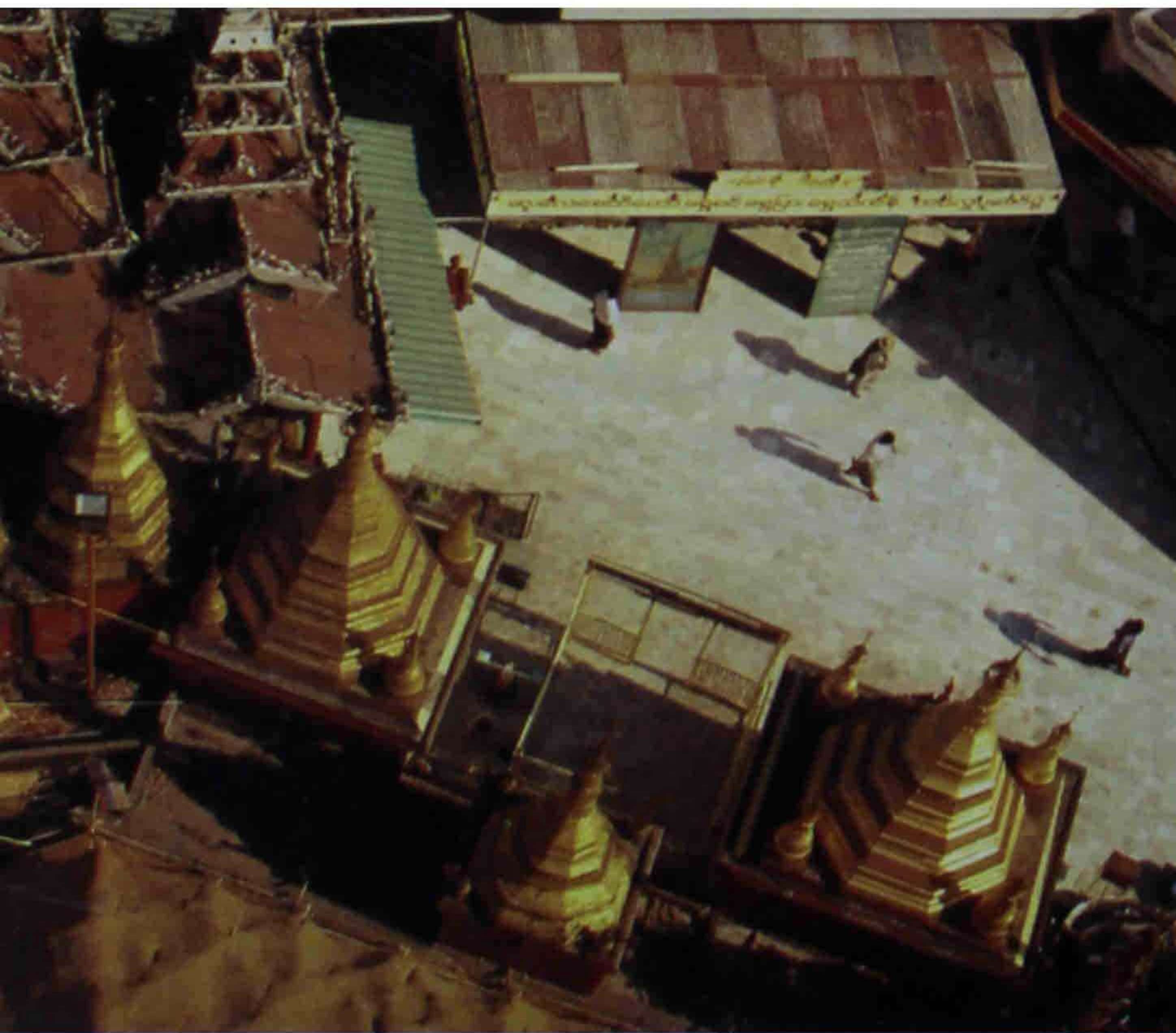

ရင်ပြင်တော်လမ်းညွှန်

- ဓမ္မသေနာပတိလိုက်ရူ - မွမ်းမံသူ ဒေါ်လေး၊ ဒေါ်ကြေး အမှုထမ်း၍ သား ဦးပြော၊ ဒေါ်ကြင်ခတို့ ကောင်းမှု။
- အောင်သိဒ္ဓိလိုက်ရူ - မွမ်းမံသူ ဦးဖျော်ဝါ၊ ဒေါ်နှင်းပွင့်တို့ကို ရည်စူးလျက် သား မောင်သာဝင်း၊ မကျင်ညွန့် မောင်နှမတစ်စု ကောင်းမှု။
- ဂန္ဓမာဒနလိုက်ရူ - မွမ်းမံသူ ဒေါ်ထားခင်နှင့် သားသမီး ကောင်းမှု။

ပစ္စယာပေါ်ရှိ စေတီရံလိုက်ရူများ

ပစ္စယာပေါ်ရှိ စေတီရံများတွင်လည်း လိုက်ရူငယ်များ ရှိပြီး အမည်ပေးထားသည်။ မြောက်ဘက်မုခ်မှစ၍ လက်ယာရစ် ဖော်ပြထားပါသည်။

- ဣဒ္ဓိလိုက်ရူ - မွမ်းမံသူ ရန်ကင်းမြို့ ဦးဆောင်း၊ ဇနီး ဒေါ်အမာ၊ သား မောင်တင်ဖေ၊ မောင်သန်းဌေးတို့ ကောင်းမှု။
- ခေမာလိုက်ရူ - မွမ်းမံသူ ရန်ကုန်မြို့ ဦးဖေဝင်း၊ ဇနီး ဒေါ်နုနုနှင့် သားသမီးများ ကောင်းမှု။
- ဇိနလိုက်ရူ - မွမ်းမံသူ ကြည့်မြင်တိုင် ဦးအောင်မြင့်၊ မရင်ပို့ နေနတ်သားတံဆိပ် သင်္ကန်းကုန်သည်နှင့် သား သမီးများ ကောင်းမှု။ (နေလဘုရားဟု အသိများ နေသော အရံစေတီတော်)
- လာဘလိုက်ရူ - မွမ်းမံသူ ရေနံချောင်းမြို့ ဦးဘသိန်း၊ ရွှေလရောင် တွင်းစားကြီး ကောင်းမှု။
- တေဇလိုက်ရူ - မွမ်းမံသူ ရန်ကုန်မြို့ ဦးကျင်စိန်၊ ဇနီး ဒေါ်ပု သားသမီးများ ကောင်းမှု။
- ဗလလိုက်ရူ - မွမ်းမံသူ ပေါင်းတည်မြို့ ဦးကိုကိုကြီး၊ ဒေါ်ဇကြည် သား မောင်ဝင်းလှိုင်၊ မောင်စိုးမြင့်၊ သမီး မတင်စိ မခင်ရီတို့ ကောင်းမှု။

ဆူးလေစေတီတော်



အိန္ဒိယသံအမတ်ကြီးမိသားစု ဘုရားဖူးလာရောက်စဉ်

ယသလိုဏ်ဂူ

- မွမ်းမံသူ မိုးကုတ်မြို့ ဦးထွန်းပေါ်၊ သား .မောင်ဘမိ
မသန်းသန်းနှင့် မြေးများ ကောင်းမှု။

သီရိလိုဏ်ဂူ

- မွမ်းမံသူ ရန်ကုန်မြို့ ဦးဘိုးလှ၊ ဇနီး ဒေါ်နုနု
ဆန်စက်များပိုင်ရှင် ကောင်းမှု။

စေတီရံများ၏ ကမ္မည်းများတွင် မူလအလှူရှင်များ မတွေ့ရှိရဘဲ သက္ကရာဇ် ၁၃၁၈ ခုနှစ်တွင် မွမ်းမံပြင်ဆင်သူများ၏ ကမ္မည်းများကိုသာ တွေ့ရသည်။ လာဘာလိုဏ်ဂူ၏ မူလဒါယကာမှာ ရန်ကုန်မြို့၊ ရွှေတောင်တန်း ဒေါ်ခဲ၊ ဒေါ်ရင်တို့ဖြစ်ပြီး၊ သက္ကရာဇ် ၁၂၈၆ ခုနှစ်၊ တန်ဆောင်မုန်းလဆန်း ၅ ရက်နေ့တွင် လှူဒါန်းခဲ့ခြင်းဖြစ်ကြောင်း ကမ္မည်းစာကျန် သေးသဖြင့် သိရသည်။ လိုဏ်ဂူများအတွင်းတွင် စကျင်ကျောက် ဆင်းတုတော်များ၊ ကြေးဆင်း တုတော်များ ထည့်သွင်းပူဇော်ထားသော်လည်း အလှူရှင်များ အမည်ကို မတွေ့ရချေ။ အချို့ ကြေးဆင်းတုတော်တို့တွင် အလှူရှင်များ၏ အမည်ကို ကမ္မည်းထိုးထားသော်လည်း ဖတ်၍ မသဲကွဲနိုင်လောက်အောင် ပျက်နေသည်။ ဝိနယလိုဏ်ဂူ အတွင်းရှိ ကြေးဆင်းတုတွင်သာ



ပန်းထိမ်တန်းအရပ်သားများ ဆည်းလည်းများကို စုပေါင်း ကိုမောင်ကြီးနှင့်
 ကောင်းမှု သွန်းလောင်းသည့် ဇနီးမဖူးစာတို့ကောင်းမှု
 ခေါင်းလောင်း

လှူဒါန်းချိတ်ဆွဲလေ့ ရှိသည်။ ဆူးလေစေတီတော် ရင်ပြင်တွင်လည်း ခေါင်းလောင်းများ
 ချိတ်ဆွဲလှူဒါန်းထားသည်ကို တွေ့ရသည်။ မှတ်တမ်းများအရ အစောဆုံးတွေ့ရသော
 ခေါင်းလောင်းမှာ လောကမှန်ကင်းဆရာတော် ချိတ်ဆွဲလှူဒါန်းခဲ့သော ခေါင်းလောင်း ဖြစ်သည်။

သက္ကရာဇ် ၁၁၇၈ ခုနှစ်တွင် ဆူးလေစေတီတော်ကို လောကမှန်ကင်းဆရာတော်
 ပြုပြင်စဉ်က ကျပ်ချိန်တစ်သိန်း ရှိသော ကြေးခေါင်းလောင်း တစ်လုံးကိုလည်း သွန်းလုပ်ပြီး
 ရင်ပြင်တော် အရှေ့မြောက်ထောင့်၌ ချိတ်ဆွဲလှူဒါန်းခဲ့ကြောင်း သိရသည်။ ကြေးကျပ်
 ချိန်တစ်သိန်းရှိသော ခေါင်းလောင်းကြီး၏ ပမာဏသည် မသေးငယ်လှချေ။ ထိုခေါင်းလောင်း
 ကြီးကို ဆူးလေရင်ပြင်တော်တွင် ယနေ့မတွေ့ရတော့ပေ။ မည်ကဲ့သို့ စီမံလိုက်ကြသည်
 ကိုလည်း အထောက်အထားများ မတွေ့ရသဖြင့် အင်္ဂလိပ်မြန်မာစစ်ပွဲခေတ်များက ပျောက်ဆုံး
 သွားခဲ့သည်ဟု ယူဆရသည်။

ဆူးလေစေတီတော်



စေတီတော်ဝန်ထမ်းအမျိုးသမီးငယ်များ စနေဂြိုဟ်တိုင်တွင်

ယခုအခါ ဆူးလေစေတီတော် ရင်ပြင်ပေါ်တွင် ခေါင်းလောင်း တစ်ဆယ့်တစ်လုံး ချိတ်ဆွဲလှူဒါန်းထားသည်ကို တွေ့ရသည်။ ဒေါက်တာခင်မောင်ညွန့်က ၁၉၉၀ပြည့်နှစ်တွင် ခေါင်းလောင်းဆယ်လုံး၏ ကမ္ပည်းစာများကို မှတ်တမ်းရယူထားပြီးဖြစ်သည်။

ချိတ်ဆွဲထားသော ခေါင်းလောင်းများအနက် သက်တမ်းတစ်ရာကျော် သော ခေါင်းလောင်း ၆-လုံး ရှိသည်။ သက်တမ်းအရှည်ဆုံး ခေါင်းလောင်းများမှာ သက္ကရာဇ် ၁၂၄၅ ခုနှစ်က လှူဒါန်းထားသော ခေါင်းလောင်းနှစ်လုံး ဖြစ်သည်။ နှစ်ပေါင်း တစ်ရာတစ်ဆယ့်တစ်နှစ် ရှိပြီဖြစ်သည်။ ပထမတစ်လုံးမှာ ဥက္ကလာပမြို့ခေါ် ဒဂုံမြို့နေ သင်္ဘောစာရေးကြီး ကိုဘိုးသစ်နှင့် ဇနီးတို့က သက္ကရာဇ် ၁၂၄၅ ခုနှစ်၊ ပြာသိုလတွင် လှူဒါန်းခဲ့ခြင်း ဖြစ်သည်။ ဒုတိယခေါင်းလောင်းမှာ “သီရိဃဏ္ဍ” အမည်ပေးထားသော ခေါင်းလောင်းဖြစ်သည်။ ကျက်သရေရှိသော ခေါင်းလောင်းဟု အဓိပ္ပာယ်ရသည်။ အလှူရှင်မှာ “သူတော်ကောင်းတို့ နေထိုင်ရာ ပေါက္ခရာဝတီ ခေါ် ဟံသာဝတီ ခေါ် ရန်ကုန်မြို့ ပေ ၅၀ တွင် နေထိုင်ကြသော မောင်ထွန်းအောင်နှင့် မေတ္တာရေစက်၊ ပါရမီဖက် ဇနီး မသင်းတို့အပြင်

ဆူးလေစေတီတော်

မိခင် မောင်နှမတစ်စု” တို့ ကောင်းမှုဖြစ်သည်။ သက္ကရာဇ် ၁၂၄၅ ခုနှစ် နွေဥတုတွင် လှူဒါန်းခဲ့သည်။

ဒုတိယသက်တမ်းအရှည်ဆုံး ခေါင်းလောင်းမှာ သက်တမ်းတစ်ရာရှစ်နှစ်ရှိ ခေါင်းလောင်းဖြစ်သည်။ “ပုဇွန်တောင်ကျေးရွာ တောင်လုံးပြန်ဒေသ လှိုင်မြေအရပ်နေ ကျောင်းတကာ ကိုရောင်း၊ ဇနီး ကျောင်းတကာမ မလုံးနီ” တို့က သက္ကရာဇ် ၁၂၄၈ ခုနှစ်၊ တပို့တွဲလဆန်း ၂ ရက်၊ အင်္ဂါနေ့တွင် သွန်းလုပ်လှူဒါန်းခဲ့ကြသည်။

တတိယသက်တမ်းအရှည်ဆုံး ခေါင်းလောင်းမှာ သက်တမ်း တစ်ရာခြောက်နှစ် ရှိပြီဖြစ်သော ခေါင်းလောင်းနှစ်လုံး ဖြစ်သည်။ ပထမတစ်လုံးမှာ “ရန်ကုန်မြို့ ပန်းထိမ်တန်း အရပ်သားများ ကောင်းမှု” ဖြစ်ပြီး “သက္ကရာဇ် ၁၂၅၁ ခုနှစ်၊ သက္ကလပြည့်ကျော် ၃ ရက် ဗုဒ္ဓဟူးနေ့ ” တွင် လှူဒါန်းသော ခေါင်းလောင်းဖြစ်သည်။ ဒုတိယခေါင်းလောင်းမှာ ဆူးလေစေတီတော် ထီးအသစ်တင်ရာတွင် ထီးတော်သစ်၌ ချိတ်ဆွဲရန် မဖြစ်နိုင်တော့သော ဆည်းလည်း အလုံးတစ်ရာတစ်ဆယ့်ငါးလုံးကို စုပေါင်းသွန်းလောင်းထားသော ခေါင်းလောင်း ဖြစ်သည်။ ၁၈၉၀ ပြည့်နှစ်တွင် သွန်းလောင်းလှူဒါန်းခဲ့ခြင်း ဖြစ်သည်။

သက်တမ်းတစ်ရာလေးနှစ်ရှိသော ခေါင်းလောင်းမှာ သက္ကရာဇ် ၁၂၅၃ ခုနှစ်၊ ဒုတိယဝါဆိုလပြည့်ကျော် ၁၁ ရက်၊ သောကြာနေ့က လှူဒါန်းခဲ့သော ခေါင်းလောင်းဖြစ်သည်။ အလှူရှင်မှာ ရန်ကုန်မြို့ စာဆိုတန်းရပ်နေ သီလနှင့် ပြည့်စုံသော ကိုမောင်ကြီးနှင့် မဖူးစာ ဇနီးမောင်နှံတို့ ဖြစ်သည်။

၁၉၉၀ပြည့်နှစ်က မှတ်တမ်းတင်ရာတွင် ပါဝင်မသွားသော ခေါင်းလောင်းမှာ စေတီတော် အနောက်တောင်ထောင့်ရှိ စနေဂြိုဟ်တိုင်နှင့် အဘိဓမ္မာလိုဏ်ဂူကြားရှိ ခေါင်းလောင်း ဖြစ်သည်။ ရန်ကုန်မြို့၊ ပြည်လမ်း၊ ၉ မိုင် ဗုဒ္ဓဝါဒီ မဟာထေရ် နာယက ဆရာတော်နှင့် ၉ ကြိမ်မြောက် ရဟန်းဒကာ စော်ဘွားကြီးကုန်းရပ်နေ ဦးအေးမောင်၊ ဒေါ်သန်းရှင်တို့ ကောင်းမှုဖြစ်ပြီး သက္ကရာဇ် ၁၃၃၀ ပြည့်နှစ်၊ ကဆုန်လဆန်း ၄ ရက် (၁၉၆၈ ခု၊ ဧပြီလ ၃၀ ရက်) နေ့က လှူဒါန်းခဲ့ခြင်းဖြစ်သည်။ ခေါင်းလောင်း အလေးချိန်မှာ ၁၃ ပိဿာ ၂၅ ကျပ်သား ရှိသည်။

ဆူးလေစေတီတော်

ထူးမြတ်သည် ရင်ပြင်တော်

ဆူးလေစေတီတော် ရင်ပြင်သည် များစွာမကျယ်ဝန်းလှသော်လည်း မြန်မာနိုင်ငံ သာသနာ့သမိုင်း၌ ထူးခြားသော ရင်ပြင်တော်ဖြစ်သည်ဟု ဆိုနိုင်သည်။ ဂေါတမမြတ်စွာဘုရား ပွင့်တော်မူစက တပုဿနှင့် ဘလ္လိက ကုန်သည်ညီနောင်တို့အား မြတ်စွာဘုရားက ပူဇော်ရန် ဆံတော်တို့ကို ပေးသနားတော်မူသဖြင့် ထိုဆံတော်များကို ပင့်ဆောင်လာစဉ်က ဆူးလေ စေတီတော် တည်ထားမည့် ကုန်းတော်ပေါ်၌ ဆံတော်ဓာတ်များ ခေတ္တရပ်နားဖူးသည်ဟုလည်း အချို့သမိုင်းများ၌ ရေးသားထားကြသည်။

ဂေါတမမြတ်စွာဘုရား နိဗ္ဗာန်စံတော်မူပြီးနောက် ကြွင်းကျန်ရစ်သော အသမ္ဘိန္ဒ ဓာတ်တော်များအနက် သီရိလင်္ကာနိုင်ငံရှိ ဗုဒ္ဓမြတ်စွယ်တော် တစ်ဆူသည် မြန်မာနိုင်ငံသို့ သက္ကရာဇ် ၁၂၆၁ ခုနှစ်က ဒေသစာရိကြွချီတော်မူခဲ့ဖူးသည်။ စွယ်တော်မြတ်ကို သီရိလင်္ကာနိုင်ငံမှ သီလာရတနတိဿ မထေရ်နှင့် ဝိမလဝိရတိဿမထေရ်နှစ်ပါးက ဦးစီး ဦးဆောင်ပြု၍ ပင့်ဆောင်လာကြသည်။ တိုက်မြင်းကြီး ငါးရာအား ရှိသော အာရကန်သူဌေးပိုင် ဒါဘိရာလေးပင်တိုင် သင်္ဘောကြီးထက် တင်ဆောင်၍ သီရိလင်္ကာနိုင်ငံမှ မြန်မာနိုင်ငံသို့ ပင့်ဆောင်လာခဲ့ကြသည်။ သက္ကရာဇ် ၁၂၆၁ ခုနှစ်၊ တပို့တွဲလပြည့်ကျော် ၄ ရက်နေ့တွင် ရန်ကုန်မြို့သို့ ရောက်ရှိလာပြီး ဆူးလေစေတီရင်ပြင်တော်ပေါ်တွင် ခရီးတစ်ထောက် ရပ်နားကာ အပူဇော်ခံခဲ့သည်။

ဗုဒ္ဓမြတ်စွယ်တော်သမိုင်းကို လေ့လာကြည့်လျှင် အထက်လက်ဝဲ စွယ်တော် ဓာတ်တစ်ဆူသည် တရုတ်ပြည်သူ့သမ္မတနိုင်ငံ၌ ရှိနေပြီး၊ အောက်လက်ဝဲ စွယ်တော် ဓာတ်တစ်ဆူသည် သီရိလင်္ကာနိုင်ငံ၌ ရှိနေသည်။ ထိုစွယ်တော်နှစ်ဆူလုံး မြန်မာနိုင်ငံသို့ ဒေသစာရိ ကြွရောက်ဖူးသည်။ ပထမဆုံးကြွရောက်သော စွယ်တော်မြတ်မှာ သီရိလင်္ကာနိုင်ငံမှ စွယ်တော်မြတ်ဖြစ်ပြီး မြန်မာနိုင်ငံပေါ်၌ ပထမဆုံး သီတင်းသုံးတော်မူရာ ဒေသမှာ ဆူးလေစေတီ ရင်ပြင်တော်ပေါ်ဖြစ်သည်။ ထို့ကြောင့် ဆူးလေစေတီ ရင်ပြင်တော်မှာ မြန်မာနိုင်ငံ၌ မြတ်စွာဘုရား စွယ်တော်မြတ် ပထမဦးဆုံး သီတင်းသုံးတော်မူဖူးသည့် ကုန်းမြတ်ဖြစ်၍ ထူးခြားသည်ဟု ဆိုရပေမည်။

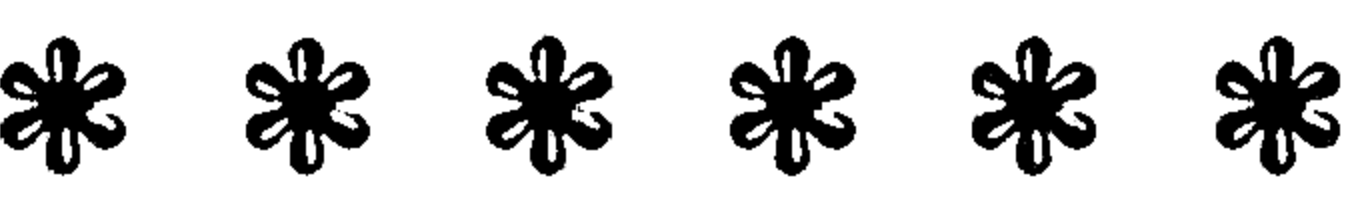

နိဂုံး

ဆူးလေစေတီတော်သမိုင်းကို အခန်းဆယ်ခန်းဖွဲ့၍ ရေးသားပြုစုထားပါသည်။ ဆူးလေစေတီတော်သမိုင်းကို ရေးသားရန် အထောက်အထားများကို ရှာဖွေသည့်အခါ ရှားပါးလှသည်။ ဆူးလေစေတီတော် ပတ်ဝန်းကျင်သည် ရှေးအခါက ရွှံ့နွံ များ ဖုံးလွှမ်းနေသဖြင့် သွားလာရန် ခက်ခဲနိုင်သည်။ သွားလာရန် ခက်ခဲသောကြောင့် လူသိနည်းပြီး မှတ်တမ်းမှတ်ရာများ နည်းပါးဟန် ရှိလေသည်။

ရာဇာဓိရာဇ်အရေးတော်ပုံကျမ်း၌ ဒဂုံမြို့တွင် ကျိုက်အသုတ်စေတီတော်ရှိကြောင်း တွေ့ရသည်။ ထိုခေတ်က ဒဂုံမြို့ တည်နေရာပတ်ဝန်းကျင်နှင့် ကျိုက်အသုတ်စေတီတော် တည်နေရာကို လေ့လာ၍ ခန့်မှန်းကြည့်ရသော် ယနေ့ ဆူးလေစေတီတော်ဟု အသိ များလာသည့် စေတီပင်ဖြစ်ကြောင်း ယုံကြည်နိုင်သည်။ အလောင်းမင်းတရား ဦးအောင်ဇေယျသည် ဒဂုံမြို့ဟောင်းကို ခုတ်ထွင်ရှင်းလင်းပြီး ဒဂုံမြို့သစ်တည်ကာ၊ ရန်ကုန်မြို့ဟု သမုတ်ခဲ့သည်။ ဤအထောက်အထားများအရ ဗညားဦးလက်ထက် ဒဂုံမြို့ဟောင်း တည်နေရာနှင့် အလောင်းမင်းတရားကြီးလက်ထက် ဒဂုံမြို့သစ် တည်နေရာသည် များစွာ ကွာခြားလိမ့်မည်ဟု မယူဆနိုင်ပေ။ ဘကြီးတော်မင်းတရား လက်ထက်က ရန်ကုန်မြို့သို့ စစ်ချီလာရာ ရန်ကုန်မြို့မြောက်ဘက် အသုတ်ဘုရားကုန်း၌ တပ်ချထားစေသည်ဟူသော ကုန်းဘောင်ဆက် မဟာရာဇဝင်တော်ကြီးလာ စကားရပ်သည် ဆူးလေစေတီတော်ဟု အသိများလာမည့်ကျိုက်အသုတ်စေတီတော်ပင်ဖြစ်ကြောင်း ယုံကြည်စွာ လက်ခံနိုင်ခြင်း ဖြစ်သည်။

ဆူးလေစေတီတော်

ဗဒုံမင်း ခေါ် ဘိုးတော်မင်းတရား လက်ထက်တွင် လောကမှန်ကင်းဆရာတော်သည် သက္ကရာဇ် ၁၁၇၇ ခုနှစ်၌ ရန်ကုန်မြို့သို့ ကြွလာသည်။ လောကမှန်ကင်းဆရာတော်သည် ဆူးလေစေတီတော်သို့ ကြွရောက် ဖူးမြော်ပြီးလျှင် စေတီတော်ကို ပြုပြင်ခဲ့ကြောင်း ကေသဓာတုဝဏ္ဏနာကျမ်း၌ မှတ်တမ်းတင်ထားခဲ့သည်။ ထိုမှတ်တမ်းတွင် “မွန်တို့ဘာသာ အားဖြင့် ကျိုက်ဒေးသွတ်၊ မြန်မာတို့အခေါ်အားဖြင့် ဆူးလေစေတီတော်” ဟူ၍လည်း တိတိကျကျ မှတ်တမ်းတင်ထားသည်။ ကေသဓာတုဝဏ္ဏနာကျမ်းသည် ရာဇာဓိရာဇ် အရေးတော်ပုံကျမ်းလာ ကျိုက်အသုတ်ဘုရားရှင်ဟူသော မှတ်တမ်းနှင့် ကုန်းဘောင်ဆက် မဟာရာဇဝင်တော်ကြီးလာ ဘကြီးတော်မင်းတရားလက်ထက် ကျိုက်အသုတ်စေတီတော်ဟူသော မှတ်တမ်းနှစ်ခုအကြား ပြတ်လပ်နေသော သမိုင်းကွင်းဆက်ကို ဖြည့်ဆက်ပေးကြောင်း တွေ့ရသည်။

အင်္ဂလိပ်မြန်မာ ဒုတိယစစ်ပွဲပြီးသည့်နောက် အောက်မြန်မာနိုင်ငံကို ဗြိတိသျှတို့ သိမ်းပိုက်လိုက်သည်။ ဗြိတိသျှမြန်မာနိုင်ငံအတွက် ဆိပ်ကမ်းမြို့တစ်မြို့ လိုလာသောကြောင့် ရန်ကုန်မြို့ကို ဆိပ်ကမ်းမြို့လုပ်ရန် ရွေးချယ်သည်။ ရန်ကုန်မြို့သစ်တည်ရန် မြို့ကွက်များ ရေးဆွဲကြသည်။ အတည်ပြုသည့် မြို့သစ် စီမံကိန်းပုံစံတွင် ဆူးလေစေတီတော်ကို ရန်ကုန်မြို့အလယ်၌ ထားလိုက်ကြသည်။ ထိုအချိန်မှစ၍ ဆူးလေစေတီတော်သည် စည်ကား ရာဒေသအဖြစ် ရောက်ရှိလာလေသည်။ ဆူးလေစေတီတော်၏ တောင်ဘက်မှ မြောက်ဘက်သို့ ဖောက်လုပ်ထားသော လမ်းကိုလည်း ဆူးလေဘုရားလမ်း (Sule Pagoda Road) ဟု အမည်ပေးခဲ့သဖြင့် ကျိုက်အသုတ်စေတီဟူသော အမည်သည် လူသိနည်းသွားလေတော့သည်။

ဆူးလေစေတီတော်တစ်ဝိုက်ဒေသသည် မြန်မာနိုင်ငံ၏ နိုင်ငံရေး၊ စီးပွားရေး၊ လူမှုရေးအရ အရေးပါသော ဒေသဖြစ်လာသည့်အလျောက် ဆူးလေစေတီတော်သည်လည်း ထင်ရှားစည်ကားလာသည်။ သီရိလင်္ကာနိုင်ငံမှ စွယ်တော်မြတ် မြန်မာနိုင်ငံသို့ ဒေသစာရီ ကြွချီလာစဉ်က မြန်မာနိုင်ငံတော်၌ ရှေးဦးစွာ သီတင်းသုံးတော်မူသော ဒေသသည် ဆူးလေစေတီတော်ရင်ပြင် ဖြစ်သည်။ မြန်မာနိုင်ငံ၌ ပထမဆုံးအကြိမ် အဘိဓမ္မာ အခါတော်နေ့ ကျင်းပသည်မှာလည်း ဆူးလေစေတီတော်ရင်ပြင်ပင် ဖြစ်သည်။ ထို့ကြောင့် ဆူးလေစေတီ

ဆူးလေစေတီတော်

ရင်ပြင်တော်သည်လည်း မြန်မာနိုင်ငံ သာသနာသမိုင်းတွင် ထူးခြားသော ဝိသေသလက္ခဏာ များရှိကြောင်း တွေ့နိုင်သည်။

ဆူးလေစေတီတော်ကို ဘက်စုံမွမ်းမံပြန်လည်တည်ဆောက်ရေးလုပ်ငန်း လုပ်စဉ်က ရင်ပြင်တော် ခိုင်ခံ့ရေးကိုပါ ဆောင်ရွက်ကြသည်။ ရင်ပြင်တော် တစ်ပတ်လုံးကို ကွန်ကရစ် မြေထိန်းနံရံများဖြင့် အမာခံပတ်ထားပြီး ဖြစ်၍၊ ကုန်းတော်၏ ခိုင်ခံ့မှုမှာ ယုံကြည် စိတ်ချနိုင်လောက်သည့် အခြေအနေ ဖြစ်သွားပေပြီ။

ဘက်စုံပြန်လည်မွမ်းမံတည်ဆောက်ရေးလုပ်ငန်း၏ အကျိုးဆက်အဖြစ် ဤဆူးလေ စေတီတော်သမိုင်းကို ရေးသားပြုစုခြင်း ဖြစ်သည်။ ရနိုင်သမျှသော အထောက်အထားများကို အခြေခံ၍ ဤသမိုင်းကို ပြုစုထားပါသည်။ ဓာတ်ပုံအထောက်အထား များစွာကိုလည်း ရှာဖွေထည့်သွင်း ပုံနှိပ်ထားပါသည်။ မြန်မာဘာသာဖြင့် သာမက အင်္ဂလိပ်ဘာသာဖြင့်ပါ ရေးသားထုတ်ဝေဦးမည်ဖြစ်၍ ပိုမိုကျယ်ပြန့်စွာ သိရှိကြည်ညိုခွင့် ရနိုင်ကြပေမည်။ ဆူးလေစေတီတော်သမိုင်း ဖြစ်မြောက်ရေးအဖွဲ့၏ ဆန္ဒကို သမိုင်းပြုစုရေးအဖွဲ့ဝင်များက သမိုင်းတစ်စောင်ရေးသား၍ ဖြည့်ဆည်းပေးခဲ့ပြီးဖြစ်သည်။ ထိုနည်းတူ ဆူးလေစေတီတော်ကို ကြည်ညိုသူများ၏ ဆန္ဒကိုလည်း ဖြည့်ဆည်းပေးနိုင်လိမ့်မည်ဟု မျှော်လင့်ရပါသည်။

ဆူးလေစေတီတော်ရက်စွဲများသမိုင်း

ရက်စွဲများကို မြန်မာသက္ကရာဇ်ဖြင့် ဖော်ပြ၍၊ ခရစ်နှစ်ကို ဝိုက်ကွင်းအတွင်း ဖော်ပြထားပါသည်။

(၁) ၇၁၁ - ခုနှစ်
(၁၃၄၉)

သက္ကရာဇ် ၇၁၁ခုတွင် ပဲခူး၌မင်းပြုသော ဆင်ဖြူရှင် ဗညားဦးသည် တစ်ရံရောအခါ ဒဂုံဆံတော်ရှင်သို့ ဘုရားဖူးထွက်တော်မူစဉ် အသုတ်ဘုရားရှင် ပြာဋိတ်ပြတော်မူသည်ကို လည်း ဖူးမြင်ရ၏။ ထိုအရပ်တွင် သဘင်ကြီးစွာ ခုနှစ်ရက်လည်အောင်ခံ၍ ပြန်ဝင်တော်မူ၏။

(၂) ၇၄၅-ခုနှစ်၊ နယုန်းလဆန်း ၃-ရက်
(၁၃၈၃)

ရာဇာဓိရာဇ်မင်းအဖြစ် ထင်ရှားလာမည့် ဗညားနွဲ့မင်းသား ဒဂုံသို့ တိမ်းရှောင်လာစဉ် အသုတ်ဘုရားနှင့် ပါရမီဘုရားကြားတွင် တိုင်ပင်ပွဲရုံးတဲကို ဆောက်သည်။

(၃) ၁၁၁၇-ခုနှစ်၊ ကဆုန်လဆန်း ၇-ရက်
(၂-၅-၁၇၅၅)

အလောင်းမင်းတရားကြီးသည် ဒဂုံမြို့ဟောင်းရွာတွင်ရှိသည့် တောချုံအိုင်အင်းများကို ခုတ်ထွင်ရှင်းလင်းပြီး၊ ရန်အပေါင်းကို ကုန်စင်အောင် နှိမ်နင်းနိုင်သဖြင့် ဒဂုံမြို့ကို ရန်ကုန်မြို့ဟု သမုတ်တော်မူသည်။

ဆူးလေစေတီတော်

(၄) ၁၁၇၈ - ခုနှစ်
(၁၈၁၆)

ဗဒုံမင်းလက်ထက် လောကမှန်ကင်း ဆရာတော်သည် ရန်ကုန်မြို့သို့ ကြွလာပြီး ဆူးလေစေတီတော်ကို ပြုပြင်သည်။ ဆူးလေ ဘုရားဟူသောအမည်ဖြင့် မှတ်တမ်းတင်ထား သည်ကို အစောဆုံးတွေ့ရှိရသည်။

(၅) ၁၁၈၈-ခုနှစ်

ရန်ကုန်မြို့၌ မငြိမ်မသက်ဖြစ်၍ ဘကြီးတော် မင်းတရားသည် တပ်များစေလွှတ် နှိမ်နင်းခဲ့ရာ မြန်မာတပ်များကို အသုတ်စေတီတော်ကုန်း တွင် တပ်ချကာ ရန်သူတပ်များကို နှိမ်နင်း သည်။

(၆) ၁၁၉၄-ခုနှစ်၊
တော်သလင်းလဆန်း ၁၅ရက်
(၉-၉-၁၈၃၂)

ဦးအုတ်သမီးမောင်နှံတို့ ဆည်းလည်းတစ်လုံး လှူဒါန်းသည်။ ထီးတော်၌ ချိတ်ဆွဲထားသော ဆည်းလည်းများတွင် ကမ္ပည်းရှိသောဆည်း လည်းများအနက် အစောဆုံးဆည်းလည်း အဖြစ် တွေ့ရှိရသည်။

(၇) ၁၂၁၄-ခုနှစ်
(၁၈၅၂ခု၊ စက်တင်ဘာလ)

ရန်ကုန်မြို့ကို ပြန်လည်တည်ဆောက်ရန် ဗြိတိသျှစက်ဘက်ဆရာဝန် ဒေါက်တာ မောင်ဂိုမာရီက စီမံကိန်းပုံစံတစ်ခုတင်ပြပြီး၊ ဘင်္ဂလားအင်ဂျင်နီယာတပ်မှ ဗိုလ်ဖြစ်သူ ဖရေဇာက စီမံကိန်းပုံစံတစ်ခုတင်ပြသည်။

(၈) ၁၂၁၅-ခုနှစ်
(၁၈၅၃-ခု၊ ဇန်နဝါရီလ ၂ရက်)

ဖရေဇာသည် ရန်ကုန်မြို့တော်ကို ပြုပြင်ရန် ပုံစံတစ်ခုကို ထပ်မံတင်သွင်းသည်။ ယင်း စီမံကိန်းပုံစံအတိုင်း ရန်ကုန်မြို့ကို ပြုပြင်ရန်

ဆူးလေစေတီတော်

ခွင့်ပြုခဲ့သည်။ ထိုစီမံကိန်းကို အကောင်အထည်ဖော်သည့် အချိန်မှစ၍ ဆူးလေစေတီတော်သည် ရန်ကုန်မြို့လယ်စေတီ ဖြစ်လာသည်။

(၉) ၁၂၁၆-ခုနှစ်
(၁၈၅၄)

သိမ်ကြီးဈေးအလယ်နေရာတွင် တည်ရှိသော ကျိုက်မဲသံချို ခေါ် ကျိုက်မြတ်သံချိုစေတီတော်ကို အင်္ဂလိပ်တို့က ဖြိုဖျက်လိုက်သည်။

(၁၀) ၁၂၁၈-ခုနှစ်
နတ်တော်လဆန်း ၁၃ရက်
(၉-၁၂-၁၈၅၆)

ရန်ကုန်မြို့ သရက်တောကျောင်းတိုက်တွင် သီတင်းသုံးသော ဦးပဋ္ဌင်း ဦးတေနှင့် တပည့်သံဃာများက ထီးတော်၌ချိတ်ဆွဲရန် ဆည်းလည်းတစ်လုံး လှူဒါန်းသည်။ ယင်း ဆည်းလည်းကမ္မည်းစာအရ ဆူးလေစေတီတော်၌ ဆံတော်ဓာတ်မြတ်ဌာပနာထားသည် ဟု ယုံကြည်နေကြောင်းသိရသည်။

(၁၁) ၁၂၁၈-ခုနှစ်၊
နတ်တော်လပြည့်ကျော် ၁ရက်
(၁၂-၁၂-၁၈၅၆)

ရန်ကုန်မြို့ တရုတ်တန်းနေ မယ်စိုး၊ မယ်ပွင့် သားသမီးတစ်စုက ထီးတော်၌ချိတ်ဆွဲရန် ဆည်းလည်းတစ်လုံး လှူဒါန်းသည်။ ယင်း ဆည်းလည်းကမ္မည်းစာတွင်လည်း ဆူးလေစေတီတော်၌ ဆံတော်ဓာတ်မြတ်ဌာပနာထားကြောင်း ဖော်ပြထားသည်။

(၁၂) ၁၂၂၄-ခုနှစ် ခန့်မှန်း
(၁၈၆၂) ခန့်မှန်း

ဆူးလေစေတီတော်ကို လက်ရှိဉာဏ်တော် အမြင့်သို့ရောက်အောင် စစ်ကဲမောင်တော်လေး ပြုပြင်သည်။

ဆူးလေစေတီတော်

- (၁၃) ၁၂၄၁-ခုနှစ်၊
သီတင်းကျွတ်လဆန်း(၅)ရက်
(၁၉-၉-၁၈၇၉)

ဆူးလေစေတီရင်ပြင်ပေါ်ရှိ အတုလမာရ်
အောင်ဆုတောင်းပြည့် မြတ်စွာဘုရားဆင်းတု
တော်ကို ရန်ကုန်မြို့၊ ပန်းထိမ်တန်းနေ၊
ဘုရားဒကာ ကိုလှပေါ်၊ ဘုရားအမ မမယ်ခံ
တို့က လှူဒါန်းသည်။

- (၁၄) ၁၂၄၁-၁၂၄၃ ခုနှစ်
(၁၈၇၉-၁၈၈၁)

ရန်ကုန်မြို့ သိမ်ကြီးဈေးအနီးရှိ မှန်ကင်း
ကျောင်းတိုက် ဦးစီးပဓာန၊ မှန်ကင်းဆရာ
တော်သည် နှစ်စဉ်ပြာသိုလတိုင်း ဆူးလေ
စေတီ၌ သီးမျိုးစုံပဒေသာပင် လှူဒါန်းသည်။

- (၁၅) ၁၂၅၁-ခုနှစ်
(၁၈၉၀)

ဆူးလေစေတီထီးတော် ယိုယွင်းလာသဖြင့်
ထီးတော်အသစ် တင်လှူသည်။ ထီးတော်
အဟောင်းတွင် ချိတ်ဆွဲထားသော ကြေး
ဆည်းလည်း ၁၁၅လုံးကို ထီးတော်သစ်တွင်
တင်လှူရန် မဖြစ်နိုင်၍ ဂေါပကတို့ ဆုံးဖြတ်
ချက်အရ ခေါင်းလောင်းသွန်းလောင်းပြီး
ဆူးလေစေတီတော်ရင်ပြင်ပေါ်၌ ချိတ်ဆွဲထား
သည်။

- (၁၆) ၁၂၆၁-ခုနှစ်၊
တပို့တွဲလပြည့်ကျော် ၄ရက်

သီရိလင်္ကာနိုင်ငံမှ ဗုဒ္ဓမြတ်စွယ်တော် မြန်မာ
နိုင်ငံသို့ ဒေသစာရိက္ခာချီလာရာ ရန်ကုန်မြို့
သို့ ရောက်ရှိလာပြီး ဆူးလေစေတီရင်ပြင်
တော်ပေါ်တွင် ခရီးတစ်ထောက် ရပ်နားကာ
အပူဇော်ခံသည်။

ဆူးလေစေတီတော်

(၁၇) ၁၂၇၄-ခုနှစ်၊ တပေါင်းလ
(၁၉၁၂-ခုနှစ်၊ မတ်လ)

ဆူးလေစေတီတော် ပိဋကတ်အသင်းက
ကြီးမှူး၍၊ ဗုဒ္ဓပူဇော်ဘုရားပွဲတော် စတင်
ကျင်းပသည်။

(၁၈) ၁၂၇၅-ခုနှစ်၊
နတ်တော်လဆန်း ၉ရက်
(၆-၁၂-၁၉၁၃)

ထီးတော်အသစ်တင်လှူသောကြောင့် ၎င်း
မြတ်နားတော်နှင့် စိန်ဖူးတော်ကို လုံခြုံမှုရှိ
စေရန် ခေတ္တချ၍ စစ်ဆေးသည်။

(၁၉) ၁၂၇၅-ခုနှစ်
(၁၉၁၃)

ဆူးလေစေတီတော်ကို ကိုယ်လုံးတော်ပြည့်
ရွှေသင်္ကန်း ကပ်လှူပူဇော်သည်။

(၂၀) ၁၂၇၇-ခုနှစ်
(၁၉၁၅)

ယခင်က ဆူးလေစေတီတော်၏ အနောက်
မြောက်ဘက် မြေကွက်လပ်ပေါ်တွင် ရှိနေ
သော ဆူးလေဘိုးဘိုးကြီးရုပ်တု ၁၉၁၅ ခုနှစ်
တွင် စေတီရင်ပြင်ပေါ် ရောက်ရှိနေကြောင်း
သိရသည်။

(၂၁) ၁၂၈၁-ခုနှစ်
တပို့တွဲလပြည့်ကျော် ၃ရက်
(၆-၂-၁၉၂၀)

မြန်မာကိုယ်စားလှယ်များ ဖြစ်ကြသော
ဦးဘဘေ၊ ဦးပုနှင့် ဦးထွန်းရှိန် (ဘေ-ပု-
ရှိန်)တို့ မြန်မာနိုင်ငံသို့ ပြန်လည်ရောက်ရှိ
လာရာ ဆူးလေဘုရားလမ်း ဆိပ်ကမ်းတွင်
ပြည်သူလူထုက သောင်းသောင်းဖျူဖျူ ကြိုဆို
ကြသည်။

(၂၂) ၁၂၈၂-ခုနှစ်၊ နယုန်လဆုတ် ၅ရက်
(၅-၆-၁၉၂၀)

ဦးထွန်းရှိန်၏ဈာပနအခမ်းအနားကို ဝိုင်အမ်
ဘီအေ အသင်းတိုက်တည်ရာအမှတ် ၄၀
ဆူးလေဘုရားလမ်းမှ ကြံတောသုသာန်သို့

ဆူးလေစေတီတော်

ပို့ဆောင်သဂြိုဟ်သည်။ ဦးထွန်းရှိန်၏ဈာပန
ကို လန်ဒန်အတ် ဦးအုန်းမောင်က သတင်း
ကား ရိုက်ကူးသည်။

(၂၃) ၁၂၈၃-ခုနှစ်၊ ပြာသိုလဆန်း ၅ရက်
(၂-၁-၁၉၂၂) ဗြိတိသျှအိမ်ရှေ့စံ ဝေလမင်းသား ရောက်ရှိ
စဉ် ရန်ကုန်ဆိပ်ကမ်းမှစ၍ ဆူးလေစေတီ
တော်ကို ပတ်ပြီးလျှင် ဆူးလေဘုရားလမ်း
တစ်လျှောက် ကြိုဆိုခဲ့ကြသည်။

(၂၄) ၁၂၉၀ ပြည့်နှစ်၊
(၁၉၂၈) မြောက်ဘက်မုခ်စောင်းတန်းပြာသဒ်ကို
ဗိုလ်တထောင် ဂျူဒါအီစကယ်လမ်း (ယခု
သိမ်ဖြူလမ်း)နေ ဦးဘခင် ဒေါ်ဒေါ်စောတို့က
ဆောက်လုပ်လှူဒါန်းသည်။

(၂၅) ၁၂၉၁-ခုနှစ်
(၁၉၂၉) ရန်ကုန်မြို့ စဉ့်အိုးတန်းလမ်းနေ ဦးဘကြီး၊
ဒေါ်ဒေါ်ဟုန် အမှူးထား၍ သားသမီးများ
ဖြစ်ကြသော ဒေါ်ချစ်ချစ်၊ ဒေါ်နှစ်နှစ်၊
ဒေါ်တင်တင်နှင့် ပင်စင်ရ စက်ရှင်မင်းကြီး
ဦးဘသော် ဇနီး ဒေါ်စိန်စိန်တို့က အရှေ့
ဘက်အာရုံခံတန်ဆောင်းကြီးကို မွမ်းမံပြင်ဆင်
လှူဒါန်းသည်။

(၂၆) ၁၂၉၁-ခုနှစ်၊
တန်ခူးလပြည့်ကျော် ၁၄ရက်
(၇-၄-၁၉၂၉) ရန်ကုန်မြို့၊ စစ်ကဲမောင်ထော်လေးလမ်း
(ယခု ဗိုလ်ဆွန်ပက်လမ်း) အမှတ် ၆၀နေ
သီဟိုဠ်ကျောင်းအမကြီး ဒေါ်ဖြူ၊ သမီး
မသန်းညွန့် နှင့် သီဟိုဠ်ကျောင်းအမကြီး
ဒေါ်ဝမ်း၊ သား မောင်လှခိုင်တို့က ဆူးလေ

ဆူးလေစေတီတော်

စေတီတော် ဆီမီးထွန်းညှိပူဇော်ရန် မီးစက်
နှင့် ရောင်စုံမီးပွင့်ငါးရာကျော် လှူဒါန်းသည်။

(၂၇) ၁၂၉၃ခု၊ ဝါခေါင်လဆန်း ၃ရက်
(၁၉၃၁၊ ဩဂုတ်လ ၁၆ရက်)

မြန်မာနိုင်ငံလုံးဆိုင်ရာ၊ လူငယ်များအသင်းမှ
စီးကရက်မသောက်ရန် တောင်းပန်ရေးအဖွဲ့ဝင်
များသည် သိမ်ကြီးဈေးတစ်ဝိုက်မှ မဟာဗန္ဓုလ
လမ်းအတိုင်းလျှောက်၍ ဆူးလေဘုရားလမ်း
တစ်ဝိုက်နှင့် ရုပ်ရှင်ရုံများရှေ့၊ ပန်းဆိုးတန်း
တစ်ဝိုက်တွင် စီးကရက်သောက်သူများကို
တောင်းပန်ကာ မြန်မာဆေးလိပ်နှင့် လဲလှယ်
ပေးကြသည်။

(၂၈) ၁၂၉၈-ခုနှစ်၊ တန်ခူးလဆုတ် ၆ရက်
(၃၁-၃-၁၉၃၇)

ရန်ကုန်မြို့တော်ဝန်သည် အိန္ဒိယဘုရင်ခံချုပ်
ကို မြူနီစီပယ်ခန်းမ၌ ညစာစားပွဲဖြင့်
တည်ခင်းဧည့်ခံရန် စီစဉ်နေသောကြောင့်
ရန်ကုန်မြို့တော် ဗဟိုအခွန်ထမ်းအဖွဲ့ဝင်များ
သည် ဆူးလေစေတီတော် အနောက်ဘက်
မုခ်မှနေ၍ ကန့်ကွက်ကြသည်။

(၂၉) ၁၂၉၈-ခုနှစ်၊ တန်ခူးလဆုတ် ၇ရက်
(၁-၄-၁၉၃၇)

ရန်ကုန်မြို့တော်ခန်းမ၌ မြန်မာနိုင်ငံဘုရင်ခံ
သည် ဗြိတိသျှဘုရင်၏ စာချွန်တော်ကို ဖတ်
ပြပြီး မြန်မာနိုင်ငံကို ၉၁-ဌာနအုပ်ချုပ်ရေးသစ်
ပေးအပ်ကြောင်း ကြေညာသည်။ တစ်ပြိုင်
တည်းတွင် တို့ဗမာအစည်းအရုံးက ကြီးမှူး၍
လူထုအစည်းအဝေးတစ်ရပ်ကျင်းပပြီး ကန့်
ကွက်ပွဲပြုလုပ်သည်။ ဆူးလေစေတီ၌ စုဝေး

ဆူးလေစေတီတော်

ကြပြီး မြို့တွင်းစိတန်းလှည့်လည် ဆန္ဒပြကြသည်။

(၃၀) ၁၂၉၉-ခုနှစ်၊ တန်ခူးလဆန်း ၂ရက် (၁-၄-၁၉၃၈) ၉၁-ဌာနအုပ်ချုပ်ရေးအသစ် တစ်နှစ်ပြည့် မြောက်သည့်နေ့တွင် အုပ်ချုပ်ရေးသစ် တိုက် ဖျက်ရေးဗဟိုကော်မတီမှ ကြီးမှူးပြီး၊ ကြွေးကြော်သံစာတန်းများ ကိုင်လျက် ဒါလဟိုဇီလမ်း (မဟာဗန္ဓုလမ်း) ဆူးလေဘုရားလမ်း တစ်လျှောက်၊ ဖရေဇာလမ်း(အနော်ရထာလမ်း) တစ်လျှောက်ချီတက် ဆန္ဒပြကြသည်။

(၃၁) ၁၃၀၄-ခုနှစ်၊နတ်ဆော်လဆန်း ၂ရက် (၉-၁၂-၁၉၄၂) အရှေ့အာရှစစ်ပွဲကြီးနှစ်ပတ်လည်နေ့ အထိမ်းအမှတ်အဖြစ် သံဃာတော်အပါးတစ်ထောင်ကျော်ကို ရွှေတိဂုံစေတီတော် နှင့် ဆူးလေစေတီတော်တို့တွင် တစ်ပြိုင်တည်း အရုဏ်ဆွမ်းကပ်လှူသည်။ ဆူးလေစေတီတော် ဘဏ္ဍာတော်ထိန်းအဖွဲ့က အပါး ၃၀၀ကျော် တာဝန်ယူပြီး ဆူးလေစေတီတော်ရင်ပြင်၌ ကပ်လှူသည်။

(၃၂) ၁၃၀၈-ခုနှစ်၊ တော်သလင်းလပြည့်ကျော် ၁၃ရက် (၂၃-၉-၁၉၄၆) အလုပ်သမားတစ်သောင်းကျော် မဟာဗန္ဓုလမ်းခြံတွင် စုဝေးပြီး စက္ကူဖြူစီမံကိန်း ကန့်ကွက်ပွဲ ပြုလုပ်ခဲ့ကြသည်။

(၃၃) ၁၃၀၈-ခုနှစ်၊ သီတင်းကျွတ်လဆန်း ၄ရက် (၂၉-၉-၁၉၄၆) ပိုလ်ချုပ်အောင်ဆန်း ဦးဆောင်ပြီး လွတ်လပ်ရေးအတွက် အရေးဆိုရန် လူထုအစည်းအဝေးကို ကန်တော်မင်ပန်းခြံ (ယခုကန်တော်

ဆူးလေစေတီတော်

မင်္ဂလာပန်းခြံ)၌ ကျင်းပပြုလုပ်သည်။ ထို အစည်းအဝေးပွဲ တက်ရောက်ရန် လူထုကို ဆူးလေဘုရားတစ်ဝိုက်နှင့် မဟာဗန္ဓုလပန်းခြံ တွင် စုဝေးစေပြီး ကန်တော်မင်္ဂလာပန်းခြံသို့ စီတန်းလှည့်လည်သွားကြသည်။

(၃၄) ၁၃၀၈-ခုနှစ်
(၁၉၄၆)

ဆူးလေစေတီတော် ဂေါပကအဖွဲ့ကို သြဝါဒ ချီးမြှင့်ရန် သြဝါဒါစရိယဆရာတော် ၁၈ပါး ကို ရွေးချယ်တင်မြှောက်ကြသည်။

(၃၅) ၁၃၀၈-ခုနှစ်
(၁၉၄၆)

ရွှေပြားရွှေသင်္ကန်းတော်ကို စေတီတော်၏ ကြေးစလောင်း အောက် ၁၂ပေအထိ ပထမ အကြိမ်အဖြစ် စတင်ကပ်လှူပူဇော်သည်။

(၃၆) ၁၃၀၈-ခုနှစ်
(၁၉၄၆)

အဘိဓမ္မာပြန့်ပွားရေးအသင်း၊ ဆူးလေစေတီ တော်ရင်ပြင်၌ ဖွင့်လှစ်သည်။

(၃၇) ၁၃၀၈-ခုနှစ်၊
တပို့တွဲလပြည့်ကျော် (၁)ရက်
(၆-၂-၁၉၄၇)

အလုပ်သမားအမှုထမ်းပေါင်းစုံတစ်သောင်း ကျော် ဆူးလေဘုရားတစ်ဝိုက်နှင့် မဟာဗန္ဓုလ ပန်းခြံတွင် စုဝေးကာ ဗြိတိသျှအစိုးရကို အထွေထွေသပိတ်ကြီးမှောက်၍ တိုက်ပွဲဝင် ကြောင်း တညီတညွတ်တည်း ကြေညာ သည်။

(၃၈) ၁၃၀၉-ခုနှစ်
(၁၉၄၇)

အဘိဓမ္မာပြန့်ပွားရေးအသင်းက ကြီးမှူး၍ ဖွင့်လှစ်သည့် အဘိဓမ္မာသင်တန်းကို အသင်း

ဆူးလေစေတီတော်

တိုက်တည်ရှိရာ ဆူးလေစေတီတော်ရင်ပြင်၌
စတင်ဖွင့်လှစ်သင်ကြားသည်။

(၃၉) ၁၃၀၉-ခုနှစ်၊
နယုန်လပြည့်ကျော် (၇)ရက်
(၁၀-၆-၁၉၄၇)

နံနက် (၈)နာရီတွင် ဗိုလ်ချုပ်အောင်ဆန်း
ကြီးမှူးသည် ဖဆပလအဖွဲ့ချုပ်ကြီးမှ လူထု
ဆန္ဒပြပွဲကြီးကို မဟာဗန္ဓုလပန်းခြံ၌ ကျင်းပ
ရာ လွတ်လပ်ရေးအဓိဋ္ဌာန်စာတမ်းကို တိုင်
တည်ရွက်ဆိုကြသည်။

(၄၀) ၁၃၀၉-ခုနှစ်၊
ဝါဆိုလပြည့်ကျော် (၁၁)ရက်
(၁၃-၇-၁၉၄၇)

ဆူးလေစေတီတော်အနီး ရန်ကုန်မြို့တော်
ခန်းမအဆောက်အအုံပေါ်မှ လူထုသို့ နောက်
ဆုံးမိန့်ခွန်း ပြောကြားခဲ့သည်။ မြန်မာနိုင်ငံ
သည် တစ်နှစ်အတွင်း လွတ်လပ်ရေးရတော့
မည်ဖြစ်ကြောင်း ထည့်သွင်းပြောကြားခဲ့သည်။

(၄၁) ၁၃၀၉-ခုနှစ်၊ ဝါခေါင်လဆန်း(၅)ရက်
(၂၂-၇-၁၉၄၇)

ဗမာပြည်အလုပ်သမား သမဂ္ဂက ကြီးမှူးပြီး
ဗိုလ်ချုပ်အောင်ဆန်း နှင့် အာဇာနည်ကြီးများ
အား ချီတက်အလေးပြုရန် အလုပ်သမားများ
ဆူးလေစေတီတစ်ဝိုက်နှင့် မဟာဗန္ဓုလပန်းခြံ
တွင် စုရုံးရောက်ရှိကြသည်။ အလုပ်သမား
များ စုံညီသည့်အခါ ဆူးလေစေတီတော်ကို
ပတ်၍ ဆူးလေဘုရားလမ်းအတိုင်း ဂျူဘလီ
ခန်းမသို့ တိတ်ဆိတ်ငြိမ်သက်ကြေကွဲဝမ်း
နည်းစွာ ချီတက်သွားကြသည်။

(၄၂) ၁၃၀၉-ခု၊ တပေါင်းလ
(၁၉၄၈-ခု၊ ဖေဖော်ဝါရီလ)

ဆူးလေစေတီတော်ကုသိုလ်ဖြစ် တံမြက်လှည်း
အသင်းကကြီးမှူး၍ ရင်ပြင်တော်တွင် စကျင်

ဆူးလေစေတီတော်

ကျောက်ပြားများ ခင်းရန် ဆက်လက်စီစဉ်
သည်။

(၄၃) ၁၃၀၉-ခု၊ တပေါင်းလပြည့်ကျော်(၆)ရက် စိန်ဖူးတော်နှင့်ငှက်မြတ်နားတော်အသစ် ပြုပြင်
(၂၉-၂-၁၉၄၈) တင်လှူသည်။

(၄၄) ၁၃၁၀ ပြည့်နှစ် သိမ်ကြီးဈေးပွဲစားကြီး ဦးမာဒီး၊ ဒေါ်ဒေါ်စု
(၁၉၄၈) မိသားစုတို့က ဆူးလေစေတီတော် အရှေ့
ဘက်မှန်ဦးတန်ဆောင်းကြီးကို ဆောက်လုပ်
လှူဒါန်းသည်။

(၄၅) ၁၃၁၁-ခုနှစ် အနောက်ဘက်မှန်ဦးတန်ဆောင်းကို ဦးကျော်
(၁၉၄၉) ဟိုး၊ ဒေါ်ဖူးမြိုင် သမီး ဒေါ်ကြင်၊ မြမြ၊
လှလှ တို့က ဆောက်လုပ်လှူဒါန်းသည်။

(၄၆) ၁၃၁၁-ခုနှစ်၊ သီတင်းကျွတ်လပြည့် ပထမအကြိမ် အဘိဓမ္မာအခါတော်နေ့ကို
(၆-၁၀-၁၉၄၉) ဆူးလေစေတီရင်ပြင်တော်ရှိ အဘိဓမ္မာပြန့်
ပွားရေးအသင်းတိုက်တွင် စတင်ကျင်းပသည်။

(၄၇) ၁၃၁၁-ခုနှစ်၊ တပေါင်းလဆန်း(၉)ရက် တောင်ဘက်မှန်ဆောက်လုပ်ရန် ခွင့်ပြုမိန့်
(၂၄-၂-၁၉၅၀) ရသဖြင့် ထိုနေ့ညနေ ၅-နာရီတွင် မှန်ဦး
ဆောက်မည့်နေရာ၌ ပရိတ်ရွတ်မင်္ဂလာပွဲ
ကျင်းပပြုလုပ်သည်။

(၄၈) ၁၃၁၁-ခုနှစ်၊ တပေါင်းလဆန်း(၁၀)ရက် နံနက် ၁၀-နာရီတွင် တောင်ဘက်မှန်ဦး
(၂၅-၂-၁၉၅၀) ဆောက်လုပ်ရန် ပန္နက်တင်မင်္ဂလာပွဲပြုလုပ်
သည်။

ဆူးလေစေတီတော်

(၄၉) ၁၃၁၃-ခုနှစ်၊ တပေါင်းလဆန်း(၁၃)ရက် ရင်ပြင်တော်ပြည့် တာရာဇိကျောက်ပြားခင်း
(၈-၃-၁၉၅၂) ကျင်းနိုင်သဖြင့် ရေစက်ချမင်္ဂလာပွဲ ကျင်းပ
သည်။

(၅၀) ၁၃၁၄-ခုနှစ်၊ ကဆုန်လဆုတ်(၆)ရက် ဆူးလေစေတီတော် ကဆုန်ညောင်ရေသွန်းပွဲ၌
(၁၄-၅-၁၉၅၂) သဘင်ဥသျှောင် ဦးဖိုးစိန် ကပြအသုံးတော်
ခံခဲ့သည်။ ဦးဖိုးစိန်၏အနုပညာခရီးလမ်းတွင်
ယင်းပွဲသည် နောက်ဆုံးဖွဲ့ဖြစ်ကြောင်း မှတ်
တမ်းတင်ကြသည်။

(၅၁) ၁၃၁၄-ခုနှစ်၊ ဝါဆိုလဆန်း(၁၀)ရက် နိုင်ငံတော်တရားလွှတ်တော်က ဦးဘထွန်း
(၄-၇-၁၉၅၂) အပါအဝင် ပုဂ္ဂိုလ်ခုနစ်ဦးကို ဆူးလေစေတီ
တော်ဘဏ္ဍာထိန်း ဂေါပကလူကြီးများအဖြစ်
ခန့်အပ်သည်။

(၅၂) ၁၃၁၈-ခုနှစ်၊ ကဆုန်လပြည့်နေ့ ထိုနှစ်သည် သာသနာ ၂၅၀၀ပြည့်နှစ် နှင့်
(၂၄-၅-၁၉၅၆) ကြိုကြိုက်သဖြင့် ဆူးလေစေတီတော် ပစ္စယံ
ပေါ်ရှိ အရံစေတီလိုဏ်ဂူများ၊ ရင်ပြင်တော်
ပေါ်ရှိ အရံစေတီလိုဏ်ဂူများကို အလှူရှင်
များက တစ်ပြိုင်တည်း မွမ်းမံပြင်ဆင်ကြ
သည်။

(၅၃) ၁၃၁၈-ခုနှစ်၊ စိန်ဖူးတော်နှင့်ငှက်မြတ်နားတော်ကို ရွှေငွေ
ကျောက်သံပတ္တမြားများ ဖြည့်စွက်၍၊ မွမ်းမံ
ပြင်ဆင်တင်လှူသည်။
ကဆုန်လပြည့်ကျော် (၁)ရက်
(၂၅-၅-၁၉၅၆)

ဆူးလေစေတီတော်

- (၅၄) ၁၃၃၇-ခုနှစ်၊
ကဆုန်လဆန်း(၉)ရက်နှင့်(၁၀)ရက်
(၁၉-၄-၁၉၇၅)နှင့်(၂၀-၄-၁၉၇၅) ထီးတော်အသစ်တင်လှူသည်။ ယနေ့ဖူးမြင်ရ
သော ထီးတော်ဖြစ်သည်။ ၎င်းမြတ်နားတော်၊
စိန်ဖူးတော်တို့ကိုလည်း ရွှေငွေကျောက်သံ
ပတ္တမြားများ ဖြည့်စွက်မွမ်းမံ၍ ပြန်လည်
ပြုပြင်ပြီးတင်လှူသည်။
- (၅၅) ၁၃၄၁-ခုနှစ်၊ဆော်သလင်းလဆုတ်(၁၃)ရက်
(၁၈-၉-၁၉၇၉) ဆူးလေစေတီတော်ဂေါပကအဖွဲ့ စည်းမျဉ်း
သစ် ရေးဆွဲသည်။
- (၅၆) ၁၃၄၁-ခုနှစ်၊ ပြာသိုလဆုတ်(၇)ရက်
(၈-၁-၁၉၈၀) ရေးဆွဲပြီးသော စည်းမျဉ်းသစ်ကို ရန်ကုန်
တိုင်းတရားရုံးက အတည်ပြုပေးသည်။
- (၅၇) ၁၃၄၃-ခုနှစ်၊
(၁၉၈၁-ခုနှစ်) ဆူးလေစေတီတော်ဂေါပကအဖွဲ့သည် ဆူးလေ
စေတီတော်ဘက်စုံမွမ်းမံပြန်လည် တည်
ဆောက်ရေး စီမံကိန်းကို ဆောင်ရွက်ရန်
ဆွေးနွေးဆုံးဖြတ်ကြသည်။
- (၅၈) ၁၃၄၃-ခုနှစ်၊ ပြာသိုလ
(၁၉၈၂-ခုနှစ်၊ ဇန်နဝါရီလ) ဘက်စုံမွမ်းမံပြန်လည်တည်ဆောက်ရေး
လုပ်ငန်းများကို အကောင်အထည်ဖော်ရန်
ဂေါပကအဖွဲ့က သြဝါဒါစရိယ ဆရာတော်
ကြီးများထံ တင်ပြ၍ သြဝါဒခံယူကြသည်။
- (၅၉) ၁၃၄၃-ခုနှစ်၊တပေါင်းလဆန်း(၅)ရက်
(၂၇-၂-၁၉၈၂) ဘက်စုံမွမ်းမံပြန်လည်တည်ဆောက်ရေး
လုပ်ငန်းများကို အကောင်အထည်ဖော်ဆောင်
ရွက်နိုင်ရေးအတွက် ပုံစံထုတ်အကဲဖြတ်နိုင်ရန်
ဗိသုကာပညာရှင်များအဖွဲ့ကို ဖွဲ့စည်းသည်။

ဆူးလေစေတီတော်

(၆၀) ၁၃၄၃-ခုနှစ်၊ တပေါင်းလဆုတ်(၈)ရက်မှ ဆူးလေစေတီတော်ဘက်စုံမွမ်းမံပြန်လည်
 ၁၃၄၄-ခုနှစ်၊ နယုန်လဆုတ်(၁၁)ရက်ထိ တည်ဆောက်ရေးလုပ်ငန်း အကောင်အထည်
 (၁၇-၃-၈၂ မှ ၁၇-၆-၈၂ ထိ) ဖော်ရန် ဗိသုကာပုံစံများပါဝင်ယှဉ်ပြိုင်ရမည့်
 ကာလ (၃)လ သတ်မှတ်ပေးသည်။

(၆၁) ၁၃၄၄-ခုနှစ်၊ နတ်တော်လဆုတ်(၁)ရက် ရွေးချယ်ခံရသော ဗိသုကာပုံစံကို သြဝါဒါ
 (၃၁-၁၂-၁၉၈၂) စရိယဆရာတော်ကြီးများအား ပြသ၍
 အတည်ပြုချက်ရယူသည်။

(၆၂) ၁၃၄၅-ခုနှစ်၊ ဝါဆိုလဆုတ်(၃)ရက် ဆူးလေစေတီတော်ဘက်စုံမွမ်းမံပြန်လည်
 (၂၇-၇-၁၉၈၃) တည်ဆောက်ရေးစီမံကိန်းကို အတည်ပြုချက်
 ရယူရန် ပြည်ထဲရေးနှင့် သာသနာရေးဝန်ကြီး
 ဌာနသို့ တင်ပြသည်။

(၆၃) ၁၃၄၆ခုနှစ်၊ တန်ခူးလဆုတ်(၈)ရက် ဆူးလေစေတီတော်ဂေါပကအဖွဲ့၏သြဝါဒါ
 (၂၃-၄-၁၉၈၄) စရိယ ဆရာတော်ကြီးကိုးပါးက ဆူးလေ
 စေတီတော် ဘက်စုံမွမ်းမံပြန်လည်တည်
 ဆောက်ရေးစီမံကိန်းကြီးကို အတည်ပြုပေးရန်
 ပြည်ထဲရေးနှင့် သာသနာရေးဝန်ကြီးဌာနသို့
 မေတ္တာရပ်ခံသည်။

(၆၄) ၁၃၄၆-ခုနှစ်၊ ကဆုန်လဆုတ်(၁)ရက် ပြည်ထဲရေး နှင့် သာသနာရေးဝန်ကြီးဌာနက
 (၁၅-၅-၁၉၈၄) ဆူးလေစေတီတော်ဘက်စုံမွမ်းမံပြန်လည်
 တည်ဆောက်ရေးလုပ်ငန်းတွင် ရှေးဟောင်း
 လက်ရာများ နှင့် အဆောက်အအုံပုံစံများ
 ထိခိုက်မှုမရှိပါက စွက်ဖက်ရန် မရှိကြောင်း
 ပြန်ကြားသည်။

ဆူးလေစေတီတော်

(၆၅) ၁၃၄၉-ခုနှစ်၊ တပေါင်းလဆုတ်(၁၄)ရက်
(၁၆-၃-၁၉၈၈)

ဂေါပကအဖွဲ့၏ လပတ်အစည်းအဝေးမှ ဆူးလေစေတီတော် ဘက်စုံမွမ်းမံပြန်လည် တည်ဆောက်ရေး စီမံကိန်းကြီးကို ပြန်လည် ဆောင်ရွက်ရန် ဆုံးဖြတ်ကြသည်။

(၆၆) ၁၃၄၉-ခုနှစ်၊ တန်ခူးလဆုတ်(၅)ရက်
(၆-၄-၁၉၈၈)

ဂေါပကအဖွဲ့က ရန်ကုန်မြို့တော်စည်ပင် သာယာရေးကော်မတီ အဆောက်အအုံဌာနသို့ ဆူးလေစေတီတော် ဘက်စုံမွမ်းမံပြန်လည် တည်ဆောက်ရေးစီမံကိန်းကြီးကို ခွင့်ပြုရန် ဒုတိယအကြိမ်ခွင့်ပြုချက် တောင်းခံခဲ့သည်။

(၆၇) ၁၃၅၀ ပြည့်နှစ်၊
သီတင်းကျွတ်လဆုတ် (၁၃)ရက်
(၇-၁၁-၁၉၈၈)

ဂေါပကအဖွဲ့က ရန်ကုန်မြို့တော်စည်ပင် သာယာရေးကော်မတီ အဆောက်အအုံဌာန သို့ ဘက်စုံမွမ်းမံပြန်လည်တည်ဆောက်ရေး လုပ်ငန်းကြီးကို ခွင့်ပြုရန် တတိယအကြိမ် ခွင့်ပြုမိန့် တောင်းခံသည်။

(၆၈) ၁၃၅၁-ခုနှစ်၊ ကဆုန်လဆုတ်(၇)ရက်
(၂၆-၅-၁၉၈၉)

ဆူးလေစေတီတော်ဘက်စုံမွမ်းမံပြန်လည် တည်ဆောက်ရေးလုပ်ငန်း ဆောင်ရွက်ရန် အတွက် စီမံကိန်းအခြေအနေနှင့်ဘဏ္ဍာရေး အခြေအနေများကို ရန်ကုန်မြို့တော်ဝန်က ဂေါပကအဖွဲ့ဝင်များကို ခေါ်ယူတွေ့ဆုံပြီး မေးမြန်းသည်။ ထိုနေ့တွင်ပင် နိုင်ငံတော် အကြီးအကဲများက ခေါ်ယူတွေ့ဆုံပြီး ဆွေး နွေးလမ်းညွှန်ကာ စီမံကိန်းကို ဆောင်ရွက် ခွင့်ပြုသည်။

ဆူးလေစေတီတော်

(၆၉) ၁၃၅၁-ခုနှစ်၊ ကဆုန်လဆုတ်(၁၀)ရက် (၂၉-၅-၁၉၈၉) ဆူးလေစေတီတော်ဘက်စုံမွမ်းမံပြန်လည် တည်ဆောက်ရေး စီမံကိန်းလုပ်ငန်းကြီး အကောင်အထည်ဖော်ရန် ဆူးလေစေတီတော် ဩဝါဒါစရိယ ဆရာတော်ကြီးများထံမှ ဩဝါဒ ခံယူသည်။

(၇၀) ၁၃၅၁-ခုနှစ်၊ နယုန်လဆန်း(၈)ရက် (၁၁-၆-၁၉၈၉) ဘက်စုံမွမ်းမံပြန်လည်တည်ဆောက်ရေး လုပ်ငန်းတွင် ပါဝင်သည့်အဆောက်အအုံများ ဆောက်လုပ်ရန် နံနက်(၁၁)နာရီတွင် စတင် အုတ်မြစ်ချသည်။

(၇၁) ၁၃၅၁-ခုနှစ်၊ သီတင်းကျွတ်လဆုတ် (၇)ရက် (၂၁-၁၀-၁၉၈၉) ဘက်စုံမွမ်းမံပြန်လည်တည်ဆောက်ရေး စီမံကိန်းလုပ်ငန်းများ အောင်မြင်သည့် အထိမ်းအမှတ် ရေစက်ချမင်္ဂလာကျင်းပသည်။

(၇၂) ၁၃၅၅-ခုနှစ်၊ တော်သလင်းလဆန်း (၁၄)ရက် (၃၀-၉-၁၉၉၃) ဆူးလေစေတီတော် ဂေါပကအဖွဲ့၏ ၉/၉၃ ကြိမ်မြောက် အစည်းအဝေးဆုံးဖြတ်ချက်အရ ဆူးလေစေတီတော်သမိုင်း ရေးသားပြုစုရန် ဆုံးဖြတ်ချက်ချသည်။

(၇၃) ၁၃၅၅-ခုနှစ်၊ တော်သလင်းလဆုတ် (၆)ရက် (၆-၁၀-၁၉၉၃) ဆူးလေစေတီတော် ဂေါပကအဖွဲ့အရေးပေါ် အစည်းအဝေး ခေါ်ယူကျင်းပပြီး၊ ဆူးလေစေတီတော်သမိုင်းဖြစ်မြောက်ရေးအဖွဲ့ကို ဖွဲ့စည်းသည်။

ဆူးလေစေတီတော်

(၇၄) ၁၃၅၅-ခုနှစ်၊
သီတင်းကျွတ်လဆန်း (၁)ရက်
(၁၆-၁၀-၁၉၉၃)

ဆူးလေစေတီတော်သမိုင်းဖြစ်မြောက်ရေး
အဖွဲ့နှင့် သမိုင်းပြုစုရေးအဖွဲ့ဝင်များ ပထမ
အကြိမ်အစည်းအဝေး ကျင်းပပြီး၊ ဆူးလေ
စေတီတော်သမိုင်း စတင်ပြုစု ရေးသားကြ
သည်။

ဆူးလေစေတီတော်ရင်ပြင်ပေါ်ရှိ ခေါင်းလောင်းများ

စဉ် လူဒါန်းသည့် ခုနှစ် လ ရက်

အလှရှင်အမည်

၁။ ၁၂၄၅ ခု နွေဥတု

ပေါက္ခရဝတီခေါ် ဟံသာဝတီခေါ်
ရန်ကုန်မြို့ ပေ၅၀(ယခုဗိုလ်ရွဲလမ်း)တွင်
နေထိုင်ကြသော မောင်ထွန်းအောင်၊
ပါရမီဖက်ဇနီး မသင်း ထို့အပြင် မိခင်
မောင်နှမတစ်စု။

၂။ ၁၂၄၅ ခု ပြာသိုလ

ဥက္ကလာပ ခေါ် ဒဂုံမြို့နေ သဘော
စာရေးကြီး ကိုဘိုးသစ် နှင့် ဇနီး။

၃။ ၁၂၄၈ ခု တပို့တွဲလွန်း ၂ ရက်

ပုဇွန်တောင်ကျေးရွာ၊ တောင်လုံးပြန်
ဒေသ လှိုင်နယ်မြေအရပ်နေ ကျောင်း
တကာကိုရောင်း ဇနီး ကျောင်းတကာမ
မလုံးနီ။

ဆူးလေစေတီတော်

၄။ ၁၂၅၁ ခု သခူးလပြည့်ကျော် ၁ ရက် ရန်ကုန်မြို့၊ ပန်းထိမ်တန်းအရပ်သား
ဗုဒ္ဓဟူးနေ့ တစ်စု။

၅။ ၁၂၅၁ ခု ဆူးလေစေတီထီးတော်အသစ် တင်လှူ
ရာ၊ ထီးတော်သစ်တွင် ချိတ်ဆွဲရန်
မဖြစ်နိုင်သော ဆည်းလည်းလုံးရေ
၁၁၅လုံးကို စုပေါင်းသွန်း ထားသည့်
ခေါင်းလောင်း။

၆။ ၁၂၅၃ခု ဒုတိယဝါဆိုလပြည့်ကျော်
၁၁ ရက် သောကြာနေ့ ရန်ကုန်မြို့၊ စာဆိုတန်းရပ်နေ
ကိုမောင်ကြီး မဖူးစာ ဇနီးမောင်နှံ။

၇။ ၁၂၆၅ ခု ဧည့်ကုမ်းကလေးရွာနေ သိမ်တကာ
ဦးသာအောင်၊ သိမ်ကြီးအမ ဒေါ်ပလုမ်း
သိမ်ကြီးအစ်မ ဒေါ်ကျမ်းသားသမီး တစ်စု။

၈။ ၁၂၇၂ ခု တော်သလင်းလပြည့်ကျော်
၁၃ရက် ရန်ကုန်မြို့၊ အထက်ပေ ၅၀ အလှူ အမ
မမြစ်၊ သမီး မသင်၊ မရင်၊ မကင်း၊
မကျော့၊ မအေးမူ။

၉။ ၁၃၁၃ခု တပို့တွဲလပြည့်နေ့
(၁၀-၂-၁၉၅၂) ရန်ကုန်မြို့၊ စဉ့်အိုးတန်း အမှတ်၁၀၀ နေ
တန်ဆောင်းကြီး ဒါယိကာဦးဖေကြီး၊ ဇနီး
ဒေါ်ဒေါ်ဟုန်၊ သားသမီးများ ဖြစ်ကြသော
ဒေါ်ချစ်ချစ်၊ ဒေါ်နှစ်နှစ်၊ ဒေါ်တင်တင်၊
သား ပင်စင်စားစက်ရှင်မင်းကြီး လွှတ်တော်
ရှေ့နေကြီး ဦးဘသော်၊ ဇနီး မင်းကတော်
ဒေါ်စိန်စိန်။

ဆူးလေစေတီတော်

၁၀။ ၁၃၁၇ခု တပေါင်းလဆန်း
၁၄ရက် (၂၅-၃-၁၉၅၆)

လက်ပန်တန်းမြို့ ၄လမ်းရပ်နေ၊ ဘုရား
တန်ဇောင်း၊ သိမ်ကျောင်း ကျောက်စာတိုင်
ဒါယကာကြီး ဦးစိုးဂေါင်၊ အမိဒေါ်စု နှင့်
ဦးဖေထွေး၊ ဒေါ်သိန်းကြွယ်တို့ကို အမှုထား
၍ ရန်ကုန်မြို့ ၃၇လမ်း၊ အောက်လမ်း
တိုက်နံပါတ် ၁၀၁ နေ ဒေါ်သိန်းသိန်း၊
ဒေါ်သန်းသန်း။

၁၁။ ၁၃၃၀ ပြည့်နှစ် ကဆုန်လဆန်း
၄ရက် (၃၀-၄-၁၉၆၈)

ပြည်လမ်း ၉ မိုင်၊ ဗုဒ္ဓဝါဒီမဟာထေရ်
နာယကဆရာတော် နှင့် ၉ ကြိမ်မြောက်
ရဟန်းဒကာ စော်ဘွားကြီးကုန်း၊
ဦးအေးမောင်၊ ဒေါ်သန်းရှင် ကောင်းမှု။

(မြို့ရွာအမည်နှင့် စာလုံးပေါင်းသတ်ပုံများကို ခေါင်းလောင်းကမ္မည်းစာပါအတိုင်း ဖော်ပြ
ထားပါသည်။ ခေါင်းလောင်းကမ္မည်းစာ၌ ခရစ်နှစ်ပါဖော်ပြထားပါက ခရစ်နှစ်ကိုပါ
ထည့်သွင်းဖော်ပြထားပါသည်။)

နှိုင်းခြား အသံထွက်အမည်နှင့် ဝေါဟာရများ

ကာနယ်အော်ကော့	Colonel Olcott
ကော်မရှင်နာလမ်း	Commissioner Road
(မင်းကြီးလမ်းဟုလည်းသုံးသည်)	
ဂေါ်ဒွင်လမ်း	Godwin Street
ဂျူဘလီဟော	Jubilee Hall
ဂျူဒါအီစကယ်လမ်း	Judah Ezekiel Street
ဂျော့ဘာ့ဒ်	George W. Bird
စပတ်လမ်း	Sparks Street
စီနီမာဒီပဲရစ်(ရုပ်ရှင်ရုံအမည်)	Cinema De Paris
ဆာဟူးဘတ်ရန်.(စ)	Sir Hubert Elvin Rance
ဆာအာသာဖယ်ရာ	Sir Arthur Phayre
ဆာအဲလ်ဘတ်ဖိုက်ချ်	Sir Albert Fytche
ဒါလဟိုဇီလမ်း	Dalhousie Street
နယူးတိုင်း(မ်) အော့ပံ	New Times of Burma
ဘားမားသတင်းစာ	
ပါမောက္ခပန်း	Professor B . R . Pearn
ဖရေဇာ	Lieutenant A . Fraser
ဖရေဇာလမ်း	Fraser Street
ဖော်ရှားမား	Dr. Forchhammer

ဆူးလေစေတီတော်

ဖိုက်ချ်စကွဲယားပန်းခြံ
မဂိုလမ်း
မင်းသားကြီးဒမ်မရောင်း

Fytche Square
Mogul Street
H.R.H. Prince Damrong
Rajanubhab of Thailand.

မြန်မာနိုင်ငံတွင်းခရီး
မွန်တောဂူချမ်းစံဖို့ဒ်
အစီရင်ခံစာ
ရန်ကုန်တိုင်းသတင်းစာ
ရန်ကုန်သို့ ခရီးတစ်ခေါက်

Wanderings in Burma
Mantagu Chelmsford Scheme

The Rangoon Times
Rough Pencilligns of A Rough
Trip to Rangoon in 1846.

လော့ဒ်ဒါလ်ဟိုဇီ
ဝေလမင်းသား
ပိုင်အမ်ဘီအေအသင်း
အာစီဘောဒေါက်ကလပ်
ကော့ကရိမ်း
ဟိုက်ကုတ်

Lord Dalhousie
Prince of Wales
Young Man Buddhist Association
Sir Archibald Douglas Cochrane
High Court

နောက်ဆက်တွဲ (က)

ရွှေတိဂုံသမိုင်းပျို့မှ
ဆူးလေနတ်ကြီးအကြောင်းကောက်နုတ်ချက်

သိကြားမင်းရောက်သည့်အခန်း

ပုရိန္ဒဒ၊ ဝါသဝဟ၊ သူဇာသည်ပင်၊ မြင်းမိုရ်ရှင်လည်း၊ နတ်ဆင်ယာဉ်သာ၊ စီးစကာနှင့်၊ သက်လှာတုံမြောက်၊ လူ့ပြည်ရောက်၍၊ အံ့လောက်သာယာ၊ နတ်နေရာထက်၊ ဖွဲ့ယှက်တင်ဗွေ၊ စံပယ်နေလျက်၊ မင်းချေနှစ်ပါး၊ ကုန်သည်သားကို၊ ဆပွားမေတ္တာ၊ တစ်နေရာဝယ်၊ မက္ခာအတူ၊ နေတော်မူသော်၊ စိတ်ဖြူဆွတ်ဆွတ်၊ ကုန်သည်ထွတ်တို့၊ လျှောက်ပတ်တုံငြား၊ နတ်အများကို၊ ပိုင်ကားစိုးရ၊ တန်ခိုးပလျက်၊ သဟဿကွံ၊ မည်တော်ရှိသည်၊ ဇာတိမှန်ကင်း၊ နတ်များမင်း။ ရှင်နတ်သုံးပါး၊ နောင်တော်များတို့၊ သိုထားနေရာ၊ ဌာပနာကို၊ ဉာဏ်ဝါရေးရှု၊ သိတော်မူစံ၊ မှတ်ယူစေ့ရေ၊ လျှောက်မေးလေသော်၊ အဆွေတဖုဿ၊ ဘလ္လိက။ ။ ပြန်စခြင်းရာ၊ စေ့စေ့နာလော့၊ နတ်မှာရေတွက်၊ တစ်ထောင်သက်ကို၊ နေ့ရက်စစ်ထွေ၊ လူနှင့်ရေသော်၊ ကုဋေစေ့မှန်း၊ နှစ်ခြောက်သန်းဖြင့်၊ ငယ်လွန်းသောထွေ၊ မသိချေဟု၊ မိုးနေမာယ၊ မိန့်ပွက်ဟသော်၊ နာမထူးဆန်း၊ ရေသဖန်း၌၊ စောင့်မှန်းမြဲလှ၊ နတ်ဒေဝကို၊ အရပင့်ထွေ၊ ခေါ်ရလေသော်၊ မနေဝမ်းမြောက်၊ တောင်ဝှေးထောက်၍၊ ရောက်လတ်သောခါ၊ တင့်အပ်ရာကို၊ နေငှာသင့်မှု၊ မျှော်ကြည့်ရှုသော်၊ နှိုင်းတုလွတ်ကင်း၊ မိုးနတ်မင်းကား၊ မြင်လျင်းဟုံပြီး၊ ဟယ်သက်ကြီး။ ။ ပါးနီးသည်မှာ၊ တစ်နေရာထက်၊ မက္ခာအတူ၊ နေလှည့်ဟူ၍၊ နှစ်ယူ မသွေ၊ နေဟုံစေမှ၊ သံခြေပြန်လွေး၊ သိကြားမေးသည်။ ။ ဆွေးနွေးသာသာယာယာတည်း။

ဆွေးနွေးသာယာ၊ ထိုအခါဝယ်၊ နတ်ရွာသနင်း၊ သိကြားမင်းကား၊ အချင်းယောက်ျား၊ ဟယ်နတ်သား။ ။ လွန်ငြားရေးသော်၊ မြတ်သုံးဖော်တို့၊ ထိုရော်ငှာန၊ သိဂုံတွင်၊ နေကြအမှတ်၊

နောက်ဆက်တွဲ

မွေဓာတ်ထားရာ၊ ဌာပနာကို၊ မှန်စွာတံ့တံ့၊ သိပါစံ့ဟု၊ နူးညံ့သာခြေ၊ နတ်ရှင်မေးသော်၊
အရေးအိတ်သွန်၊ မချန်မထား၊ ထိုနတ်သားလည်း၊ ကြောင်းလျားမကျန်၊ လျှောက်ဝံ့ပြန်၏၊
ဝေဇယံသခင်၊ မြင်းမိုရ်ရှင်။ ။ ယူငင်ရေတွက်၊ ကျွန်နုပ်သက်မူ၊ ဆက်ဆက်မလွဲ၊
ကမ္ဘာခွဲဖြင့်၊ နက်နဲရှေးခါ၊ ထားလေရာကို၊ ဘယ်မှာတစ်၊ ကျွန်ုပ်သိအံ့၊ ဇာတိအသက်၊

ကျွန်ထက်မက၊ ကြီးကုန်ကြသည်၊ တွင်ထကျော်ရှိ၏၊ - - ^၁ ဥယသ၊ ကောဝိန္ဒဟု၊
နာမထင်ရှား၊ ထိုနတ်များကို၊ ဘုရားဘုန်းတူ၊ မေးလာဟူ၍၊ လျင်မူခဏ၊ ခေါ်လေရလျက်၊
လာထထုတ်ချောက်၊ နတ်နှစ်ယောက်တို့၊ ရောက်လေသောခါ၊ သင့်တင့်ရာကို၊ ကောင်းစွာ
ပေးထွေ၊ နေတုံစေမှ၊ သံခြေသာလေး၊ ရှေးနည်းမေးသော်၊ အရေးတွတ်တွတ်၊ နှစ်ယောက်
နတ်လည်း၊ မှတ်မှတ်ခန့်တွက်၊ ကျွန်တို့သက်မူ၊ တစ်ဝက်ကမ္ဘာ၊ ခွဲမျှသာကို၊ ခြင်းရာစေ့ရေ၊
သိပါချေအံ့၊ ပရမေထွတ်ထား၊ သိလိုငြားမူ၊ ထင်ရှားကျော်သည်၊ **ဆူးစရည်း**ဟု၊ တစ်နည်း
ခေါ်မူ၊ ပဿုပသွယ်၊ ပျော်ဘွယ်မော်ပီ၊ ရောဟနီဟု၊ သာညီမြေစပ်၊ တောင်ငါးရပ်၌၊
ထက်ကြပ်စောင့်ရှောက်၊ နတ်ငါးယောက်မူ၊ ကြီးမြောက်ထိုထက်၊ အသက်ရှည်စွာ၊ တစ်ကမ္ဘာ
တည်၊ ဌာပနာရပ်၊ သိလေအပ်ဟု၊ ကြပ်ကြပ်ရှိမြှောက်၊ နားတော်လျှောက်သည်၊ ထပ်လောက်
ပျူပျူငှာငှာတည်း။

ထိုသို့ရှိမြှောက်၊ လျှောက်လသောခါ၊ နတ်ရာဇာလည်း၊ မကြာလျင်တုံ၊ ဝိသကြိုကို၊
စေ့စုံမှာထား၊ ခေါ်စေငြား၍၊ နတ်များထုတ်ချောက်၊ ထံတော်ရောက်မူ၊ ဝမ်းမြောက်သောထွေ၊
တူမကွေလျှင်၊ နေစေတုံပြီး၊ အနီးမခြား၊ နတ်တစ်ပါးကို၊ စကားနှီးနွယ်၊ သင်တို့ဝယ်လျှင်၊
သက်ရွယ်ဘယ်သူ၊ ကြီးအံ့ဟူသော်၊ သုံးဆူဘုရား၊ တို့အများတူ၊ **နတ်သားဆူးနေ**၊
ကြီးပလေဟု၊ ဆိုထွေပွက်ဟ၊ လျှောက်ကုန်ကြ၍၊ နာမတွင်ငြား၊ **ဆူးနတ်သားလည်း**၊
ထင်ရှားမကျန်၊ လျှောက်တုံပြန်၏၊ ဘုန်းဝှန်ရန်နင်း၊ နတ်များမင်း။ ။ ကြောင်းခြင်း-
အသက်၊ ကျွန်ထက်မက၊ ကြီးစွာလှလျက်၊ တွေးဆမထိတ်၊ မှတ်သည်စိတ်ဖြင့်၊ အမြိတ်သာရ၊
နတ်ဒေဝလျှင်၊ ထိုမျှဖွေရာ၊ သိအပ်ရာဟု၊ မှန်စွာလျှောက်ထွေ၊ မေးတုံလေသော်၊ စေ့ရေမချွတ်၊
ထိုသည်နတ်လည်း၊ ဘုံထွတ်သာယာ၊ မြင်းမိုရ်ချာမှ၊ စေတနာသန်လျက်၊ လူပြည့်သက်၍၊
စည်ညက်ရှေးခါ၊ ဌာပနာကို၊ မှန်စွာကျွန်အား၊ မေးလှည့်ငြားသည်၊ နတ်များသနင်း၊

၁) စာကျနေသည်။

ဆူးလေစေတီတော်

သိကြားမင်း။ ။ မကြွင်းအစင်၊ လျှောက်ဦးတင်အံ့၊ ချစ်ရှင်ဘုန်းဝန်၊ ကက္ကသံလျှင်၊
လေးတန်သစ္စာ၊ ပွင့်သောခါဝယ်၊ မိစ္ဆာဖြင့်အား၊ အယူမှား၍၊ သူ့သားစားကြူး၊ ဘီလူးအစစ်၊
ကျွန်ုပ်ဖြစ်လျက်၊ ဗျစ်ဗျစ်ကုန်အောင်၊ ဆင်တစ်ကောင်ကို၊ မရှောင်အသား၊ နေ့တိုင်းစား၍၊
လျှာဖျားမြိန်လို၊ ကိုယ်ကိုမချစ်၊ အကျင့်ညစ်သည်။ ။ အပြစ်ယုတ်ယုတ်မာမာတည်း။

(ဂဝမ်းမှဂါ-ကျောထိ)



ပေမူကိုအတည်ပြုပြဋ္ဌာန်းထားသော စာလုံးပေါင်းသတ်ပုံကျမ်းနှင့်ညှိနှိုင်းပြင်ဆင်ထား
ပါသည်။ အဓိပ္ပာယ်ငုပ်သောစကားလုံးအချို့ကိုမှန်းဆပြင်ဆင်ထားပါသည်။ မှကွဲမရရှိပါ။

- ကျမ်းအမည် - ရွှေတိဂုံသမိုင်းပျို့
- ပြုစုသူ - ပြင်စည်မြင်းမှူးမင်းရဲနရသူ
- ကျမ်းပြီးနှစ် - သက္ကရာဇ် - ၁၀၃၆-ခုနှစ်
စာကိုယ်တွင် သာသနာနှစ် ၂၂၁၈-ခု
ဝါဆိုလဆန်း ၅ ရက် ဟုပါသည်။
- ပေကူးနှစ် - ၁၁၈၀-ပြည့်နှစ် သီတင်းကျွတ်လပြည့်ကျော် ၁၀ ရက်
စနေနေ့။
- ပေအမျိုးအစား - ရှစ်ကြောင်းရေးပေ
- ပေအင်္ဂါပေါင်း - က မှ ယု ဝမ်းထိ
၃ - အင်္ဂါ ၅ ချပ်
- ပိုင်ရှင် - တက္ကသိုလ်များဗဟိုစာကြည့်တိုက်ပေစာ
တိုက်ပိုင်အမှတ်-၄၀၂၀၈

နောက်ဆက်တွဲ (ခ)

ကောသဇာတုဝဏ္ဏနာကျမ်းပေမ္မမု
ဆူးလေစေတီတော်သမိုင်းဆိုင်ရာ ကောက်နုတ်ချက်

သက္ကရာဇေ၊ လူတို့ဝေါဟာကောဇာသက္ကရာဇ်သည်။ -----^၁ တစ်ထောင့်
တစ်ရာခုနှစ်ဆယ်ရှစ်ခုသည်။ ပတ္တေ၊ ရောက်သည်ရှိသော်။ --ခယနာမဿ၊ ရံကုန်
အမည်ရှိသောမြို့၏။ ဥတ္တရေ၊ မြောက်မျက်နှာအရပ်၌။ ဂမနာဂမနသမ္ပန္နေ၊ အလားအလားနှင့်
ပြည့်စုံသော။ သုဒဿနဥပရပရိမ (ဿပရိမ)^၄ သဒိသေ၊ သုံးကျိပ်သုံးယောက်သော သိကြား
နတ်မင်း တို့၏ စံပျော်ရာတာဝတိံသာသုဒဿနတ်မျိုး၏ထိပ်ပြင်နှင့် ပုံသွင်းနည်းယူ တူသည်
လည်းဖြစ်သော။ ပသာဒနိယေ၊ ကြည်ညိုဘွယ်ကိုဆောင်တတ် သော ဂုဏ်ကျေးဇူးနှင့်ပြည့်စုံ
သည်လည်းဖြစ်သော။ သမန္တတော၊ ထက်ဝန်းကြင်မှ။ ရဇတပဠသန္ဓရကောမိဝ၊ ငွေများဝိတ်နံ
ခံဘိသကဲ့သို့။ ဇလေဟိ၊ ရေတို့ဖြင့်။ သောဘဏေ၊ တင့်တယ်ရာလည်းဖြစ်သော။ ဒွိဟိဒ္ဓါရေဟိ၊
နှစ်ခုသောတံခါးတို့မှ။ နိက္ခမန္တာနံ၊ ထွက်လာကုသောသူတို့၏။ စက္ခုဝိညာဏဿ၊
စက္ခုဝိညာဏ်၏ အဘိမုခိဘူတေ၊ ရှေ့ရှုသည်ဖြစ်၍ဖြစ်သော။ ဘဂဝတော၊ မြတ်စွာဘုရား၏။
တိဒဿလယာ၊ တာဝတိံသာနတ်ပြည်မှ။ သဗံဿနဂရောဟဏကာလေ၊ သဗံဿနဂိုရ်မြို့သို့
သက်သောကာလ၌။ သုဝဏ္ဏ(ရ)^၇ဇတမဏိသောပါဏသဒိသေဟိ၊ ရွှေစောင်းတန်း၊

၁ ဖတ်မရပါ။
၂ အဓိပ္ပာယ်မပြည့်စုံကျန်သည်ဟုထင်ပါသည်။
၃ ဝေရိက္ခယနာမဿ ဟုဖြစ်သင့်ပါသည်။
၄ ပိုနေသည်ဟုထင်ပါသည်။
၅ သုဒဿနသည် မြို့၏အမည်သာဖြစ်ပါသည်။
၆ ငွေများဝိတ်နံဖြစ်နိုင်၊ ငွေပြားဝိတ်နံသာဖြစ်ပါသည်။
၇ ကျန်သည်ထင်ပါသည်။(ရဇတ)ငွေဟောစကားလုံးဖြစ်ပါသည်။

ဆူးလေစေတီတော်

ငွေစောင်းတန်း၊ ပတ္တမြားစောင်းတန်းနှင့်တူကုံသော။ တီဟိသောပါဏေဟိ၊ စောင်းတန်း
 သုံးသွယ်တို့ဖြင့်။ ပရိက္ခိတ္တေ၊ ခံရံအပ်သော။ သိဃာတုတ္တရေ၊ ဆူးလေနတ်ကြီး၏
 သိမ်းဆည်နေပျော် မွေ့လျော်ရာဖြစ်သောငှာ^၉ ဆူးလေကုံးအမည် ရှိသောဌာန၌။ ပုပ္ဖေ၊
 ရှေးကာလ၌။ ဒဿသုရမဟာမတ္တာ၊ တကျိပ်သောသူရဲအမတ်ကြီး တို့သည်။ သိဟဋ္ဌဒိပတော၊
 သီဟိုဠ်ကျွန်းမှ။ ဇမ္ဗူဒီပံ၊ ဇမ္ဗူဒိပံကျွန်းသို့။ ဧကမေကံကေသဓာတုံ တဆူတဆူသော
 ဆံတော်ဓာတ်ကို။ အာဟရိတွာ၊ ဆောင်၍။ တသ္မိံဌာနေ၊ ထိုဆူးလေကုံးအရပ်၌။ ဧကော၊
 တယောက်သော။ သုရမဟာမတ္တာ၊ သူရဲအမတ်ကြီးသည်။ ဧကံ၊ တဆူသော ကေသဓာတုံ၊
 ဆံတော်ဓာတ်ကို။ နိဓာယ၊ ဌာပနာ၍၊ စေတီယံ၊ စေတီကို။ ပတိဌာသိ၊ တည်ထားပြုစု၏။

တသ္မိကာလေ၊ ထိုတထောင်တရာခုနှစ်ဆယ်ရှစ်ခုသို့ ရောက်သောကာလ၌။
 လောကကေတုတိနာမကော၊ လောကမှံကင်းဆရာအမည်ရှိသော။ အဟံ၊ အကျွန်ုပ်သည်။
 ဘူမန္တရတောဧကဉ္စာ^{၁၁} မြေထဲမြို့စားအရှင်လည်းဖြစ်ထသော။ ဟံသာဝတီဓိပတိကံ၊
 အရံသုံးဆယ်နှစ်မြို့နှင့်တကွ ဟံသာဝတီမြို့ကြီးကို အစိုးရသည်ဖြစ်ထသော။ သတိုးမင်းထ^{၁၂}
 နော်ရထာတိသေနာဓိပတိ၊ သတိုးမင်းလှနော်ရထာဟူ၍ ဘွဲ့နာမတော်ရှိသောနာဓိပတိ^{၁၃}
 ဝန်ရှင်တော်မင်းကြီးကို။ နိဿယ၊ အမှီတကဲသဟဲပြု၍။ တံစေတီယံ၊ ထိုဆူးလေဘုရားသို့။
 ဝါ။ မွန်တို့ဘာသာအားဖြင့် ကျိုက်တေးသွတ်အမည်ရှိသောဘုရားသို့။ ဥပသကံဓိတိကံပံ၍။
 ပထမံ၊ ရှေးဦးစွာ။ ဝဠကဉ္စေဒကပ္ပပ္ပဂန္ဓဓိပိဏ္ဍဒိပိတာဒိဟိ၊ သုံးဆောင်တော်ရေ ပန်း နံသာ
 ဆီမီးတိုင်အစရှိသည်တို့ဖြင့်။ ပူဇံ၊ ပူဇော်ခြင်းကို။ အကာသိ၊ ပြုကုံ၏။ ဒုတိယတတိယ
 ဒိဝသာဒိသုပိ၊ နှစ်ရက်မြော်သောနေ့၊ သုံးရက်မြောက်သောနေ့ အစရှိသည်တို့၌လည်း။
 ပရိ(--)^{၁၆} ဇနပရိဝုတ္တော၊ ပရိသတ်အပေါင်း ချုံရံလျက်။ ပူဇံ၊ ပူဇော်ခြင်းကို။ အကာသိ၊
 ပြုကုံ၏။ တံထိုလေး^{၁၇} ဆူးလေဘုရားအား ပူဇော်ခြင်းကို။ ဥပါဒါယ၊ အကြောင်းပြု၍။ ခရ^{၁၈}

၉ အရစ်ကျန်နေပါသည်။ ခံရံဖြစ်နိုင်၊ ခြံရံသာဖြစ်ပါသည်။ (၁၄) နိဿယသာ အမှီဟောပါသည်။ နိဿယ
 အဖွင့်ဟောပါသည်။
 ၁၀ ကြောင့်ကို(ငင့်)ဟုအတိုရေးထားသည်။ (၁၅) ဝိဘတ်မှားနေသည်။ ဥပသကံဓိတွာသာဖြစ်သင့်ပါသည်။
 ၁၁ ဧကဉ္စာကို နိဿယပြန်ဆိုချက်မတွေ့ရပေသော်လည်းဟုထင်ပါသည်။ (၁၆) (သ)ကျန်သည်ဟု ထင်ပါသည်။
 ၁၂ မြို့စားအမည် မင်းထမဖြစ်နိုင်၊ မင်းလှသာဖြစ်ပါမည်။ (၁၇) (လေး)ပိုနေပါသည်။
 ၁၃ နာ မဖြစ်နိုင်၊ အ သာဖြစ်ပါမည်။ (၁၈) အဓိပ္ပာယ်မပြည့်စုံ စေရိက္ခယ ဖြစ်မည်ဟု
 ထင်ပါသည်။

နောက်ဆက်တွဲ

နဂရဝါသိနော။ ရံကုန်မြို့၌နေသော လူအပေါင်းတို့သည်။ ဒိဝါစ၊ နေ့၌လည်းကောင်း။
 ရတ္တိစ၊ ည၌လည်းကောင်း။ အဝိစ္ဆိန္ဒာ၊ မပြတ်ကံသင့်ဖြစ်၍။ စေတီယံ၊ ဆူးလေစေတီတော်သို့။
 ဥပသကံမိတွာ၊ ကပ်၍။ နာနာသက္ကာရေဟိ၊ အထူးထူးသောပူဇော်သက္ကာရတို့ဖြင့်။
 (၁၉) ပူဇော်ပူဇော်သု၊ ပူဇော်ကုန်၏။

(၂၀)

စေတီယဂံဏော၊ စေတီပြင်၌။ ယာဝဇဏ္ဍုကာဝသိဒနံ၊ ပုဆစ်နစ်သင့် တိုင်အောင်။
 ဝါဠုဟိ၊ သဲတို့ဖြင့်။ ဝိကရိသု၊ ဖြေကြန့်ပူဇော်ကုန်၏။ သပ္ပုရိသာ၊ သူတော်ကောင်း တို့သည်။
 စေတီယဂံဏော၊ စေတီပြင်၌။ ဓမ္မသဘံ၊ တရားသဘင်ကို။ ကရိတွာ၊ ဆောင်လုပ်၍။
 ဗုဒ္ဓေန၊ မြတ်စွာဘုရားသင့်။ ဒေသိတနိယာမေန၊ ကိုယ်တော်တိုင် ဟောတော်မူအပ်သော
 ပါဠိတော်နည်းဖြင့်။ ဓမ္မံ၊ အဘိဓမ္မာတရားတော်ကို။ ဒေသေတု၊ ဟောတော်မူလော့။ ဣတိ၊
 သို့။ ယာနိသောမနသိကာရကို ရှေးသွားပြု၍။ ယာစိသု၊ တောင်ပန်ကုန်၏။ တဒါ၊
 ထိုသူတော်ကောင်းတို့ တောင်းပန်သောအခါ၌။ အဟံ၊ လောကမှကင်းဆရာအမည်ရှိသော
 အကျွန်ုပ်သည်။ သတ္တာနံ၊ တဏှာမာနဒိဋ္ဌိ နှင့်စပ်သော အာရမ်၌ညီတွယ်ကုလျက်
 ဘုဝါး၌ခြားရဟတ်ကံသို့၊ တပတ်လှမြင်ရှင်လှစွာ သံသရာ၌ ကြင်လည်ကံသော
 ဒုက္ခိတသတ္တဝါတို့အား။ ဝဠုဒုက္ခတော၊ ကိလေသာဝဋ်ဟု ဆိုအပ်သော ဝဋ်ဆင်းရဲမှ။
 နိယာတနာဘိမုခေါ၊ ထွက်မြောက်စေခြင်းကို ရှေ့ရှုလျက်။ ဓမ္မံ အဘိဓမ္မာ အဘိဓမ္မာတရားကို။
 ဒေသေသိ၊ ဟော၏။ စတုသုဓမ္မသဘောသု၊ တရားသဘင် လေးဆောင်တို့တွင်၊ ဧကေကာယံ
 ဓမ္မသဘာယံ၊ တဆောင်တဆောင်သောတရားသဘင်၌။ ဝါရေန၊ အလှ၌အားဖြင့် ဓမ္မံ၊
 အဘိဓမ္မာတရားတော်ကို။ ဒေသေမိ၊ ဟောတော်မူ၏။ အထာပရမ္မိ၊ ထိုမှတပါးလှ်း။
 စေတီယေ၊ စေတီယေ၊ စေတီတော်၌။ ဇိဏ္ဏသံ၊ ဟောင်းနွမ်းရိခွင်းသင့်ကို။ ပဋိသင်္ခရိတွာ၊

(၁၉) ပိုနေပါသည်။ (၂၃) (၆)ကျန်သည်ဟုထင်ပါသည်။
 (၂၀) ရင်ပြင်ဟုသုံးလျှင် ပို၍ သင့်လျော်ပါမည်။ (၂၄) သုံးကျန်နေပါသည်။
 (၂၁) စာလုံးပေါင်းပြောင်းပြန်ဖြစ်နေပါသည်။ ဖြန့်ကြဲဖြစ်ရပါမည်။ (၂၅) ဝဋ်ဆင်းရဲဟော(ဝဋ်)သာရှိပါသည်။
 (၂၂) ဆောက်လုပ် - ဖြစ်သင့်ပါသည်။ (၂၆) ပိုနေပါသည်။
 (ဝဋ်)မရှိပါ။

ဆူးလေစေတီတော်

ပြုပြင်၍။ သဒ္ဓါကုလာနံ၊ သဒ္ဓါတရားနှင့် (၂၇) ပြည့်စုံသော အမျိုးသားတို့အား။ ပဂ္ဂဟေတု၊
 ချီးမြှင့်တော် မူပါလော။ ဣတိ၊ ဝိ။ ယာစိသု (၂၈) တောင်းပန်ကံ၏။ တံ၊
 ထိုရိသေကျိုးနှစ်ကောင်းမွန်စွာ တောင်းပန်ခြင်းကို။ ဂရံကတွာ၊ အလေးအမြတ်ပြု၍။ စေတီယ
 ပဋိသင်္ခါယဏတ္တာ၊ ဆူးလေစေတီတော်ကို အသစ်ပြုပြင်ခြင်းငှာ။ တ(--) (၂၉) ရုက္ခသုဝဏ္ဏဒါမေ၊
 သစ္စေးရွှေဆိုင်းတို့ကို။ ပဂ္ဂဟေတွာ၊ ချီးမြှင့်၍။ တေဟိ၊ ထိုသစ္စေးရွှေဆိုင်းတို့ဖြင့်။ လိမ္မာမိ၊
 မွမ်းမံချယ်လယ်၏။ တသ္မိကာလေ၊ ထိုလေးဆူစေတီတော်ကို သစ္စေးရွှေဆိုင်းတို့ဖြင့်
 မွမ်းမံချယ်လယ်သောကာလ၌။ တံစေတီယံ၊ ထိုဆူးလေစေတီတော်သို့။ ပထမံ၊ ရှေးဦးစွာ။
 မိကရံသ္မိ၊ ရွှေသောရောင်ခြည်တော်တို့ကို။ ဝိသဇ္ဇေသိ၊ လွတ်တော်မူ၏။ ပစ္ဆာ၊ နောက်၌။
 နိလယသ္မိယော၊ ညိုသော ရောင်ခြည်တော်တို့ကို။ ဝိသဇ္ဇေသိ၊ လွတ်တော်မူ၏။ (-) (၃၀) ခယ
 နဂရဝါသိနော၊ ရန်ကုန်မြို့၌နေကုန်သော လူအပေါင်းတို့သည်။ အစ္စရိယဗျူတာတာ (၃၁) မဖြစ်ဘူး
 မြအံ့ဘွယ်သရဲဖြစ်ကုန်၏။ ဣတိ၊ ဝိ။ (၃၂) ထောမေက္ခာ၊ နှစ်လိုဝမ်းသာထောမနာကံလျက်။
 မဟာပူဇာသက္ကာရေဟိ။ များစွာသော ပူဇော်သက္ကာရတို့ဖြင့်။ ပူဇယိသု၊ ပူဇော်ကံ၏။
 ကာလပရိစ္ဆေဒတော၊ ရောင်ခြည်တော်ထွက်ရာ ကာလအပိုင်း အခြားအားဖြင့်။ စတ္တာလီသ
 ဝိဝိသော၊ အရက်လေးဆယ်တို့သည်။ ဝိထိတ္တာ၊ လွန်ကုန်၏။

စေတီယေ၊ ဆူးလေစေတီတော်၌။ လိမ္မနသုဝဏ္ဏဒါနပနဏနမ္ပန၊ မွမ်းမံချယ်လယ်သော
 (၃၃) ရွှေဆင်းအရေအတွက်သည်ကား။ ဝုပအဏ္ဏဝသုညကံ၊ တထောင်လေးရာရှိ၏။ သတ္တပရိသ
 ကုဏဝသံ၊ ထီးတော်အထက်ငှက်မနားကို။ သုဝဏ္ဏဝဠုန၊ (၃၄) ရွှေပစ္စံခွံဖြင့်။ ပဋိသင်္ခရိတွာ၊
 ပြုပြင်၍။ နဝရတနေဟိ၊ ပတ္တမြားပလဲကျောက်မျက်ရွဲ အစရှိသော ကိုးပါးသောရတနာတို့ဖြင့်။

(၂၇) ဤသို့။	(၃၃) (-) ပိုနေပါသည်။
(၂၈) ယာစိသု ဖြစ်သင့်ပါသည်။	(၃၄) ဤသို့-ကိုအတိုကောက်ရေးထားသည်။
၂၉ (စ)ကျန်နေသည်ထင်ပါသည်။ အစေးဟော(တစ)ဖြစ်ပါသည်။	(၃၅) နေ့ရက်ဟော (ဒီဝ)သာရှိပါသည်။ (ဝိဝ)မရှိပါ။
၃၀ ခြောင်းပြန်ဖြစ်နေပါသည်။	(၃၆) စကားလုံးများပိုလျှံနေသည်ဟုထင်ပါသည်။
(၃၁) လွတ်ဖြစ်ရပါမည်။	(၃၇) (ရွှေဆင်း)မဖြစ်နိုင်ပါ။ ရွှေဆိုင်းဖြစ်သင့်ပါသည်။
(၃၂) အဓိပ္ပာယ်မပြည့်စုံ၊ ကျန်သည်ဟုထင်ပါသည်။ လေမူ၌ "ခယနဂရဝါသိနော" သာပါရှိသည်။	(၃၈) ထီးဟော(သတ္တ)သာရှိပါသည်။ (သတ္တ)မရှိပါ။
	(၃၉) ဝဠုန-ဖြစ်သင့်ပါသည်။

နောက်ဆက်တွဲ

စိဟကံ၊ ချယ်စီသည်ကို။ အကာသိ၊ ပြု၏။ ဆတ္တံ၊ ထီးတော်သို့။ ဥဗ္ဗေဓတော၊ အစောက်
 အားဖြင့်။ နဝရတန ဒွိမုဋ္ဌိပမာဏံ၊ ကိုးထောင်^(၄၀)နှစ်မိုက်အတိုင်းရှည်ရှိ၏။ မုခတောပန၊
 ထီးဝအားဖြင့်ကား။ စတုရတနဒွိမုဋ္ဌိပမာဏံ၊ လေးတောင် နှစ်မိုက်အတိုင်းရှည်ရှိ၏။ စေတီယပ္ပ
^{၄၁}မာနံ၊ စေတီတော်ပမာဏသည်။ ဥဗ္ဗေဓတော၊ အစောက်အားဖြင့်။ ရသမုနိရတနေက
 မုဋ္ဌိက(--)မာဏံ၊ ^(၄၂)ခြောက်ဆယ်ခုနှစ်တောင်တမိုက် ပမာဏရှိ၏။ ပရိမဏ္ဍလတောပန၊
 စေတီတော်အဝန်းအားဖြင့်ကား။ စမ္မရသအဏ္ဏဝရတနံ၊ နှစ်ရာခြောက်ဆယ်လေးတောင်ရှိ၏။
 ဆတ္တလမ္မုဒုဒ္ဒကဝန္တိ၊ ထီးတော်၌ ဆွဲသောဆည်းလည်းတို့သည်။ ရူပမုနိပမာဏံ၊ တရာ
 ခုနှစ်ဆယ်ခုနှစ်လုံးရှိကု၏။ အထာပရံ၊ ထိုမှတပါး။ သပ္ပုရိသေ၊ သူတော်ကောင်းတို့ကို။
 အနုဂ္ဂဟေတွာ၊ ချီးမြှင့်၍။ သဒ္ဒဒါနုတ္တာယ၊ သဒ္ဒါဒါနအလိုငှာ။ လောဟဂဏနာယ၊
 ကြေးချိမ်အရေအတွက်အားဖြင့်။ ဧကသတ သဟဿပမာဏံ၊ ကျပ်ချိမ်တသိမ်းအတိုင်း
 အရှည်ရှိသော။ လောဟဂန္ဓိ၊ ကြေးခေါင်းလောင်းကို။ စေတီယဂံဏေ၊ (စေတီရင်ပြင်၌)။
 ပြုပ္ပာနဒိသာဘာဂေ၊ အရှေ့မြောက်ထောင့်အရပ်၌။ ပတိဋ္ဌာသိ၊ ^(၅၁)တင်ထားသွန်းလုပ်၏။
 ယာဝဇ္ဇတနာပိ၊ ယနေ့ထက်တိုင်အောင်လည်း။ တသ္မိဋ္ဌာနေ၊ ထိုဆူလေစေတီတော်၏ ရင်ပြင်၌။
 သဒ္ဓမ္မော၊ သူတော်ကောင်းတရားသည်။ ဒိပ္ပတိ၊ ထွန်းပ၏။ ဩဝါဒက္ခမာနံ၊ ဆုမ္မခြင်းငှာ
 ခံကုသော။ သပ္ပုရိသာနံ၊ သူတော်ကောင်းတို့အား။ သံသာယာရေန၊ ခန္ဓာအာယတနဓာတ်
 တို့၏ အစဉ်မပြတ်ဖြစ်ခြင်းတည်းဟူသော သံသရာဘေးဖြင့်။ သဇ္ဇေတွာ၊ ချီးမြှောက်၍။
 အာဟာရိကေဟိ၊ ^(၅၄)အိမ်ရာထောင်သောလူတို့သည်။ မာသေမာသေ၊ လတိုင်းလတိုင်း။
 ပကတိပေါသတံ၊ ^(၅၅)ပကတိပုဒ်ကို။ ကာတမ္ပံ၊ ပြုသင့်၏။ ပဋိစာပရူပေါသထံဝါ၊ ပဋိစာဂဥပုဒ်

(၄၀) (ကိုးထောင်) မဖြစ်နိုင် (ကိုးတောင်)သာဖြစ်ပါမည်။ (၅၁) ပတိဋ္ဌာသိ ဖြစ်သင့်ပါသည်။
 (၄၁) ပမာဏ-ဖြစ်သင့်ပါသည်။ (၅၂) စာလုံးပေါင်းများ မှားနေပါသည်။
 (၄၂) ဥဗ္ဗေဓတောဟု ရှိသင့်ပါသည်။ သံသာရဘယေန - ဖြစ်ပါသည်။
 (၄၃) ပ - ကျန်နေပါသည်။ (၅၃) (သဇ္ဇ) သဒ္ဓါ ခြောက်လှန်ခြင်း၊ ကြောက်ရွံ့ခြင်းကို
 (၄၄) (-) ကျန်နေပါသည်။ ဟောပါသည်။ ချီးမြှောက်ခြင်းကို မဟောပါ။
 (၄၅) နတ္တာ ဖြစ်သင့်သည်။ (၅၄) (အာဂါရ) သဒ္ဓါသာအိမ်ရာထောင်သောလူကို ဟောပါသည်။
 (၄၆) (-) မလိုပါ။ (အာဟာရ) သဒ္ဓါအစာအာဟာရကို ဟောပါသည်။
 (၄၇) လောဟဂဏနာယ ဖြစ်သင့်သည်။ အာဂါရိကေဟိသာ ဖြစ်သင့်ပါသည်။
 (၄၈) အဝိုင်းအဝန်းဟော (ဝန္တိ) ဖြစ်ပါသည်။ (၅၅) (ထံ) သာဖြစ်ပါမည်။ (တံ) မဖြစ်နိုင်ပါ။
 (၄၉) အနက်အဓိပ္ပါယ်မပါ၍ ဖြည့်စွက်လိုက်ပါသည်။ (၅၆) ဥပုသ်စောင့်ခြင်းကို ဆိုဟန်ရှိပါသည်။
 (၅၀) ပြုပ္ပာနဒိသာဘာဂေ ဖြစ်သင့်ပါသည်။

ဆူးလေစေတီတော်

ကိုလည်းငင်း။ ပါဠိဟာရိယုပေါသထံဝါ၊ ပါဠိဟာရိယုပုဒ်ကိုလည်းငင်း။ ကောတဗ္ဗံ၊ ပြုသင့်၏။
 ဣတိ၊ ဝံ။ ^(၅၈) ဩဝါဒံ၊ ဆုမ္မခြင်းကို။ ကရောမိ၊ ပြု၏။ တေပိ၊ ထိုအဆုံးအမကို နာခံကံသော
 လဇ္ဇီ။ သူတော်ကောင်းတို့ကို ^(၅၉) ပဋိပဇ္ဇိသု၊ ^(၆၀) ကျင့်ကံ၏။ တသ္မိံဌာနေ၊ ထိုအရပ်၌ သီဃာတ
 စေတီယံ၊ ဆူးလေစေတီတော်သည်။ --သန္တရေန၊ ^(၆၁) မွန်တို့ဘာသာအားဖြင့်။ ကျိက်(တေး)သွတ်
 ဣတျာဘိဇေနံ၊ ကျိက်တေး(သွတ်)အမည်တော်ရှိ၏။ ဣတိ၊ ဤသည်လျှင် ဆူးလေဘုရားကို
 ပြုပြင်သော စကားရပ်အပြီးတည်း။ ။

(ဗား-ကျောမှ ဘာ-ဝမ်းထိ ကောက်နုတ်ချက်)

ပေမူတွင်ပါရှိသော စာလုံးပေါင်းများအတိုင်း ပေါ်ပြထားပါသည်။ စာပိုဒ်ကိုသင့်လျော်
 သလိုခွဲခြားထားပါသည်။

-
- ကျမ်းအမည် - ကေသစာတုဝဏ္ဏနာ (ခေါ်) ရွှေတိဂုံဆံတော်သမိုင်း
 - ပြုစုသူ - လောကမှန်ကင်းဆရာ
 - ကျမ်းပြီးနှစ် - မသိ
 - ပေကူးနှစ် - သက္ကရာဇ်-၁၂၃၀ ပြည့်နှစ် တပို့တွဲလဆန်း (၁)ရက်
 - ပေအမျိုးအစား - ဆယ်ကြောင်းရေးပေ
 - ပေအင်္ဂါပေါင်း - ပိ-ကျောမှ ဘူ-ဝမ်းထိ ၃ အင်္ဂါ ၄ ချပ်
 - ပိုင်ရှင် - တက္ကသိုလ်များဗဟိုစာကြည့်တိုက်ပေစာ တိုက်ပိုင်အမှတ်-၈၀၃၁

(၅၇) (-၁)သရဖြင့် သာရှိပါမည်။ (-၁)သရဖြင့်မရှိနိုင်ပါ။ (၆၁) (ဘာ)ပျက်နေသည်ဟုထင်ပါသည်။
 (၅၈) ဤသို့။ (၆၂) ရေ့နောက်ညီစေရန် ပြင်ထားပါသည်။
 (၅၉) သူတော်ကောင်းတို့သည်လည်း-ဖြစ်သင့်သည်။ ပေမူ၌ ကျိက်ဒေသွတ်ဟု ရေးထားပါသည်။
 (၆၀) ပဋိပဇ္ဇိသု-ဖြစ်သင့်သည်။

“ ရွှေဒဂုဏ်သမိုင်းပေမူ ”
ဆူးလေနတ်ကြီးအကြောင်းကောက်ခွတ်ချက်

ခု-ဝမ်း

x x x ထိုကုန်းမြတ်၌ မြေတို့သည် စည်မျက်နှာကဲ့သို့ရှိ၏ သည်ကို မြင်သော် မင်းကြီးလည်းဆို၏ ညီနောက်နှစ်ယောက်တို့ ဆံတော်ဓာတ် မြတ်ကို ယူခဲ့လော့ မင်းတို့ငါတို့သည် ဤကုန်းမြတ်၌ ဌာပနာတော့မည် ဟုဆို၏။ တဖုဿ၊ဖလိကလည်း အရှင်မင်းကြီးဘုရားရှင်စကားတော်သည် ကျင်းပေသေး၏။ လွန်လေပြီးသော ကောက္ကသံ၊ ဂေါဏဂုဏ်၊ ကဿပ၊ ဘုရားသုံးဆူတို့၏ ဓာတ်တော်ထားရာကိုလည်း ကျွန်ုပ်တို့မသိ။ အရှင်မင်းကြီးလည်းမသိ။ ထိုသို့မသိရှိသော် မင်းကြီးလည်းအသက်ကြီးသသူကိုရှာစေဟုဆို၏။ ရှာလျှင် အသက်ကြီးသသူ တယောက်ကို မင်းကြီးခေါ်လျှင် တုံတခိုက်ခိုက်တောင်ဝေးထောက်၍ လာ၏။ အသက်ကြီးရောက်လျှင် မင်းကြီးသည် ဤသို့မေး၏။ အသက်ကြီးသိဂုံတ္တရကုန်းမြတ်၌ ဘုရားသုံးဆူတို့၏ ဓာတ်တော်ထားရာကို သိပါ၏လော၊ သိလျှင် အမျိုးခုနှစ်ဆက်တိုင်အောင် သူကောင်းမြောက်မည်ဟု မင်းကြီး ဆို၏။ အသက်ကြီးလည်း အရှင်ဘုရား အကျွန်ုပ် မသိပါတကားဟု ဆို၏။ အသက်ကြီးစကားကို မင်းကြီးကြားသော် မျက်ရည်ရွှမ်းမျှ ငိုလတ်တည်း။ ကုန်သည်နှစ်ယောက်လည်း ရင်ဘတ်ရင်ဆိုင်တီး၍ ပြင်းစွာငိုမည် တန်းလတည်း။ ထိုခဏ၌ သိကြားမင်းသည် ဝိသကြိုနတ်သားကို ခေါ်၍ အချင်းဝိသကြိုနတ်သား၊ စစ်၏အင်္ဂါငါးပါးစီရင်လေဟု ဆို၏။ ဝိသကြိုနတ်သားလည်း နတ်သားတထောင်ခေါ်၍ ဧရာဝန်ဆင်ဖန်ဆင်းပြီးသော် ဧရာဝန်ဆင်ကို သိကြားမင်းစီး၍ အချန်အရန်များစွာနှင့်တကွ နတ်ပြည်အစရှိသော ဗြဟ္မပြည်အက္ကနိဌတိုင်အောင် ထိန်ထိန်သဲကျော်စော၏။ ထိုအခါကား လူ့ပြည်၌ရှိသော သိဂုံတ္တရကုန်းမြတ်သို့ သက်လာကုန်သတည်း။ ထိုအခါ စကြာဝဠာ အလုံးသည် ဆီမီးတန်ဆောင်ထွန်းသကဲ့သို့ထက် ဝန်းကျင်အားလုံးကို လူများမြင်သည်ရှိသော် ဝမ်းမြောက်ဝမ်းသာ ရှိကြကုန်၏။ ထိုအခါ သိကြားမင်းလည်း ကုန်သည်သားနှစ်ယောက်ကို ခေါ်၍ တနေရာတည်းနေစေ၏။ ထိုသို့နေပြီးသော် သိကြားမင်းကို ညီနောင် နှစ်ယောက် မေး၏။ အရှင်သိကြားမင်း၊ ဘုရားသုံးဆူတို့၏

ဆူးလေစေတီတော်

ခု-ကြော

ဓာတ်တော် ထားရာကို သိပါ၏လော။ သိကြားမင်းလည်း ကုန်သည် သားမေးလျှင် မသိဟုဆို၏။ ငါအသက်သည်ငယ်၏ နတ်၏ အရေအတွက်သည်ကား တထောင်။ လူတို့၏အရေအတွက်သည်ကား သုံးကုဋေ ခြောက်သန်း ရှိ၏။ ငါ၏အသက်လည်း ငယ်လွန်းသောကြောင့် မသိသာ။ ငထက်ကြီးသော နတ်သားတယောက်ရှိ၏။ ထိုနတ်သားလည်း ရေသဖန်းပင်၌ နေ၏။ သိကြားမင်းလည်း ထိုရေသဖန်းပင်တွင် စောင့်သောနတ်ကို ခေါ်မေး၏။ ထိုရေသဖန်းပင် စောင့်သောနတ်သည် မျက်ပြင်းတထောင်ကြနှင့်၊ တောင်ဝေးထောက်၍ တုံတခိုက်ခိုက်လာ၏။ အရှင်နတ်သား သင်သည် သိဂုံတ္တရကုန်းမြတ်၌ ဘုရားသုံးဆူတို့၏ ဓာတ်တော်ထားရာကို သိပါ၏လောဟုမေးလျှင် ရှင်သိကြားမင်း အကျွန်ုပ်အသက်သည် ကမ္ဘာကွဲသာရှိသည် အကျွန်ုပ်ထက် ကြီးသော နတ်သားနှစ်ယောက်တို့ ဤသိဂုံတ္တရကုန်းထိတ်၌ ဘုရားသုံးဆူတို့၏ ဓာတ်တော်ထားရာ အရပ်ကိုပါသိပါ၏။ သိလျှင် ငါ့ကိုညွှန်ပါ သိကြားဆိုလျှင် နတ်သားနှစ်ယောက်လည်း အရှင်သိကြားမင်း အကျွန်ုပ်တို့ မသိ၊ အကျွန်ုပ်တို့ထက် ကြီးသော နတ်သားကား ငါးယောက်ရှိ၏။ ထိုနတ်သားတို့၏ အမည်ကား ဒက္ခိဏလည်းတယောက်၊ ယောဟနိလည်းတယောက်၊ မှော်ဘီလည်းတယောက်၊ အဗြိဿလည်း တယောက်၊ ဆူးလေနတ်လည်းတယောက်၊ ထိုနတ်သားငါးယောက် တို့သည် ရှိကုန်၏။ သိကြားမင်း ထိုနတ်သားငါးယောက်တို့ကို ခေါ်၍ မေးပါလောဟုဆိုလျှင် သိကြားမင်းလည်း ထိုစကားကိုကြားလျှင် ငါးယောက်သော နတ်တို့ကိုခေါ်၍မေး၏။ အချင်းနတ်သားငါးယောက်တို့ သင်တို့၏အသက်သည် အဘယ်မျှရှိကြကုန်သနည်း ဟုမေးလျှင် နတ်သားများလည်းဆို၏။ အရှင်ဘုရား အကျွန်ုပ်တို့တစုတွင် ဆူးလေနတ်အသက်ကားကြီး၏။ ထိုသည်ရောဟဏီကြီး၏။ ထိုကသည် ဒက္ခိဏကြီး၏။ ထိုကသည် အဗြိဿကြီး၏။ ထိုကသည် မှော်ဘီနတ်သားကြီး၏။ ငါတို့ငါးယောက်အသက်သည် တကမ္ဘာခွဲရှိပြီ။ နတ်သားသင်သည် သိဂုံတ္တရ ကုန်းမြတ်၌ ဘုရားသုံးဆူတို့၏ ဓာတ်တော်ထားရာ အရပ်ကို သိပါ၏လော အရှင်သိကြားမင်း ငါတို့ငါးယောက်သည်

ခု-ဝမ်း

ဘုရားသုံးဆူဒါယကာပင် ဖြစ်သည်။ ငါတို့မသိသော်ကား အဘယ်သူသိမည်ဟုဆို၏။ ဪအချင်းတို့ အဘယ်သို့သိသနည်းဟု သိကြား မေးလျှင် ဆူးလေနတ်သားပြော၏။

နောက်ဆက်တွဲ

အကျွန်ုပ်သည် ကောက္ကသံဘုရား လက်ထက်တော်၌ ငါသည်ဘီလူးဖြစ်၍ တနေ့တနေ့ကို ဆင်တစီးတစီးကုန်အောင်စား၏။ တနေ့သ၌ ဆင်ကိုရှာသော်မရ၍ တေဇောဓာတ်သည် ပြင်းစွာပြင်းစွာ ထင်လာသောကြောင့် အကျွန်ုပ်ဘီလူးသည် ဘုရားမြတ်စွာ လာတော် မူသည်ကို မြင်လျှင် ခရီး၌စားမည်ဟု ငန့်၍နေ၏။ ဘုရားမြတ်စွာလည်း ဆွမ်းခံကြွတော်မူ၏။ ငါသည် ဘုရားရှင်ကိုစားမည်လိုက်၏။ ငါလိုက်သည်ကိုမြင်သော် ဘုရားရှင်လည်း ငန့်၍နေ၏။ ထိုအခါဘုရားရှင်လည်း ငါဘီလူးကိုခေါ်မေး၏။ ဟဲ့ဘီလူး နင်ငါ့ကိုမသိလောဟူ၍ မေး၏။ ငါဘီလူးလည်း ငါမသိဟုဆို၏။ နင်ငါ့ကိုမသိသော် နင့်ကိုငါအပြစ်ပေးမည် ဟုဆို၏။ ဘုရားမြတ်စွာလည်း နင့်ကို ဒါနပေးမည်ဟု မိန့်တော်မူ၏။ ဘုရားရှင်လည်း ပဉ္စသီကို ဆောက်တည်စေမည်။ အသက်ထက်ဆုံးပင် မဆောက်တည်နိုင်သော်လည်း ခုနစ်နှစ်မျှ ဆောက်တည်လေလော။ သည်လည်း အကျွန်ုပ် မဆောက်တည်နိုင်ပါ။ ထိုသို့မဆောက်တည် နိုင်သော်ကား ခုနစ်လမျှဆောက်တည်လေလော။ သည်လည်း အကျွန်ုပ် မဆောက်တည်နိုင်ပါ။ ထိုသို့မဆောက်တည်နိုင်သော်ကား ခုနစ်ရက်မျှ စောင့်ပေလော။ ထိုသို့ဟူတပြီးကား အရှင်ဘုရား ကောင်းပါပြီ ဟုဝန်ခံ၏။ ဝန်ခံပြီးသော ခဏ၌ပင် ငါ၏အစွယ်လေးချောင်းသည် ကျွတ်၏။ ထိုသို့အစွယ်လေးချောင်း ကျွတ်သောခဏ၌ ဘုရားမြတ်စွာလည်း အကျွန်ုပ်အား ဓမ္မခရိုင် ပေးတော်မူ၏။ ယင်းသည် ကုန်း၌လည်း ဘုရားမြတ်စွာကို တွေ့၍ ယင်းသည်အရပ်ကိုလည်း မှော်ဘီလုမံ ဟုတွင်၏။ ငါနေသောအရပ်ကိုကား ကြိုက်ခမီဟုတွင်၏။ ငါပဆစ်ဒူးတုပ်၍ ဓမ္မခရိုင်ကိုခံသောအရပ်ကား ဒဂုဏ်ဟူ၍တွင်၏။ တဖန်မှော်ဘီတော၌ စောင့်သောနတ်ကိုလည်း သိကြားမင်း မေးတော်မူလေ၏။ ယင်းသည် သိဂုံတ္တရကုန်း၌ ဘုရားသုံးဆူ တို့၏ ဓာတ်တော်ထားရာကို

ခု-ကြော

သိပါ၏လော။ အရှင်ဘုရား အကျွန်ုပ်မသိသော်ကား အဘယ်သူကို မေးအံ့နည်းဟု မေး၏။ အကျွန်ုပ်သည် ဂေါဏဂုံဘုရားလက်ထက်တော်၌ ကား ဘီလူးဖြစ်ခဲ့၏။ ဘုရားမြတ်စွာကိုလည်း ယင်းသည်တောင်ထိပ်၌ ငါတွေ့၏။ တွေ့၍ ဘုရားမြတ်စွာသည် အကျွန်ုပ်အား ပဉ္စသီခုနစ်ရက် လည်အောင်ပေးတော်မူ၏။ ပေးသောခဏ၌လျှင် ငါ၏အစွယ် လေးချောင်းလည်းကျွတ်၏။ ကျွတ်သောခဏ၌လျှင် ရေသနတ်တော်ကိုလည်း ဘုရား မြတ်စွာ သည်အကျွန်ုပ်အား ပေး၏။ ပေးသော ရေသနတ်တော်ကို ယင်းသည်ကုန်းထိပ်၌ ထား၏။ နတ်သားတယောက်ကား ကဿပဘုရား မြတ်စွာ ကိုတွေ့၍ တွေ့သောခဏ၌ အကျွန်ုပ်သည်

ဆူးလေစေတီတော်

ဘီလူးဖြစ်၍ ဘုရားလည်း အကျွန်ုပ်ကို ပဉ္စသီပေး၍ ပဉ္စသီခံသောခဏ၌လျှင် ငါ၏အစွယ်
 လေးချောင်း ကျွတ်၏။ ကျွတ်သောခဏ၌လျှင် ဘုရားမြတ်စွာလည်း အကျွန်ုပ်ကို
 တောင်ဝှေးတော် ပေး၏။ ပေးလျှင် ယင်းသည်ကုန်းထိပ်၌ ဌာပနာ၏။ တဖန် သိကြားမင်းသည်
 နတ်သားတယောက်ကို မေး၏။ မေးလျှင် သိကြားမင်း အကျွန်ုပ်သည် ဂေါတမဘုရား
 ဖြစ်သည်ကို သိ၏။ တဖန်တယောက်ကိုမေးပြန်၏။ ရှင်သိကြားမင်း အကျွန်ုပ်သည်
 ကမ္ဘာမကြေမချင်း ဓာတ်တော်ကို စောင့်ရလိမ့်သတည်း။ တဖုဿ၊ ဖလိကကား ဂေါတမ
 မြတ်စွာဘုရားကို ဖူးတွေ့ရလေ၏။ ကုန်သည်နှစ်ယောက်ကား ဘုန်းကြီးစွ။ နတ်မြား
 ချီးမွမ်းကုန်၏။ နတ်သားနှစ်ယောက်တို့၏ စကားကိုကြားပြီးသော် သိကြားမင်းကစ၍
 ပြည်သူလူအပေါင်းတို့သည် အံ့ဩသရဲရှိကြကုန်၏။ ထိုအခါ သိကြားမင်းသည် ဥမင်တိုက်
 တူးအံ့သောငှာ စီရင်တော်မူ၏။ ယင်းသို့သော နတ်များလည်း ဥမင်တိုက်တူးတော့မည်ဟု
 တရုင်းကိုစီယူ၍ ဝမ်းမြောက်ဝမ်းသာ နေကြကုန်၏။ ထိုအခါ သိကြားမင်းလည်း
 ဥမင်တိုက်တူးအံ့ဟု စီရင်၏။ နတ်မြားလည်း ဥမင်တိုက်တူး၏။ ဥမင်စောက် အတောင်
 ၄၄တောင်၊ အလျား ၄၄တောင် တူးပြီးလျှင် ဘုရားသုံးဆူတို့၏ ဓာတ်တော်မြတ်၊ ဓမ္မခရိုင်၊
 ရေသနုတ်တော်၊ တောင်ဝှေးတော်တို့ကိုရ၏။ x x x x x x ။

“ရွှေတိဂုဏ်သမိုင်း” ပေမူမှ ကောက်နုတ်ချက်

- ပိုင်ရှင် - ကဗျာဆရာ သူရဇော်၏ စာစု
 - ရေးသားပြုစုသူ - မသိ
 - ရေးသားသည့်နှစ် - မသိ
 - ရေးကူးပြီးသည့်နှစ် - (သက္ကရာဇ်) ၁၂၄၃-ခု ၊ သတင်းကျွတ်လဆန်း တဆယ့်သုံးရက်၊
 ဗုဒ္ဓဟူးနေ့၊ နေ့သုံးချက်တီးကျော်အချိန်တွင်
- ရွှေတိဂုဏ်သမိုင်း ရေးကူး၍ပြီး၏။ ။
 ပု ။ ဒိ ။ အာ ။

နောက်ဆက်တွဲ

ပေအမျိုးအစား - ဆယ်ကြောင်းရေးပေ
 က အစ ဂေါ် အဆုံး
 ၂ အင်္ဂါ၊ ၁၀ ချပ်။

မှတ်ချက်။ ။ ဘုရားလေးဆူ၏ ဘွဲ့တော်များမှာ “ ကကုသန္ဓ မြတ်စွာဘုရား ”
 “ ကောဏာဂမနမြတ်စွာဘုရား ” “ ကဿပမြတ်စွာ ဘုရား ” နှင့် “ ဂေါတမမြတ်စွာဘုရား ”
 ဖြစ်သည်။ ကကုသန္ဓမြတ်စွာ ဘုရားကို “ ကကုသံ ” ကောဏာဂမနမြတ်စွာဘုရား
 “ ကောဏာဂုံ ” ဟုသာရေးသင့်သော်လည်း ပေမူအတိုင်းသာထားပါသည်။ စာလုံးပေါင်း
 သတ်ပုံ၊ ဝါကျဖွဲ့ထုံး စသည်တို့ကိုလည်း ပေမူအတိုင်းသာထားပါသည်။

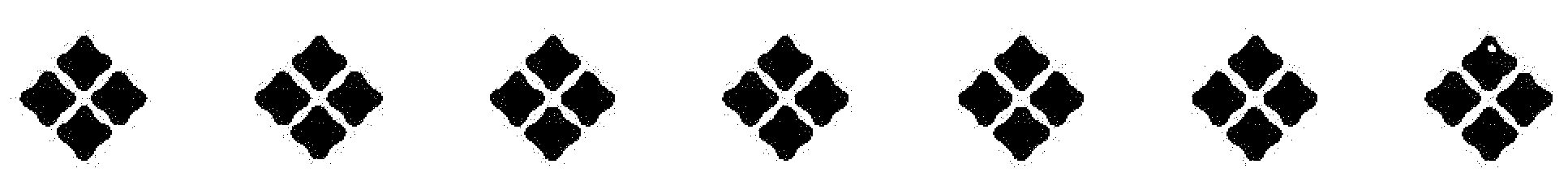

THE SULE PAGODA

ဆူးလေစေတီတော်မြတ် ရွှေသင်္ကန်းအသစ်
ကပ်လှူကြောင်း

ဘုန်းတော် ခြောက်ပါး၏အရှင်သဗ္ဗညုတ၊ သမ္မုဒ္ဓအစစ်ဖြစ်ကြီးဖြစ်တော်မူသော မြတ်စွာဘုရား၏၊ သရိယ ဓာတ်တော်မွေတော်များ၏ ကိန်းအောင်းရာ၊ ရန်ကုန်မြို့ကြီး၏ အလယ်တွင်တင့်တယ်စွာ တည်ရှိတော်မူသော။ ဆူးလေစေတီတော်မြတ်သည် လူအများတို့ သွားလွယ် လာလွယ်သော နေရာဌာနတွင် တည်ရှိသဖြင့်။ ကုသိုလ်ကောင်းမှုတို့၏ ဖြစ်ပွား စိုက်ပျိုးရာကြီးတခုဖြစ်ပြီးလျှင်၊ ရန်ကုန်မြို့၏ ကြက်သရေကြီး တခုလည်း ဖြစ်တော်မူပေသည်။

ရွှေတိဂုဏ်စေတီတော်ကြီးသမိုင်းဟောင်းများနှင့် စပ်လျဉ်းပါရှိသော စကားအရ။ ထိုဆူးလေစေတီတော်ကြီးသည် ဣန္ဒိယခရိုင်၊ ဗောဓိ မဏ္ဍိုင်မှ။ တဖုဿ၊ ဘလ္လိက နောင်ညီ တို့သည် ဆံတော်ဓာတ်ရစ်ဆူကို ပင့်ယူ၍ လာကြရာ ဤဆူးလေစေတီတော်ဌာနမှာ ပထမ ကိန်းဝပ်တော်မူသည်ဟူ၍ ထွက်ဆိုချက်ရှိလေသည်။ ထိုဆံတော်ဓာတ်များ၏ ပထမ ကိန်းဝပ်စံပါယ်တော်မူရာတွင် တည်ထောင်သော စေတီဖြစ်ခဲ့ရာ၊ ထိုအရပ်ဌာနတွင် ရှေးရှေး မဆွပထမက ဆူးလေနတ်ကြီး၏ နတ်ကွန်းတည်စိုက်ရာ ဌာနဖြစ်၍ ဆူးလေစေတီတော် မည်သည် ဟူ၍ ဥဒါန်းစကား ပြောကြားလျက်ရှိကြကုန်၏။ ထိုစေတီတော်ကြီးသည် ကျွန်ုပ်တို့မြန်မာနိုင်ငံမှာ အလွန်ရှေးကျသော ကာလကပင် တည်ထောင်ခဲ့လေသည် ဖြစ်သောကြောင့် အလွန်ဝါတော်ကြီးရင့်၍ ဓာတ်တော်မွေတော်စစ်တို့၏ ကိန်းဝပ်ရာ စေတီအိမ်ကြီး တခုဖြစ်ကြောင်းကို ကောင်းစွာ ယုံကြည်ထိုက်ပေသည်။ ထိုဆူးလေစေတီသည် ပဋိရူပဒေသစက်ကြို၍ နေသော ဤရန်ကုန်မြို့ကြီးအလယ်မှာ တင့်တယ်စွာ တည်ရှိ၍ နေသည်နှင့်အညီ ရန်ကုန်မြို့ ကြီးပွားတိုင်း၊ ဆူးလေဘုရားသည်လည်း များစွာသော ကြက်သရေတို့ဖြင့် တင့်တယ်လေ၏။ ရန်ကုန်မြို့တွင် နေကြကုန်သော ဗုဒ္ဓဘာသာဝင် သူတော်စင် အပေါင်းတို့က ကောင်းမွန်စွာ ပြုစုလာကြသည့်အတွက် ယခုထက်တိုင်အောင်

နောက်ဆက်တွဲ

ပျက်စီးယိုယွင်းခြင်းမရှိ ပကတိ တည်ရှိတော်မူသည့်အရာကို ဗုဒ္ဓဘာသာဝင် အစဉ်အဆက် တို့အားလည်း အထူးပင်ကျေးဇူးတင်ထိုက်ပေသည်။

အကြောင်းထူးတခုမှာ ရှေးရှေးသောအခါ ဤဆူးလေစေတီတော်ကြီးသည် မြို့၏အလယ်မှာ ထင်ရှားကျော်စောစွာ ရှည်ကြာလေးမြင့် တည်ရှိတော်မူပါလျက် မကြာမီ ကာလတွင်မှ တည်ထောင်သော ငါးထပ်ကြီးဘုရားကဲ့သို့ ပွဲတော်ရဘုရား စာရင်းတွင် မပါမဝင်ဘဲ လစ်လပ်ကျန်ကြွင်းသော အချက်မှာ လွန်စွာစဉ်းစားဘို့သင့်သော အချက်ပင် ဖြစ်လေသည်။ သို့ရာတွင် ထိုဆူးလေစေတီတော်ကြီးကို အမှီပြု၍ ဆူးလေပိဋကတ်အသင်း ဟူသော အမည်နှင့် တည်ထောင်ဖွင့်လှစ်ကြသော လူကြီးလူကောင်း ပညာရှိ အပေါင်းတို့က ပြဆိုခဲ့သည့် အချက်ကို အထူးစဉ်းစားမိကြသဖြင့် လွန်ခဲ့သော ၁၂၇၄-ခုနှစ် တပေါင်းလက အစပြု၍ ဆူးလေဘုရားပွဲတော်ကြီးကို ဖြစ်ဘူးဖြစ်ခဲ၊ ကြုံဘူးကြုံခဲ ဆင်နွှဲပြုလုပ်ကြပေသည်မှာ လူရောနတ်ပါ ဗြဟ္မာအပေါင်းတို့က ကောင်းချီး အနုမော် သာဓုခေါ်ထိုက်သော အချက်ပင် ဖြစ်ပေသည်။ ။ နောင်အနာဂတ်အခါတွင်လည်း နှစ်စဉ် နှစ်ဆက် ပွဲတော်ကြီးဖြစ်၍ ဆူးလေစေတီတော်မြတ်သည် ပွဲတော်ရဘုရား စာရင်းတွင် ပါဝင်တော်မူလိမ့်မည်ဟု အတည်ကျ ယုံကြည်ထိုက်ပေသည်။ ။ ယခု ၁၂၇၅-ခု နတ္တော်လတွင် ဤဆူးလေစေတီတော်မြတ် ကြီးမှာ ဒါယကာအသစ်များ တိုးပွားရရှိတော်မူသည်ဟု ဆိုထိုက်စွာ ဆူးလေပိဋကတ် အသင်းသားတို့က ကြိုးစာအားထုတ်ခြင်းကို အရင်းမူလပြု၍ ရွှေသင်္ကန်းအသစ် ကပ်ကြသော ဆူးလေဘုရား လူကြီးမင်းတို့၏ အကြံအစည်သည် စီမံသည်အတိုင်း အထမြောက် အောင်မြင်လေသည့် အရာကိုလည်း လွန်စွာဝမ်းမြော်ထိုက်ပေ၏။ ။ ထိုသို့ ရွှေသင်္ကန်း အသစ် ကပ်လှူမည်ရှိရာ စေတီတော် လုံးပြည့် ငြမ်းဆင်ပြီးလျှင် အလွန်အဘိုးထိုက်တန်သော စိန်ဖူးနှင့်ငှက်မြတ်နားကို ၁၂၇၅-ခု နတ္တော်လွန်း (၉)ရက်နေ့ လူကြီးလူကောင်း ပရိသတ်များ အရှေ့တွင် ယူ၍ သိမ်းဆည်းထားကြလေကြောင်း။

ဤကဲ့သို့ စိန်ဖူးငှက်မြတ်နားချရခြင်းအကြောင်းမှာ ရွှေသင်္ကန်း ကပ်လှူရန် ထီးတော်ကြီးသို့အထိ ငြမ်းဆင်ပြီးစီး ရှိသောကြောင့် မသမာသော လူဆိုးလူယုတ်များသည် လွယ်ကူစွာနှင့် ဘက်ရောက်၊ အမြောက်အမြား အဘိုးထိုက်တန်သော ငှက်မြတ်နားစိန်ဖူးကို ယူဆောင်နိုင်ဘွယ်အကြောင်း ရှိလေသည်။ ထိုသို့ လူဆိုးသူဆိုးတို့၏ ဆောင်ယူခြင်း မဖြစ်စေရန်၊ ရွှေသင်္ကန်းကပ်လှူ၍ မပြီးမီအတွင်း စိန်ဖူးငှက်မြတ်နားကို အောက်သို့

ဆူးလေစေတီတော်

ခေတ္တချာထား သိမ်းဆည်းခြင်းဖြစ်လေသည်။ ထိုသို့ ငှက်မြတ်နားစိန်ဖူး ချပွဲကို ဆူးလေပိဋကတ် အသင်းသားတို့က ဆောင်ရွက်ကျင်းပကြသည်မှာ များစွာသင့်လျော်လှပေ၏။ ထိုငှက်မြတ်နားစိန်ဖူးချပွဲတွင် အသင်းပေါင်းများစွာတို့က လာရောက်ကူညီ ဝိုင်းဝန်းကြ၍ ပူဇော်ဘွယ် အမျိုးမျိုးတို့ဖြင့် ပါဝင်ထောက်ပံ့ကြသည့်အရာကို များစွာ ဝမ်းမြောက် ထိုက်လေသည်။ ထိုပွဲပြုလုပ်သောနေ့မှာပင် အလှူပါဝင်ကြသည်မှာ ပွဲစားကြီး ဦးဒိုးအောင်၊ ဇနီး မောင်နှံတို့နှင့်တကွ ရန်ကုန်မြို့ စဉ်းအိုးတန်းအောက်လမ်းရှိ ဥပါသကာ ဥပါသကီ အပေါင်းသူတော်ကောင်းတစ်စုတို့က ရွှေဆောင်းရေ ပေါင်း(၁၀၂) တရာနှစ်ဆိုင်းကို လာရောက် ပူဇော်ကြလေသည်။ ။ ထိုရွှေဆိုင်း ပဒေသာကို အရပ်သား လူငယ်တို့ ကိုယ်တိုင်ထမ်းဆောင်ကြပြီးလျှင် လူကြီးများက ပန်းခိုင်ကိုယ်စီကိုင်၍ လက်အုပ်ချီကြ၍ ဆူးလေစေတီတော်မြတ်ကို လက်ျာရစ် သုံးပတ် လှည့်လည်ပူဇော်ကြသည်ကို တွေ့မြင်ရာ များစွာပင် သဒ္ဒါတရား ဖြစ်ဘွယ်ကောင်းလေသည်။ ထိုသို့ ပူဇော်ပြီးသော နောက်မှ ရွှေဆိုင်းများကို ဘဏ္ဍာတော်ထိန်း လူကြီးမင်းတို့အား အပ်နှင်းကြကုန်၏။

စိန်ဖူးငှက်မြတ်နားကို ကြည့်ရှုတွေ့မြင်ရာ ရတနာ အဘိုးတန်ဖြစ်သည့် စိန်၊ ကြောင်၊ ဥဿဘရား၊ ပတ္တမြား၊ ပုလဲ၊ ကျောက်မျက်ရွဲတို့ဖြင့် စီချယ်အပ်သော ရွှေသားငှက်မြတ်နားကြီးနှင့် ရွှေဆည်းလည်းများစွာကိုလည်း တွေ့ရှိရလေသည်။ ။ စိန်ဖူးငှက်မြတ်နားများတွင် ကုသိုလ်ရှင်တို့၏ အမည်နာမကိုလည်း ရေးသားဘော်ပြ၍ မြင်မြင်သမျှသော သူတို့၏ သဒ္ဒါတရားအသစ်ပွားများစေရန် ပြုလုပ်သကဲ့သို့ ဖြစ်ကုန်၏။

စိန်ဖူးငှက်မြတ်နားကို ချယူပြီးသည်နှင့် တပြိုင်နက် စိန်ဖူးနေရာတွင် အစားသွင်း၍ ဖရောင်းတိုင်ကြီး ငါးဆယ် အလင်းအားနှင့် ညီမျှသော ဓာတ်မီးတလုံးကို ရွှေကြူးကုမ္ပဏီမှ နေ့စဉ် ပူဇော်ရာ၊ ၎င်းဓာတ်မီးသည် ညနေခြောက်နာရီ အချိန်မှ နံနက်ငါးနာရီ တိုင်အောင် အစဉ်မပြတ် ထွန်းလင်းလျက် ရှိလေသဖြင့် တညဉ့်လုံးလုံးပင် ထိုဓာတ်မီးကို တွေ့မြင် နိုင်သည့်ပြင် ဆူးလေစေတီကြီးကိုလည်း ရည်မှန်း၍ ကြည့်ညိုစေတနာ သဒ္ဒါပြဋ္ဌာန်းနိုင်ဘို့ရန် အကြောင်းဖြစ်လေသည်။ ထိုပြင် စေတီတော်မြတ်၏ ယိုးဒယား ပတ်လည်ဝန်းကြင်တွင်လည်း အမိန့်တော်ရမင်း ဦးကျော်ဇံက ဓာတ်မီးလေးပွင့် ရန်ကုန်မြို့ သံဖြူတန်းနေ ရွှေကုန်သည်ကြီး ဦးစံဟိန်က ဓာတ်မီးလေးပွင့်ကို အသီးအသီး ထွန်းညှိပူဇော်ကြလေသည်။

နောက်ဆက်တွဲ

ရွှေသင်္ကန်း ကပ်လူပုဇွန် ပြီးစီးသောအခါ ဆူးလေစေတီတော်မြတ်ကြီးသည် တခဲနက် ရွှေသားအတိပြီးသော ရွှေတောင်ထွဋ်ကြီးကဲ့သို့ ညီးညီးထိန်ပြောင် တောက်လောင် ကမန်း၊ အဆန်းတကြယ်ကြည်ညိုဘွယ် ရှိပြီးလျှင် မြင်မြင်သမျှသော သူတို့၏ သဒ္ဓါတရားကို တိုးပွားစေလျက် သာသနာ့ကြက်သရေ မြို့ကြက်သရေ ဖြစ်ပြီးလျှင် ရှေ့လာမည့် တပေါင်းလအခါတွင် ကျင်းပပြုလုပ် လတံ့သော ပွဲတော်မှာလည်း များပြားသော လူသူပရိသတ်တို့ဖြင့် ပြည့်နှက် စည်ကားခြင်း ဖြစ်ပေလိမ့်သတည်း။

၁၉၁၄-ခုနှစ် ဇန်နဝါရီလထုတ် မြန်မာ့အလင်း မဂ္ဂဇင်း (၈-၅၇-၆၁)

မှတ်ချက်။ ။ မဂ္ဂဇင်းပါ စာလုံးပေါင်းသတ်ပုံနှင့် အသုံးအနှုန်းများအတိုင်း ကူးယူ ဖော်ပြထားပါသည်။

နောက်ဆက်တွဲ (c)

ဆူးလေနတ်ကြီးက သိင်္ဂုတ္တရ ကုန်းမြေ ရှာပွေခန်းပါဝင်သည့်
ရွှေတိဂုံစေတီတော်သမိုင်း၊ ပန်းမြိုင်လယ်သို့ လိုက်သော
ယိုးဒယားပိန်းခွားကြီး

မိုးကုန္တာ၊ တည်လာ-ဖန်၊ စံရွှေနန်း၊ ရံထွေဆန်း၊ ရစ်သန်း၊ ရေယဉ်သွယ်၊ ငွေမင်ခြယ်၊
ပြင်ကျယ်ပင်လယ်ကမ်း၊ မြင်ဖွယ်လွမ်းလို့-တမ်းဆိုယောင်ကာ၊ ဟံသာတိုင်းကြီး အောင်ချာမြေ၊
ဝေရီသွေပြီကုန်ရာ သာမောစွာ ဝတိံသာ-နိမ္မာတူဖွယ်နှုန်း၊ လေးဆူမွေတော် စံပျော်ဘုန်းပါ၊
တေဇာချုန်းတယ်- ကုန်းမြတ်စွာ x ၊ တိဂုံရှင်မြတ်ဖျား စေတီယာ x ၊ ရွှေစာထွင်သမိုင်း၊
တင်တိုင်းသာ x ခါပိုင်းဖြတ်ညီလေ၊ တိုင်းမြတ်မဇ္ဈိမေ၊ ပြည်-ရွှေကပ္ပိနန်း၊ မြန်းစံတော်မူ၊
သုဒ္ဒေါမင်း မြတ်ရာဇူ x ။ တောင်ညာမာယာ ဒေဝိဖွားမြင်၊ တိုက်တစ်သောင်း ရိုက်ညောင်း
ထိန်.ထိန်.ဆူ၊ သုံးရွာဓမ္မာ ရွှေစည်တီးတော်မူမည်၊ ကြီးမြတ်ဗုဒ္ဓကဲ့၊ မြူ x
များပြားရန်ထွေ x ငါးပါးမာန်ကိုခြွေ၊ အောင်မြေမွန်မြတ်သော၊ ဗောဓိမဏ္ဍိုင်၊
ဝိဇ္ဇာသုံးဆူဉာဏ်ပိုင် x (မြေအပရာဇဉ်၊ ဦးပလ္လင်၊ ရတနာစိုင်း၊ အနေကဇာ ရင့်ကျူးအစဉ်၊
တဏှာနိုင်၊ နတ်မြဟ္မာအပေါင်းသဟံ၊ အမြတ်ဓမ္မာတောင်းပန်၊ သတ္တဌာ-ပြောင်းစံ၊
အပေါင်းဉာဏ်ပိုင်၊ ကျမ်းအဘိဓမ္မေ ရှေ့ဉာဏ်ဆင်ခြင်ခန်း၊ မြတ်ပဌာန်းတွင်၊ လျှပ်ပန်း
ခြောက်ရောင်ဆိုင်၊ ပြန်လှိုင် ဆယ်ဒီသာ၊ ချီကာထိုမှ စံရာ၊ ရာဇာရတနံ၊
ထူးမြတ်ပင်ရိပ်မြိုင်) ။ ။

နောက်ဆက်တွဲ

နိုင်ငံတိုင်း မြတ်ဥက္ကလာ၊ ညီနောင်နှစ်ပါးတို့ ပြည်ဘောင်အခြားကိုသာ၊ ကုန်သည်
 တဖုသ-ဘလ္လိကာ၊ မဇ္ဈေခန်းကို ကူးသန်းလည်ရောက်ခါ၊ မင်း-ရက္ခနတ်ရှင်၊ မြင်စေ
 ကိုယ်ထင်လျား၊ (များစွာ၊ ငါးရာလှည်းကိုတား၊ မြတ်ဘဂဝါ ကပ်ကာလူဖို့ကြား)။ ။
 နှစ်ပါးညီနောင်လေ-ဘုန်းခေါင်ခြေတော်ရင်း၊ ဒွေးဝါစိသရဏဂုံ၊ ခံလှစ်ယူ-ရှစ်ဆူဆံတော်နှင့်၊
 မွေတော်ရင်း ရှိရင်း၊ သွင်းဌာပနာ - ကုန်းတော်မြေ သိဂုံတ္တရာ x ၊ (မြင်မြော် ရှင်တော်မိန့်
 ရွှေဗျာ၊ ပန်ကာ ပြန်လာရွှေမြို့ကမ်း)။ ။ ဗိုလ်ပါပြည့်လျှမ်း၊ (ကြိုကာလှည့်တန်း၊ ကြည်ရွှန်း
 ရှိပန်းဘုပ်ကာ၊ ဥက္ကလာမင်း နှုတ်ပတ္တနာခြင်း လွန်မင်းသဒ္ဓါ၊ များသူငါ ဆူငြာခြိမ်ခြိမ်သံ)။
 x ခြောက်မည်ရောင်ခြည် ပျံကွန်ဝဲ x လွန်ကဲတဖန်နော် ဆံတော်ကြိုသည်ပွဲ။ ။ စိန္တေယျာ၊
 ဗျာရွှေခွန်းငယ်၊ ညွှန်းလိုက်သည်ကို ကြည်တင်လျှောက်ကြား၊ မိန့်တော်ချိုစွာ ဗိုလ်ပါများ၊
 သွားလှည့်ရှာခြေ၊ တောနှင့်တောင် နှံ့လျက်ထွေထွေ၊ ကြွင်းမကျန် များမြင်သိပေ၊ ဘယ်ဟာကို
 ကုန်းမြတ်သိဂုံတံဗွေ ဧကန်မှန်သိသူ၊ လူတွင်ဘယ်ရှိအုန်း၊ ချုန်းချိုချင်၊ ညီနောင်
 ဆွေးပူကြလျှင် x ၊ (ဝကိုသာ စိန်ကမ္မလာ ဣန္ဒာရှင်၊ ရှုမြင် လူ့ခွင်မြန်းကြွမေး)။ ။
 ရှည်ကြာဘိဝေး၊ (မည်မှာရှိသေး ညှိတွေးသိရေးခက်စွာ၊ ဤခါမြော်တင်း၊ ဝေယန်သနင်း၊
 လျင်ပြင်းတေဇာ၊ သက်ရှည်ကြာ၊ ကမ္ဘာတည် နတ်များ)။ ။ လျင်လျား ခုသာ၊
 စုလာရောက်စေသား။ ။ ပြန်တမ်းရွှေဗျာဆင်၊ မနေသာပင်၊ သံလျင် ဣန္ဒကာ-နှိမ်ကာ
 ရှိပန်တွား x ၊ သည်းကြား ရွံ့ကာဖို၊ မော်ဘီဆို၊ နတ်အိုဆူးလေ၊ ရောက်ပေဝင်ခစား x ၊
 ထက်ဘုံစံ သိကြားငယ်ကသာ၊ ကြားစေ မိန့်တော်သံ၊ သုံးဆူမြတ်ဖျား မွေတော်စံ၊
 မြတ်သိဂုံတံထီး ရွှေတောင်ယံငယ် ဘယ်မှာညွှန်ပါနိုင်လျှင်၊ သိချင်တော့သည်၊ မြက်ကြည်
 ဖော်ထုတ်မေး၊ ရောက်လာ စုဝေးကြလေတာ၊ များတို့ဒေဝတာ၊ တွေဝေ ကြံတွေး နေစဉ်ခါ၊
 ဆူးလေနတ်ကြီးသည်သာ၊ ကြားလျှောက်တင်ကာ၊ ရှည်စွာယခင် ဖြစ်အင်ထိုထို၊ ညွှန်းပြဆို၊
 ထက်ဘုံပိုင်မင်းနှင့် ညီအစ်ကို၊ ပြည်လုံးလူဗိုလ် ရွှင်မြူး လွန်နှစ်လို၊ မြတ်သီလာ တောင်မြင့်
 ဗွေကို ရှိဟောင်းမွေတော် ထုတ်ဖော်ရွှင်နှစ်လို။ ။ (ချိုညောင်း၊ နတ်လူအောင်ဆုတောင်း၊
 မြတ်ရာပြောင်းဖို့၊ စိတ်ကြံရည်၊ လေးဆူမွေပေါင်း စိန္တေတည်၊ ကြိမ်ပေသည် ထူးမြတ်ပွဲ)။
 သုံးဘုံ နတ်လူဗြဟ္မာလဲ၊ ခါမစဲ ခြိမ်ခြိမ်ဆူ-သာသနာငါးထောင်၊ မြားမြောင်သတ္တဝါ၊
 နတ်ရွာဖိုလ်နိဗ္ဗူ၊ ရွယ်ချူ လွယ်ကူရောက်စေကြောင်း၊ ကောင်းခြီး ပုညမင်္ဂလာ၊ ပွားရာစင်ဖြူ
 လေးဆူဓာတ်ပုံ တိဂုံစေတီ၊ ဦးချိုတင် ညွတ်ပျောင်း။ ။

(ဆရာ ဦးမြိုးချို)

ဆူးလေစေတီတော်

ရွှေတိဂုံသမိုင်းဘွဲ့

တဖုဿငယ်နှင့်၊ ဘလ္လိကညီနောင်၊ မြတ်ဆံတော်ရှစ်ချောင်း၊ စုပေါင်း၍-
 ယူခဲ့ဆောင် x တန်ခိုးတော်က တောက်လောင်၊ ရွှေရောင်လေ-ငွေရောင်လေ-မြရောင်ပြီးပြန်၊
 ဥက္ကလာ များစွာမိုလ်ခြေ ဆက်ပါလို့လေး x မြတ်ရာဇာ-ဆံတော်ကိုင်ကာ-လက်ကယ်
 နှင့်လေး x မှိုင်တွေလျက် အခါခါ၊ မွေတော်ဓာတ် ကိန်းဝပ်ကျိန်းမြတ်နေရာ၊ သိဂုံတံကယ်
 တည့်တောင်သေလာ၊ ဘယ်မှာလေ x ဘယ်မှာလေလား၊ နတ်ဆူးလေ၊ ရှာဖွေမိန့်တုံငြား
 လို့လေး x ။ လေးဆူရှင်သည် သည်တွင် တည်တော်ထားလို့လေး x မြတ်စိန္တေဖျားကိုလှ၊
 လူငြားပါကြအံ့မကုန်၊ မည်တော်တည်ထား မြတ်ဖျားတည့် ရွှေတိဂုံ x ။ ။

သဖြန် ။ ။ စိမ်းပြာလဲ့မှုန်၊ ရဂုံက မှိုင်း ။ မြူခိုးရယ်မှောင်မှောင်နှင့်၊ သည်တောင်မှာ
 ရွှေရောင်ဖုံးတယ်၊ ကုန်းမြတ် သမိုင်း ။ ။

(မဟာဂီတပေါင်းချုပ်ကျမ်း)

မြတ်ချက် ။ ။ နောက်ဆက်တွဲ-တွင် ဖော်ပြသော ရွှေတိဂုံဘွဲ့တေးဂီတများသည်
 ကူးယူရာ စာအုပ်များ၌ ပါရှိသည့် မူအတိုင်း ဖြစ်ပါသည်။

စီးပွားရေးအရ အရေးပါသည့် ဒေသဖြစ်သော ဆူးလေစေတီတော် ပတ်ဝန်းကျင်၌ တည်ရှိသည့်

မြန်မာအဆွေတိုက်ကြော်ငြာတေးထပ် မှောက်ဆက်တွဲ (၈)

နတ်ဝိသုပန်လာဘိသည်သို့	ကုန်သည်တို့ရပ်ဌာန်
မြန်မာပြည် ကျက်သရေ	ပန်းဥယျာဉ်စံရာကွေ
ဟံသာဝတီကနက်ဗွေမှာ	မြန်မာဆွေ ဆန်းတင့်စိမံ။
တက်တနေပုံသို့။	ကုန်လက်ဟောင်းအဖိုးတန်ကို
များလူမျိုးကြို့နေလုံသည်	အမျိုးမှန် တိုက်ဖွင့်လို့
မြို့ရွှေကုန်ဆန်းကြယ်တဲမြို့။	အလိုက်သင့်ချိုချိုသာသာ
ရောင်းဝယ်မှုစည်ပင်သာ	ရောင်းချကြည်စွာ။
ကြည်လင်စွာပျော်ဖို့။	မြန်ဝံသနရက္ခာမှာ
မြတ်ဆူးလေတောင်တနို့ဆီမတော့	သူထက်ငါဝယ်ကြောင်းပလေး။

လယ်တီပဏ္ဍိတဦးမောင်ကြီး မြန်မာ့အလင်းမဂ္ဂဇင်း၊ ဒုတိယတွဲ၊ အမှတ်-၅၊ ၁၉၁၃-ခု၊ မေလ

နောက်ဆက်တွဲ (ဆ)

ဆူးလေစေတီတော်ဂေါပကအဖွဲ့၏ ၁၉၉၆-ခုနှစ်၊ ဇွန်လ(၄)ရက်နေ့တွင်
ကျင်းပသော (၁၉၉၅-ခုနှစ်) တတိယလေးလပတ်နှင့် တစ်နှစ်တာ
ဆောင်ရွက်ချက်များအပေါ် ဩဝါဒခံယူပွဲအခမ်းအနားတွင်
မိန့်ကြားတော်မူသော

ဩဝါဒါစရိယဆရာတော်ကြီး ဘဒ္ဒန္တကောသလ္လ၏ ဩဝါဒကထာ

ဆူးလေစေတီတော်ကြီး၏ အနေအထားသည် ပထမဦးစွာ ပြောရလျှင် အားလုံးသိတဲ့
အတိုင်းပါပဲ။ ရန်ကုန်မြို့တော်၏ အလယ်ခေါင်တည့်တည့်မှာ ကုန်းမိုးမိုး သပ္ပာယ်ဖွယ်ရာရှိနေတဲ့
စေတီမြတ်ဖြစ်ပါတယ်။ ဆူးလေစေတီသမိုင်းကိုလည်း ဒါယကာကြီးများအဖွဲ့မှ ရေးသားလျက်
ရှိတာကိုလည်း တွေ့ရပါတယ်။ သမိုင်းရေးရာမှာလည်း အခါအားလျော်စွာ ဆရာတော်
သတိပေးရပါတယ်။ သမိုင်းဟာ မမှားဘို့ အလွန်အရေးကြီးပါတယ်။ သမိုင်းလွဲလျှင် အခြေအနေ
အားလုံး လွဲမှားသွားမှာ ဖြစ်ပါတယ်။ သမိုင်းသည် အရာဝတ္ထုတစ်ခု (ဝါ) နိုင်ငံတစ်ခု၏
အထောက်အထားသာမက ထင်ရှားတဲ့မှတ်တိုင်တစ်ခု ဖြစ်ပါတယ်။ သမိုင်းရှင်သန်နေမှ
လူမျိုးလည်း ရှင်သန်နေမယ်ဆိုတာ လောကအနေနဲ့ကြည့်ရင် အားလုံးတို့ဒါယကာတွေ
သိလိမ့်မှာ ဖြစ်ပါတယ်။ သမိုင်းကွယ်ပျောက်သွားရင် လူမျိုးလည်းပျောက် သွားနိုင်ပါတယ်။
ဒါကြောင့်မို့ သမိုင်းအထောက်အထားများဟာ ထင်ရှားဖို့၊ ခိုင်မာဖို့ အလွန်အရေးကြီးကြောင်း၊
ဆရာတော် အကြောင်းအားလျော်စွာလည်း ဩဝါဒပေးခဲ့ပါတယ်။ ဒါကြောင့် ကနေ့ပြောတဲ့နေရာ
မှာ သမိုင်းအထောက်အထားလဲ ထင်ထင်ရှားရှားဖြစ်ဖို့ ဩဝါဒပေးချင်ပါတယ်။ ဆူးလေစေတီတော်
ကြီးဟာ ကုန်းမိုးမိုးလေးနဲ့ မြို့တော်ရဲ့ကျက်သရေဆောင် တင့်တယ်တဲ့ စေတီတစ်ဆူဖြစ်တယ်။
ရွှေတိဂုံစေတီတော်ကြီးဟာ ကမ္ဘာကျော်တဲ့ စေတီတစ်ဆူဖြစ်သလို ဆူးလေစေတီတော်ဟာလည်း
ကမ္ဘာကျော်တဲ့ စေတီတစ်ဆူ တင့်တယ်တဲ့ စေတီတော်မြတ်လည်း ဖြစ်ပါတယ်။ ဒီစေတီရဲ့
အဆောက်အအုံများဟာလည်း ဂေါပကလူကြီးများရဲ့ ကြိုးစားပမ်းစား ဆောင်ရွက်သွားလို့
အတော်လည်း လုံလောက်ပြည့်စုံပါတယ်။ ရှေးကဆိုရင် ဆူးလေစေတီတော်ဟာ ကုန်းတော်
မသန်မရှင်းနှင့် ကျဉ်းကျဉ်းလေးပါ။ အကြောင်းအမျိုးမျိုး၊ အခြေအနေအမျိုးမျိုးနှင့် လုပ်ငန်း
အရပ်ရပ်တွေမှာ ရှုပ်ထွေးနေပါတယ်။ မိုးချုပ်လျှင် ဆူးလေစေတီ မတက်ရဲပါဘူး။ ဒါဟာ

နောက်ဆက်တွဲ

ဆရာတော်တို့ လက်တွေ့ တွေ့ခဲ့ရတဲ့ အခြေအနေပါ။ ယခုဆိုလျှင် လုံခြုံရေးအပြည့်အဝနှင့် သာယာမှု၊ တင့်တယ်မှု၊ ရှင်းလင်းသပ်ရပ်မှုတွေ ပြည့်စုံနေတာ အားလုံးက ဝန်ခံထောက်ခံရမှာ ဖြစ်ပါတယ်။ ဒါဟာ ခေတ်တစ်ခုကို မလွဲမသွေ ထောက်ပြရမဲ့ ကိစ္စတစ်ခုပါ။

အခုခေတ်က နိုင်ငံတော်ငြိမ်ဝပ်ပိပြားမှုတည်ဆောက်ရေး အစိုးရအဖွဲ့ပေါ့။ ကိုယ့်နိုင်ငံသား မဟုတ်ပဲ သူတစ်ပါးနိုင်ငံသား ဂျပန်တွေ လာအုပ်ချုပ်တာတောင် ဂျပန်ခေတ်လို့ သုံးကြံသေး တာပဲ။ သမိုင်းမှာ ရေးထားရတယ်။ ခေတ်အဆက်ဆက်သမိုင်းကို ဖြတ်တောက်ပစ်လို့ မရပါဘူး။ အခု နိုင်ငံတော်ငြိမ်ဝပ်ပိပြားမှုတည်ဆောက်ရေး အစိုးရခေတ်မှာ အားလုံးဟာ ဗဟုသုတရှိတဲ့ ပုဂ္ဂိုလ်ကြီးတွေ ဖြစ်ပါတယ်။ တစ်နိုင်ငံလုံး ဘက်စုံဘာသာရေး၊ စီးပွားရေး၊ လူမှုရေး၊ ပညာရေး၊ တည်ဆောက်ရေးအစရှိတဲ့ လုပ်ငန်းများ ပြည့်စုံလုံလောက်ပြီးသကာလ သွားလာရေး အခက်အခဲမရှိအောင် ဆောင်ရွက်ထားတာ အားလုံးသိပါတယ်။ ဒါကြောင့် ဒီခေတ်ကို သမိုင်းဝင်မှတ်တမ်းတင်တဲ့နေရာမှာ ရှေ့ဆုံးကရောက်နေတဲ့ ခေတ်ပဲလို့ ပြောရမှာ ဖြစ်တယ်။ ဆူးလေစေတီတော်မြတ်လည်းပဲ ဒီခေတ်နှင့် တစ်ဆက်တည်း ပါဝင်နေတာ အားလုံးအတွေ့ပါ။ အခုအချိန်မှာ တင့်တယ်ဖွယ်၊ ကြည်ညိုဖွယ်ရှိတဲ့ စေတီတော်မြတ်ဖြစ်တဲ့ အတွက် ဆရာတော်တို့ သြဝါဒါစရိယဆရာတော်များကလည်း ဒါယကာကြီးတွေ အသိ ဖြစ်ပါတယ်။ ရှေ့ဆက်လက်ပြီး ဆူးလေစေတီတော်မြတ်ကြီးဟာ ကမ္ဘာ့အလယ်၊ မြန်မာ့ အလယ်မှာ ထွန်းတောက်အောင်မြင်စွာ၊ တန်ခိုးကြီးမားစွာ မည်သည့်နိုင်ငံကမဆို လာရောက် ဖူးမြော်နိုင်တဲ့ အခြေအနေရောက်အောင် ပို၍ပို၍ တိုးတက်အောင်၊ ပို၍ ကြည်ညိုဖွယ်ဖြစ်အောင် ဆောင်ရွက်သွားကြပါလို့ တိုက်တွန်းရင်း ဆရာတော်၏ သြဝါဒကို နိဂုံးချုပ်ပါတယ်။

x x x

ဆူးလေစေတီတော် ဂေါပကအဖွဲ့၏ သြဝါဒါစရိယ ဆရာတော် တစ်ပါးဖြစ်တော်မူသော အဂ္ဂမဟာပဏ္ဍိတ ဘဒ္ဒန္တကောသလ္လ ဆရာတော် ဘုရားကြီး၏ သြဝါဒကထာသည် ဆူးလေစေတီတော်သမိုင်းအတွက် မှတ်သားဖွယ်ရာများ ပါဝင်နေသဖြင့် မပျောက်ပျက်စိမ့်သောငှာ နောက်ဆက် တွဲအဖြစ် ထည့်သွင်းမှတ်တမ်းတင်အပ်ပါသည်။

ဆူးလေစေတီတော် ဂေါပကအဖွဲ့၏
ဩဝါဒါစရိယ ဆရာတော်ဘုရားကြီးများ
၁၉၉၆ ခု၊ မတ်လ ၁၇ ရက်

- ၁။ နိုင်ငံတော်သံဃမဟာနာယကအဖွဲ့၊ ဩဝါဒါစရိယ
အဂ္ဂမဟာပဏ္ဍိတ၊ အဘိဓဇမဟာရဋ္ဌဂုရု၊
အဘိဓဇအဂ္ဂမဟာသဒ္ဓမ္မဇောတိက ဘဒ္ဒန္တသေဠိလာဘိဝံသ
သေဠိလဗိမာန်၊ ဘောက်ထော်၊ ရန်ကင်းမြို့နယ်။
- ၂။ နိုင်ငံတော်သံဃမဟာနာယကအဖွဲ့၊ ဩဝါဒါစရိယ
အဂ္ဂမဟာပဏ္ဍိတ ဘဒ္ဒန္တဩဘာသာဘိဝံသ
ဖျာပုံတိုက်သစ်၊ သရက်တောကျောင်းတိုက်၊ လမ်းမတော်မြို့နယ်။
- ၃။ နိုင်ငံတော်သံဃမဟာနာယကအဖွဲ့၊ ဩဝါဒါစရိယ
အဂ္ဂမဟာပဏ္ဍိတ ဘဒ္ဒန္တနာယက
မဟာအောင်မြေဘုံကျော်ကျောင်းတိုက်၊ ဗဟန်းမြို့နယ်။
- ၄။ ရန်ကုန်တိုင်း သံဃနာယကအဖွဲ့၊ ဩဝါဒါစရိယ
အဂ္ဂမဟာပဏ္ဍိတ ဘဒ္ဒန္တသာသနာဘိဝံသ
သာသနာ့ဝံသကျောင်း၊ သရက်တောကျောင်းတိုက်၊ လမ်းမတော်မြို့နယ်။
- ၅။ နိုင်ငံတော်သံဃမဟာနာယကအဖွဲ့၊ ဒုတိယဥက္ကဋ္ဌ
အဂ္ဂမဟာပဏ္ဍိတ ဘဒ္ဒန္တပညိန္ဒာဘိဝံသ
မဟာအောင်မြေဘုံကျောင်းတိုက်၊ ဗဟန်းမြို့နယ်။

နောက်ဆက်တွဲ

- ၆။ ရန်ကုန်တိုင်းသံဃနာယကအဖွဲ့၊ ဩဝါဒါစရိယ
ထေရဝါဒဗုဒ္ဓသာသနာပြုဩဝါဒါစရိယအဖွဲ့ (အကျိုးတော်ဆောင်ချုပ်)
အဂ္ဂမဟာသဒ္ဓမ္မဇောတိကဓဇ ဘဒ္ဒန္တဝါယာမိန္ဒ
အသောကတိုက်ကျောင်း၊ ၆-ထပ်ကြီးဘုရားကြီးတိုက်၊ ဗဟန်းမြို့နယ်။
- ၇။ နိုင်ငံတော် ဗဟိုသံဃဝန်ဆောင်
အဂ္ဂမဟာပဏ္ဍိတ၊ အဂ္ဂမဟာသဒ္ဓမ္မဇောတိကဓဇ ဘဒ္ဒန္တသောဘန
မြသိန်းတန်ကျောင်းတိုက်၊ ပုဇွန်တောင်မြို့နယ်။
- ၈။ နိုင်ငံတော်ဗဟိုသံဃဝန်ဆောင်
အဂ္ဂမဟာပဏ္ဍိတ ဘဒ္ဒန္တကောသလ္လ
သီရိဝေလာစာသင်တိုက်၊ ဗားကရာတိုက်၊ စမ်းချောင်းမြို့နယ်။
- ၉။ နိုင်ငံတော် ပရိယတ္တိသာသနာ့တက္ကသိုလ် (ရန်ကုန်) မော်ကွန်းထိန်း
အဂ္ဂမဟာဂန္ထဝါစကပဏ္ဍိတ ဘဒ္ဒန္တကုမာရ။



ဆူးလေစေတီတော်
ဘက်စုံမွမ်းမံ ပြန်လည်တည်ဆောက်ရေး
ဗဟိုအဖွဲ့ဝင်များ

- | | | |
|-------------------------------|---|------------|
| (၁) ဦးသာရင် | ဆူးလေစေတီတော်ဂေါပကအဖွဲ့ဝင် | ဥက္ကဋ္ဌ |
| (၂) ဦးအုန်းမောင် | ဆူးလေစေတီတော်ဂေါပကအဖွဲ့ဝင် | ဒု-ဥက္ကဋ္ဌ |
| (၃) ဗိုလ်မှူးကြီးကိုလေး | ရန်ကုန်မြို့တော်ဝန် | အဖွဲ့ဝင် |
| (၄) ဗိုလ်မှူးကြီးလွန်းမောင် | အမှတ်(၄)စစ်ဒေသမှူး | ။ |
| (၅) ဒုဗိုလ်မှူးကြီးသောင်းစိန် | ဥက္ကဋ္ဌ
ရန်ကုန်တိုင်းမြို့နယ်စုငြိမ်ဝပ်ပိပြားမှု
တည်ဆောက်ရေးအဖွဲ့ | ။ |
| (၆) ဒုဗိုလ်မှူးကြီးပန်းအောင် | အတွင်းရေးမှူး
ရန်ကုန်မြို့တော်စည်ပင်သာယာရေး
ကော်မတီ | ။ |
| (၇) ဒုဗိုလ်မှူးကြီးကျော်ဝင်း | တွဲဖက်အတွင်းရေးမှူး
ရန်ကုန်မြို့တော်စည်ပင်သာယာရေး
ကော်မတီ | ။ |
| (၈) ဦးတင်မောင် | ဆူးလေစေတီတော် ဂေါပကအဖွဲ့ဝင် | ။ |
| (၉) ဦးထွန်းအောင် | ဆူးလေစေတီတော်ဂေါပကအဖွဲ့ဝင် | ။ |
| (၁၀) ဦးသန်းမြင့် | ဆူးလေစေတီတော်ဂေါပကအဖွဲ့ဝင် | ။ |
| (၁၁) ဦးချစ်အေး | ဆူးလေစေတီတော်ဂေါပကအဖွဲ့ဝင် | ။ |
| (၁၂) ဦးစိုးညွန့် | ဦးဆောင်ညွှန်ကြားရေးမှူး
သတင်းနှင့် စာနယ်ဇင်းလုပ်ငန်း | ။ |
| (၁၃) ဦးသိန်းလင်း | ရဲမှူးကြီး
ရန်ကုန်တိုင်းပြည်သူ့ရဲတပ်ဖွဲ့ | ။ |

ဆူးလေစေတီတော်

- (၂၇) ဒေါက်တာလှမြင့် ဒုတိုင်းဦးစီးမှူး
ရန်ကုန်တိုင်းကျန်းမာရေးဦးစီးဌာန ။
- (၂၈) ဦးမောင်မောင်စိုး ဒုတိုင်းဦးစီးမှူး အဖွဲ့ဝင်
မီးသတ်ဦးစီးဌာန
- (၂၉) ဒေါက်တာလွင်အောင် တွဲဖက်ပါမောက္ခ
ရန်ကုန်စက်မှုတက္ကသိုလ် ။
- (၃၀) ဦးကျော်သိန်း ကထိက
ရန်ကုန်စက်မှုတက္ကသိုလ် ။
- (၃၁) ဦးခင်မောင်ညွန့် ဌာနမှူး
မြန်မာ့ကြွေထည်မြေထည်လုပ်ငန်း ။
- (၃၂) ဦးခင်မောင်မြင့် ဌာနမှူး
(လမ်း+တံတား) ရန်ကုန်မြို့တော်
စည်ပင်သာယာရေးကော်မတီ ။
- (၃၃) ဦးဟန် ဥပဒေအကြံပေး
ဆူးလေစေတီတော် ။
- (၃၄) ဦးမောင်မောင် စီမံအကြံပေး
ဆူးလေစေတီတော် ။
- (၃၅) ဦးတင်အောင် တိုင်းသာသနာရေးဦးစီးမှူး
ရန်ကုန်တိုင်း
သာသနာရေးဦးစီးဌာန အတွင်းရေးမှူး
- (၃၆) ဦးသန်းညွန့် ရုံးအဖွဲ့မှူး
ဆူးလေစေတီတော်
ဂေါပကအဖွဲ့ရုံး တွဲဖက်အတွင်းရေးမှူး(၁)
- (၃၇) ဦးသန်းဦး ဌာနခွဲစာရေးကြီး
ဆူးလေစေတီတော်
ဂေါပကအဖွဲ့ရုံး တွဲဖက်အတွင်းရေးမှူး(၂)

ဆူးလေစေတီတော်
ဘက်စုံမွမ်းမံပြန်လည်တည်ဆောက်ရေး
ဗဟိုအလုပ်အမှုဆောင်အဖွဲ့ နှင့်
လုပ်ငန်းအဖွဲ့ အဖွဲ့ဝင်များ

ဗဟိုအလုပ်အမှုဆောင်အဖွဲ့

(၁)	ဦးသာရင်	ဆူးလေစေတီတော်ဂေါပကအဖွဲ့ဝင်	ဥက္ကဋ္ဌ
(၂)	ဦးအုန်းမောင်	ဆူးလေစေတီတော်ဂေါပကအဖွဲ့ဝင်	ဒုဥက္ကဋ္ဌ
(၃)	ဦးထွန်းအောင်	ဆူးလေစေတီတော်ဂေါပကအဖွဲ့ဝင်	အဖွဲ့ဝင်
(၄)	ဦးတင်မောင်	ဆူးလေစေတီတော်ဂေါပကအဖွဲ့ဝင်	။
(၅)	ဦးသန်းမြင့်	ဆူးလေစေတီတော်ဂေါပကအဖွဲ့ဝင်	။
(၆)	ဦးမောင်မောင်	ဆူးလေစေတီတော်ဂေါပကအဖွဲ့ စီမံအကြံပေး	။
(၇)	ဦးဟန်	ဆူးလေစေတီတော်ဂေါပကအဖွဲ့ ဥပဒေအကြံပေး	။
(၈)	ဒေါက်တာလွင်အောင်	တွဲဖက်ပါမောက္ခ ရန်ကုန်စက်မှုတက္ကသိုလ်	။
(၉)	ဦးကျော်သိန်း	ကထိက ရန်ကုန်စက်မှုတက္ကသိုလ်	။
(၁၀)	ဦးတင်အောင်	တိုင်းသာသနာရေးဦးစီးမှူး ရန်ကုန်တိုင်း	အတွင်းရေးမှူး
(၁၁)	ဦးသန်းညွန့်	ရုံးအဖွဲ့မှူး ဆူးလေစေတီတော် ဂေါပကအဖွဲ့ရုံး	တွဲဖက်အတွင်းရေးမှူး

ဆူးလေစေတီတော်

တည်ဆောက်ရေးအဖွဲ့

(၁)	ဦးတင်မောင်	ဆူးလေစေတီတော်ဂေါပကအဖွဲ့ဝင်	ဥက္ကဋ္ဌ
(၂)	ဒေါက်တာလွင်အောင်	တွဲဖက်ပါမောက္ခ	
		ရန်ကုန်စက်မှုတက္ကသိုလ်	အဖွဲ့ဝင်
(၃)	ဦးဘနှင်းချစ်	ညွှန်ကြားရေးမှူး	
		ဆည်မြောင်းဦးစီးဌာန	။
(၄)	ဦးကျော်သိန်း	ကထိက	
		ရန်ကုန်စက်မှုတက္ကသိုလ်	။
(၅)	ဦးခင်မောင်မြင့်	ဌာနမှူး	
		ရန်ကုန်မြို့တော်စည်ပင်သာယာရေး	
		ကော်မတီ	။
(၆)	ဦးသိန်းဇော်	ဘက်စုံတည်ဆောက်ရေး	
		တာဝန်ခံ အင်ဂျင်နီယာ	။
(၇)	ဦးသန်းဆွေ	ဒုညွှန်ကြားရေးမှူး	
		ရေးဟောင်းသုတေသနဦးစီးဌာန	။
(၈)	ဦးစံမြင့်	ဒုတိုင်းအင်ဂျင်နီယာ	
		ပြည်သူ့ဆောက်လုပ်ရေးလုပ်ငန်း	။
(၉)	ဦးကျော်စိန်သန်း	တိုင်းလျှပ်စစ်အင်ဂျင်နီယာ	
		ရန်ကုန်တိုင်းလျှပ်စစ်ဓာတ်အားလုပ်ငန်း	။
(၁၀)	ဦးဟန်ဝင်း	အင်ဂျင်နီယာ (အဆင့်-၁)	
		မြန်မာ့ဆက်သွယ်ရေးလုပ်ငန်း	။
(၁၁)	ဦးကျော်ဝင်း	ပြတိုက်မှူးကြီး	
		ယဉ်ကျေးမှုဗိမာန်ဦးစီးဌာန	။
(၁၂)	ဦးဖေမောင်သိန်း	ဗိသုကာအင်ဂျင်နီယာ	အတွင်းရေးမှူး

နောက်ဆက်တွဲ

ဘဏ္ဍာရေးအဖွဲ့.

(၁) ဦးထွန်းအောင်	ဆူးလေစေတီတော်ဂေါပကအဖွဲ့ဝင်	ဥက္ကဋ္ဌ
(၂) ဦးမောင်မောင်	ဆူးလေစေတီတော်ဂေါပကအဖွဲ့ စီမံအကြံပေး	အဖွဲ့ဝင်
(၃) ဦးဟန်	ဆူးလေစေတီတော်ဂေါပကအဖွဲ့ ဥပဒေအကြံပေး	။
(၄) ဦးကိုကို	အစိုးရအသိအမှတ်ပြုစာရင်းစစ်	။
(၅) ဦးသိန်းထိုက်	ဘဏ်ခွဲ (၄) မန်နေဂျာ	။
(၆) ဗိုလ်မှူးတင်ရွှေ	ဥက္ကဋ္ဌ မြို့နယ်ငြိမ်ဝပ်ပိပြားမှုတည်ဆောက်ရေးအဖွဲ့ ပန်းဘဲတန်းမြို့နယ်	။
(၇) ဗိုလ်မှူးအောင်ကြွယ်	ဥက္ကဋ္ဌ မြို့နယ်ငြိမ်ဝပ်ပိပြားမှုတည်ဆောက်ရေးအဖွဲ့ ကျောက်တံတားမြို့နယ်	။
(၈) ဗိုလ်ကြီးဝင်းလွင်	ဥက္ကဋ္ဌ မြို့နယ်ငြိမ်ဝပ်ပိပြားမှုတည်ဆောက်ရေးအဖွဲ့ လသာမြို့နယ်	။
(၉) ဗိုလ်ကြီးခင်မောင်ဆွေ	ဥက္ကဋ္ဌ မြို့နယ်ငြိမ်ဝပ်ပိပြားမှုတည်ဆောက်ရေးအဖွဲ့ လမ်းမတော်မြို့နယ်	။
(၁၀) ဦးကျော်မြင့်	စာရင်းကိုင် ဆူးလေစေတီတော်ဂေါပကအဖွဲ့ရုံး	အတွင်းရေးမှူး

ဆူးလေစေတီတော်

စာရင်းခပ်အဖွဲ့

(၁) ဦးသန်းမြင့်	ဆူးလေစေတီတော်ဂေါပကအဖွဲ့ဝင်	ဥက္ကဋ္ဌ
(၂) ဦးသိန်းဟန်	ညွှန်ကြားရေးမှူး၊ စာရင်းစစ်ချုပ်ရုံး	အဖွဲ့ဝင်
(၃) ဒေါ်ခင်သိန်းသိန်း	စာရင်းစစ်	။
(၄) ဦးလှကို	ဒုညွှန်ကြားရေးမှူး သာသနာရေးဦးစီးဌာန	။
(၅) ဒေါ်ခင်နီလာအေး	စာရင်းစစ်	။
(၆) ဒေါ်ခင်ခင်ထွေး	စာရင်းစစ်	အတွင်းရေးမှူး

ပစ္စည်းဝယ်ယူမှုဆောင်းရေးအဖွဲ့

(၁) ဦးအုန်းမောင်	ဆူးလေစေတီတော်ဂေါပကအဖွဲ့ဝင်	ဥက္ကဋ္ဌ
(၂) ဦးကျော်သိန်း	ဒုအထွေထွေမန်နေဂျာ ဆောက်လုပ်ရေးနှင့်လျှပ်စစ်ပစ္စည်း	အဖွဲ့ဝင်
(၃) ဦးအောင်ကြည်	ဒုအထွေထွေမန်နေဂျာ မြန်မာ့သစ်လုပ်ငန်း	။
(၄) ဦးခင်မောင်ညွန့်	ဌာနမှူး၊ မြန်မာ့ကြွေထည်မြေထည်လုပ်ငန်း	။
(၅) ဦးဌေးအောင်	ဆူးလေစေတီတော်အဆောက်အအုံ တာဝန်ခံ	အတွင်းရေးမှူး

နောက်ဆက်တွဲ

လှုပ်ငန်းစိစစ်ရေးအဖွဲ့

ဦးတင်မောင်	ဆူးလေစေတီတော်ဂေါပကအဖွဲ့ဝင်	ဥက္ကဋ္ဌ
ဒေါက်တာလွင်အောင်	တွဲဖက်ပါမောက္ခ	
	ရန်ကုန်စက်မှုတက္ကသိုလ်	အဖွဲ့ဝင်
ဦးကျော်သိန်း	ကထိက	
	ရန်ကုန်စက်မှုတက္ကသိုလ်	။
ဦးယုကြည်	ရန်ကုန်တိုင်း လျှပ်စစ်အင်ဂျင်နီယာ	။
ဦးစံထွန်း	ရေ နှင့် မိလ္လာဌာန၊ စည်ပင်သာယာ	။
ဒေါ်နီလာကျော်	မိသုကာအင်ဂျင်နီယာ	အတွင်းရေးမှူး

သတင်းနှင့် ပြန်ကြားရေးအဖွဲ့

ဦးသန်းမြင့်	ဆူးလေစေတီတော်ဂေါပကအဖွဲ့ဝင်	ဥက္ကဋ္ဌ
ဦးမောင်မောင်ညို	ဒုညွှန်ကြားရေးမှူး	
	သတင်းနှင့်စာနယ်ဇင်းလုပ်ငန်း	အဖွဲ့ဝင်
ဦးတင်အေး	ဒုညွှန်ကြားရေးမှူး	
	ပြန်ကြားရေးနှင့် အသံလွှင့်ဦးစီးဌာန	။
ဦးအေးမြင့်	မြန်မာ့ရိုးရာဒီဇိုင်းပညာရှင်	။
ဦးတင်မောင်လတ်	ရန်ကုန်မြို့တော်	
	စည်ပင်သာယာရေးကော်မတီ	။
ဦးတင်ဦး	ဒုလုံခြံရေးမှူး	
	ဆူးလေစေတီတော်ဂေါပကအဖွဲ့ရုံး	အတွင်းရေးမှူး

ဆူးလေစေတီတော်

လုံခြုံရေးနှင့် ခည်းကမ်းထိန်းသိမ်းရေးအဖွဲ့

(၁)	ဗိုလ်မှူးရဲထွန်း	တပ်ရင်းမှူး	ဥက္ကဋ္ဌ
(၂)	ဦးထွန်းထိပ်ဦး	ဒုရဲမှူးကြီး	အဖွဲ့ဝင်
(၃)	ဗိုလ်ကြီးမြင့်စိုး	ကျောက်တံတားမြို့နယ်မှူး	။
(၄)	ဗိုလ်ကြီးရွှေဦး	ပန်းဘဲတန်းမြို့နယ်မှူး	။
(၅)	ဗိုလ်ကြီးအောင်နိုင်	လသာမြို့နယ်မှူး	။
(၆)	ဦးလူအေးထွန်း	လမ်းမတော်မြို့နယ်မှူး	။
(၇)	ဦးသိန်းအောင်	ယာဉ်ထိန်းရဲအုပ်ကြီး	။
(၈)	ဦးမောင်မောင်စိုး	ဒုတိုင်းဦးစီးမှူး	
		ရန်ကုန်တိုင်းမီးသတ်ဦးစီးဌာန	။
(၉)	ဦးမြအောင်	ဒုရုံးအဖွဲ့မှူး	
		ဆူးလေစေတီတော်ဂေါပကအဖွဲ့ရုံး	အတွင်းရေးမှူး

နောက်ဆက်တွဲ (ည)

“ဆူးလေခေတီတော် ဂေါပကအဖွဲ့ဝင် လူကြီးများစာရင်း”

အမှတ်စဉ်	အမည်	နေထိုင်ရာမြို့နယ်	တာဝန်ယူသည့်ခုနှစ်
၁။	ဦးဘထွန်း	-	၁၉၅၂ - ၁၉၅၆
၂။	ဦးဘခင်	-	၁၉၅၂ -
၃။	ဦးဘသင်	ပန်းဘဲတန်း	၁၉၅၂ - ၁၉၇၉
၄။	ဦးဦးရွှေဘ	-	၁၉၅၂ -
၅။	ဦးဘဖေ	-	၁၉၅၂ -
၆။	ဦးဖေအောင်	-	၁၉၅၂ -
၇။	ဦးငွေ	လမ်းမတော်	၁၉၅၂ - ၁၉၅၆
၈။	ဦးသော်	သမိုင်း	၁၉၅၆
၉။	ဦးဘတင် (ချပ်သင်းသူဌေး)	-	၁၉၅၆
၁၀။	ဦးဘချစ်တင်	-	၁၉၅၆
၁၁။	ဦးထွန်းမောင်	-	၁၉၇၉
၁၂။	ဦးကျော်	-	၁၉၇၉
၁၃။	ဦးသန့်	-	၁၉၇၉
၁၄။	ဦးမြမောင်	ပန်းဘဲတန်း	၁၉၇၉ - ၁၉၈၄
၁၅။	ဦးစိုးလှိုင်	-	၁၉၇၉ - ၁၉၈၅

ဆူးလေစေတီတော်

၁၆။	ဦးဟန်စိန်	ပန်းဘဲတန်း	၁၉၇၉ - ၁၉၈၅
၁၇။	ဦးအေးကြိုင်	ကျောက်တံတား	၁၉၈၀ - ၁၉၈၅
၁၈။	ဦးတင်ဦး	ပန်းဘဲတန်း	၁၉၈၀ - ၁၉၈၅
၁၉။	ဦးသိန်းတန်	ပန်းဘဲတန်း	၁၉၈၀ - ၁၉၈၅
၂၀။	ဦးရဲအောင်	လသာ	၁၉၈၀ - ၁၉၈၅
၂၁။	ဦးခင်ဇော်	တာမွေ	၁၉၈၀ - ၁၉၈၅
၂၂။	ဦးသန်းမြင့်	လမ်းမတော်	၁၉၈၀ - ၁၉၈၉
၂၃။	ဦးတင်မောင်	ပန်းဘဲတန်း	၁၉၈၇ - ၁၉၉၅
၂၄။	ဦးနေဝင်း	လသာ	၁၉၈၇ - ၁၉၉၁
၂၅။	ဦးမြသိမ်း	ကျောက်တံတား	၁၉၉၂
၂၆။	ဦးရဲလှ	ပန်းဘဲတန်း	၁၉၈၉ - ၁၉၉၅
၂၇။	ဦးမင်းနိုင်	လသာ	၁၉၉၂ - ၁၉၉၅
၂၈။	ဦးသာရင်	ပန်းဘဲတန်း	၁၉၈၇ - ယနေ့ထိ
၂၉။	ဦးထွန်းအောင်	ကျောက်တံတား	၁၉၈၇ - ယနေ့ထိ
၃၀။	ဦးအုန်းမောင်	လသာ	၁၉၈၇ - ယနေ့ထိ
၃၁။	ဦးချစ်အေး	လမ်းမတော်	၁၉၈၇ - ယနေ့ထိ
၃၂။	ဦးငွေစိုး	ကျောက်တံတား	၁၉၉၄ - ယနေ့ထိ
၃၃။	ဦးမောင်မောင်အုန်း	လသာ	၁၉၉၄ - ယနေ့ထိ
၃၄။	ဦးကျော်လှ (ခ) ဦးလှအောင်	ကျောက်တံတား	၁၉၉၇

မှတ်ချက်

ဆူးလေစေတီတော် ဂေါပကအဖွဲ့ဝင်များ၏စာရင်းမှာ မှတ်တမ်းများတွင် ရှာဖွေတွေ့ရှိရသမျှ ဖော်ပြထားခြင်း ဖြစ်ပါသည်။

“ကျမ်းကိုးစာရင်း”

ကိုရိုးကွန် ။ ။ “အချိန်တန်၊ အိမ်ပြန်နိုင်ရမည်” မြန်မာ့စနစ်ပွားရေးမဂ္ဂဇင်း၊ အမှတ်-၂၅၊ ၁၉၉၂ -ခုနှစ် ဇူလိုင်လ။

ခင်ခင်စိန်၊ ဒေါ်၊ တည်းဖြတ်သည် ။ ။ “အလောင်းမင်းတရား အမိန့်တော်များ” ပထမအကြိမ်၊ ၁၉၆၄-ခုနှစ် မြန်မာနိုင်ငံသမိုင်း ကော်မရှင်။

ခင်မောင်ညွန့်၊ ဒေါက်တာ ။ ။ “ဆူးလေဘုရားခေါင်းလောင်း ကမ္မည်းစာများ” ပညာလောက စာစောင် အတွဲ - ၁၈၊ အမှတ် - ၂၊ ၁၉၉၀ - ပြည့်နှစ် မေလ၊ ရန်ကုန်မြို့၊ စာပေဗိမာန်ပုံနှိပ်တိုက်။

ခင်မောင်လတ် ။ ။ “မီးတုတ်သခင်သိမ်းမောင်ကြီးဘဝနှင့် နိုင်ငံရေးလှုပ်ရှားမှုများ” ပထမအကြိမ်၊ ၁၉၈၇ - ခုနှစ်၊ ရန်ကုန်မြို့၊ စာပေဗိမာန် ပုံနှိပ်တိုက်။

ဂျေအက်ဗာနီဗယ် ။ ။ “သံလျင်ရာဇဝင်” မြန်မာနိုင်ငံသုတေသနအသင်းဂျာနယ်၊ အတွဲ - ၅၊ ၁၉၁၅-ခုနှစ်။

ဌေဥဒေါင်း ။ ။ “သီးခြားစာဝက်ဘာ” ပထမအကြိမ်၊ ၁၉၆၅ - ခုနှစ်၊ ပုဂံစာအုပ်တိုက်၊ ရန်ကုန်မြို့၊ ကုမာရပုံနှိပ်တိုက်။

စစ်ကိုင်းဟန်တင် ။ ။ “မြန်မာနိုင်ငံတော်မှတ်တမ်း” အမှတ် - ၁၊ ပထမအကြိမ်၊ ၁၉၆၇ - ခုနှစ်၊ ရန်ကုန်မြို့၊ ပြည်သူ့အာဏာစာအုပ်တိုက်။

စစ်ကိုင်းဟန်တင် ။ ။ “မြန်မာနိုင်ငံတော်မှတ်တမ်း” အမှတ် - ၃၊ ပထမအကြိမ်၊ သက္ကရာဇ် ၁၃၃၀ - ပြည့်နှစ်၊ ပြည်သူ့အာဏာစာအုပ်တိုက်။

စိန္တာ၊ ဦး ၊ ဆရာ ။ ။ “ဆူးလေစေတီတော် သမိုင်းမော်ကွန်းချုပ်” သက္ကရာဇ် ၁၃၁၈ - ခုနှစ်၊ ရန်ကုန်မြို့၊ မြသော်တာစာပုံနှိပ်တိုက်။

“ဆူးလေစေတီတော် ဂေါပကအဖွဲ့စည်းမျဉ်း”

ဉာဏိန္ဒာ၊ ဦး နှင့်၊ ဦးကေသရ ။ ။ “စွယ်တော်မြတ်စာတမ်း” ရန်ကုန်၊ ဟံသာဝတီသတင်းစာတိုက်၊ ၁၉၀၁ - ခုနှစ်။

ဇေယျ ။ ။ “ပင်နီချောနှင့် ယောထမီ” (စာတွေ့၊ ငါတွေ့၊ ဒုတိယအကြိမ်၊ ၁၉၆၇ - ခုနှစ်၊ ရန်ကုန်၊ စာပေပေါင်းကူးပုံနှိပ်တိုက်။)

ဇော်ထွန်း၊ ဒေါက်တာ ။ ။ “စေတီပုထိုးသမိုင်း” တက္ကသိုလ်ပညာပဒေသာစာစောင်၊ အတွဲ - ၁၀၊ အမှတ် - ၂၊ ၁၉၇၅ - ခုနှစ်၊ ဇွန်လ။

ညိုညိုလေး၊ တက္ကသိုလ် ။ ။ “မြတ်ဆူးလေထီးတော်တင်ပွဲ” ရှေ့သို့စာစောင်၊ အတွဲ ၂၅၊ အမှတ် - ၂၊ ၁-၆-၁၉၇၅။

တိလောကဉာဏ၊ ဦး ။ ။ “ဆူးလေစေတီတော်သမိုင်း” သက္ကရာဇ် ၁၃၁၆ - ခုနှစ်၊ ရန်ကုန်မြို့၊ သုဓမ္မဝတီပုံနှိပ်တိုက်။

ဆူးလေစေတီတော်

“တို့ဗမာအစည်းအရုံးသမိုင်း” ပထမတွဲ၊ ပထမအကြိမ်၊ ၁၉၇၆ - ခုနှစ်၊ ရန်ကုန်မြို့၊ စာပေဗိမာန် ပုံနှိပ်တိုက်။
တင်မြှ၊ သခင် ။ ။ “ဘုံဘဝမှာဖြင့်” ဒုတိယတွဲ၊ ပထမအကြိမ်၊ ၁၉၆၅ - ခုနှစ်၊ ပုဂံစာအုပ်တိုက်၊
ကုမာရပုံနှိပ်တိုက်၊ ရန်ကုန်။

ထိပ်တင်ဒွေး၊ နဂါးမိုလ် ။ ။ “ရန်ကုန်ရာဇဝင်” ၁၉၅၄ - ခုနှစ်၊ ရန်ကုန်မြို့၊ ဘားမင်းသတင်းစာတိုက်။
ဒဂုန်နတ်ရှင် ။ ။ “ရန်ကုန်မြို့ဟောင်း အောက်မေ့ဘွယ်” လင်းရောင်ခြည်မဂ္ဂဇင်း၊ အမှတ် - ၄၊
၁၉၆၂ ခု မေလ။

နဝဒေး ။ ။ “ရတုပေါင်းချုပ်” ထပ်မံပုံနှိပ်ခြင်း၊ ၁၉၆၄ - ခုနှစ်၊ ရန်ကုန်မြို့၊ ဟံသာဝတီပုံနှိပ်တိုက်။
နိုင်ပန်းလှ ။ ။ “စစ်ကဲမောင်ထော်လေးကျောက်စာ” ယဉ်ကျေးမှုစာစောင်၊ အတွဲ - ၃၊ အမှတ် - ၁၁၊
၁၉၆၂ - ခုနှစ် မတ်လ။

“နှစ်ငါးဆယ် ယဉ်ကျေးမှုရေးရာ” (၁၉၀၀ - ၁၉၅၀)၊ ပထမတွဲ၊ ပထမအကြိမ်၊ ၁၉၅၆ - ခုနှစ်၊ ရန်ကုန်မြို့၊
မြန်မာနိုင်ငံဘာသာပြန်စာပေအသင်း။

ပြုံးချို၊ ဦး ။ ။ “မဟာဂီတပေါင်းချုပ်” ပဉ္စမအကြိမ်၊ ၁၉၆၃ - ခုနှစ်၊ ရန်ကုန်မြို့၊ ဗညာအလင်းပြပုံနှိပ်တိုက်။
ဖေမောင်တင်နှင့် ဂျေအက်ဗာနီဗယ် ။ ။ “စမ္မုဒိပဉ္စဆောင်းကျမ်း” ပထမအကြိမ်၊ ၁၉၆၀ - ပြည့်နှစ်၊
မြန်မာနိုင်ငံသုတေသနအသင်း စာစဉ်၊ ရန်ကုန်မြို့၊ တက္ကသိုလ်များပုံနှိပ်တိုက်။

ဗညားဒလ ။ ။ “ရာဇာဓိရာဇ် အရေးတော်ပုံကျမ်း” (အရေးတော်ပုံ ခြောက်စောင်တွဲ၊ သို့မဟုတ်
မြန်မာမင်းများ အရေးတော်ပုံ၊ မေမြို့ မိုးကြည် တည်းဖြတ်သည်။ ပထမအကြိမ်၊ ၁၉၇၀ -
ပြည့်နှစ်၊ ရန်ကုန်မြို့၊ နန်းမြင့်စာပေ။)

မေမြို့ချစ်ဆွေ ။ ။ “ဗိုလ်ချုပ်အောင်ဆန်း၏ လွတ်လပ်ရေးကြိုးပမ်းမှု လစဉ်မှတ်တမ်း” ပထမအကြိမ်
၁၉၈၀- ခုနှစ်၊ ပုဂံစာအုပ်တိုက်၊ ရန်ကုန်မြို့၊ ကုမာရပုံနှိပ်တိုက်။

မော်ပီဆရာသိန်း ။ ။ “ပစပ်ရာဇဝင်” သက္ကရာဇ် ၁၃၁၆ - ခုနှစ်၊ ရန်ကုန် မော်ပီဆရာသိန်းကြီး
စာအုပ်တိုက်။

မော်ပီဆရာသိန်း ။ ။ “ရှေ့နေ ဦးပုတ်နီ” (ဗဟုသုတ ဟင်းလေးအိုး၊ ဒုတိယအကြိမ်၊ ၁၉၆၇ - ခုနှစ်၊
ရန်ကုန်မြို့၊ အေးအေးစာပုံနှိပ်တိုက်။)

မော်ပီဆရာသိန်း ။ ။ “ရှင်စောပုအကြောင်း” မြန်မာနိုင်ငံသုတေသနအသင်းဂျာနယ်၊ အတွဲ - ၁၊
အပိုင်း - ၂၊ ၁၉၁၁ - ခုနှစ်။

မော်ပီဆရာသိန်း ။ ။ Rangoon in 1852 ။ “ရန်ကုန်မြို့တွင် ကုန်းဘောင်ဘုရင် ခေတ္တတည်ထောင်
စံနေတော်မူသော မြို့နေရာအကြောင်း” မြန်မာနိုင်ငံသုတေသနအသင်းဂျာနယ်၊ အတွဲ - ၂၊
၁၉၁၂ - ခုနှစ်။

မော်ပီဆရာသိန်း ။ ။ Old Rangoon ။ “ရန်ကုန်မြို့ကြီးတွင် ရှေးမြန်မာမင်းတို့ လက်ထက်တော်အခါက
မြို့၏အခြေအနေ ရပ်စုရပ်ကွက်တို့ တည်ရှိသည်ကို ဖော်ပြခြင်းအကြောင်း” မြန်မာနိုင်ငံ
သုတေသနအသင်းဂျာနယ်၊ အတွဲ - ၅၊ ၁၉၁၅ - ခုနှစ်။

မိုးကြီးဦးအုန်းခင် ။ ။ “ဗမာပြည်ဇာတ်လမ်းရှုပ်သမျှ” ပထမအကြိမ်၊ ၁၉၇၃ - ခုနှစ်၊ ရန်ကုန်မြို့၊
သတင်းဂျာနယ်ပုံနှိပ်တိုက်။

နောက်ဆက်တွဲ

- လူထုဦးလှ ။ ။ “သတင်းစာများက ပြောပြတဲ့ စစ်တွင်းဗမာပြည်” ဒုတိယတွဲ၊ ပထမအကြိမ်၊ ၁၉၆၈ - ခုနှစ်၊ မန္တလေးမြို့၊ ကြီးပွားရေး ပုံနှိပ်တိုက်။
- လူထုဦးလှ ။ ။ “သတင်းစာများက ပြောပြတဲ့ စစ်တွင်းဗမာပြည်” တတိယတွဲ၊ ပထမအကြိမ်၊ ၁၉၆၈ - ခုနှစ်၊ မန္တလေးမြို့၊ ကြီးပွားရေး ပုံနှိပ်တိုက်။
- လူထုဦးလှ ။ ။ “သတင်းစာများက ပြောပြတဲ့ စစ်တွင်းဗမာပြည်၊ စတုတ္ထတွဲ၊ ပထမအကြိမ်၊ ၁၉၆၈ - ခုနှစ်၊ မန္တလေးမြို့၊ ကြီးပွားရေး ပုံနှိပ်တိုက်။
- လွင်၊ သခင် ။ ။ “မြန်မာနိုင်ငံ အလုပ်သမားလှုပ်ရှားမှုသမိုင်း” ပထမအကြိမ်၊ ၁၉၆၈ - ခုနှစ်၊ ပုဂံစာအုပ်တိုက်၊ ရန်ကုန်မြို့၊ ကုမာရ ပုံနှိပ်တိုက်။
- လွင်အောင်၊ ဒေါက်တာ ။ ။ “ကျိုက်အသုတ်မှသည် အနာဂတ်ဆူးလေထူပါသို့” ဂူမဝရုပ်စုံမဂ္ဂဇင်း အတွဲ - ၃၈၊ အမှတ် - ၄၄၈၊ ၁၉၈၄ - ခုနှစ်၊ စက်တင်ဘာလ။
- လှကွန် ။ ။ “ဘေ-ပု-ရိန်” ပထမအကြိမ်၊ ၁၉၇၆ - ခုနှစ်၊ ရန်ကုန်မြို့၊ ဝံသာနုစာအုပ်တိုက်၊ နိလာပုံနှိပ်တိုက်။
- လှသမိန် ။ ။ “မြန်မာနိုင်ငံတစ်ခု ဘုရားသမိုင်းပေါင်းချုပ်”
- လှသမိန်၊ တည်းဖြတ်သူ ။ ။ “အလောင်းဘုရား အရေးတော်ပုံ နှစ်စောင်တွဲ” ပထမအကြိမ်၊ ရန်ကုန်မြို့၊ အစိုးရပုံနှိပ်တိုက်။
- လှသိန်း၊ ဦး ။ ။ “ရွှေတိဂုံစေတီတော်ကြီးမှ ခေါင်းလောင်းကမ္မည်းစာများ” (ရွှေတိဂုံသုတေသန စာစောင်- ၁၊ ပထမအကြိမ်၊ ၁၉၈၀ - ပြည့်နှစ်၊ ရန်ကုန်မြို့၊ နိုင်ငံသမိုင်းဦးစီးဌာန။)
- ဝံသာဝဂ္ဂ၊ ဦး ။ ။ “ရွှေတိဂုံသမိုင်းသစ်” ပထမအကြိမ်၊ ၁၉၆၃ - ခုနှစ်၊ ရန်ကုန်မြို့၊ ဟံသာဝတီပုံနှိပ်တိုက်။
- သပြေပင်တောရဆရာတော် ။ ။ “ဗုဒ္ဓဘာသာလက်စွဲ ပနုကံသံကျမ်း” ပထမတွဲ၊ ပထမအကြိမ်၊ ၁၉၆၉ - ခုနှစ်၊ ရန်ကုန်မြို့၊ တော်ဝင်ပုံနှိပ်တိုက်။
- သာရင်၊ ဦး၊ ဆူးလေစေတီဂေါပကအဖွဲ့ဝင် ။ ။ “ဆူးလေစေတီတော်သမိုင်းအကျဉ်းနှင့် ဘက်စုံမွမ်းမံပြန်လည် တည်ဆောက်ရေး” ဒုတိယအကြိမ်၊ ၁၉၉၀ - ပြည့်နှစ်၊ အောင်စိုးမိုးရောင်စုံပုံနှိပ်တိုက်။
- သံတိုင်၊ ဗိုလ် ။ ။ “လွတ်လပ်ရေးအရေးတော်ပုံမှတ်တမ်း” ပထမတွဲ၊ ပထမ အကြိမ်၊ ၁၉၆၇ - ခုနှစ်၊ ရန်ကုန်စာပေဗိမာန်ပုံနှိပ်တိုက်။
- သန်းထွန်း၊ ဒေါက်တာ ။ ။ “ရန်ကုန်ဆူးလေဘုရားပြတိုက် ကြေးရုပ်ငယ်” (ရတနာမွန် မဂ္ဂဇင်း၊ အတွဲ-၉၊ အမှတ်-၆၊ ၁၉၈၂-ခုနှစ်၊ ဇွန်လ။)
- သိမ်းမောင်၊ ဦး၊ သတင်းစာဆရာ ။ ။ “ရန်ကုန်ရာဇဝင်” ဒုတိယအကြိမ်၊ ၁၉၆၆ - ခုနှစ်၊ ရန်ကုန်မြို့၊ ဇွဲစာပုံနှိပ်တိုက်။
- သိမ်းမောင်၊ ဦး၊ သတင်းစာဆရာ ။ ။ “ဦးထော်လေးကျောက်စာ” မြဝတီမဂ္ဂဇင်း၊ အတွဲ - ၁၀၊ အမှတ် - ၆၊ ၁၉၆၂ - ခုနှစ် ဧပြီလ။
- “အဘိဓမ္မာ ပြန်ပွားရေးအသင်း ငွေရတုစာစောင်” ၁၉၇၁ - ခုနှစ်၊ ရန်ကုန်မြို့၊ အောင်မိတ်ဆက်စာပုံနှိပ်တိုက်။
- “အဘိဓမ္မာ အရေးတော်ပုံ” ၁၉၈၁ - ခုနှစ်၊ ရန်ကုန်မြို့၊ သာသနာရေးဦးစီးဌာနပုံနှိပ်တိုက်
- ကျော်၊ ဦး ။ ။ “ဗဒုံမင်းလက်ထက် ရန်ကုန်ဆိပ်ကမ်း” တက္ကသိုလ် ပညာပဒေသာစာစောင်၊ အတွဲ - ၄၊ အပိုင်း - ၂၊ ၁၉၆၉ - ခုနှစ်၊ ဧပြီလ။

ဆူးလေစေတီတော်

မင်းဘူးအောင်ကြိုင် ။ ။ “ပုဂံခေတ် ဗိသုကာလက်ရာများ” ပထမအကြိမ်၊ ၁၉၈၅ - ခုနှစ်၊ ရန်ကုန်မြို့၊ စာပေဗိမာန်ပုံနှိပ်တိုက်။

မင်းမဟော် ။ ။ “မြို့ရန်ကုန်၊ ဘုရားစုံသမိုင်း” ပထမအကြိမ်၊ ၁၉၇၆ - ခုနှစ်၊ ရန်ကုန်မြို့၊ မြန်မာ့တံခွန်ပုံနှိပ်တိုက်။

မင်းရဲနုရသူ၊ ပြင်စည်မြင်းမျိုး ။ ။ “ရွှေတိဂုံသမိုင်းပျို့” တက္ကသိုလ်များ ဗဟိုစာကြည့်တိုက်ပေမူ၊ တိုက်ပိုင် အမှတ် - ၄၀၂၀၈။

မောင်ဆုရှင် ။ ။ “မြတ်ဘုရားရွှေတိဂုံ” ပထမအကြိမ်၊ ၁၉၇၂ - ခုနှစ်၊ ရန်ကုန်မြို့၊ စာပေဗိမာန်ပုံနှိပ်တိုက်။

မောင်မောင်တင်၊ ဦး ။ ။ “ကုန်းဘောင်ဆက် မဟာရာဇဝင်တော်ကြီး” ဒုတိယအတွဲ၊ တတိယအကြိမ်၊ ၁၉၆၇ - ခုနှစ်၊ ရန်ကုန်မြို့၊ လယ်တီမဏ္ဍိုင်ပုံနှိပ်တိုက်။

မောင်မောင်သိုက်၊ ဦး ။ ။ “ကုန်းဘောင်ခေတ်ဦး ရန်ကုန်မြို့တော်ဝန်များ” (တိုင်းရင်းသား ယဉ်ကျေးမှုနှင့် သမိုင်းဆိုင်ရာ ကွင်းဆင်းစာတန်းများ၊ ပထမအကြိမ်၊ ၁၉၈၅ - ခုနှစ်၊ ရန်ကုန်မြို့၊ အောင်မြတ်ခေါင် စာပေ)

မောင်မောင်သိုက်၊ ဦး ။ ။ “ဆူးလေစေတီတော် ဆည်းလည်းများမှတ်တမ်း” (တိုင်းရင်းသား ယဉ်ကျေးမှုနှင့် သမိုင်းဆိုင်ရာ ကွင်းဆင်း စာတန်းများ)

မြစိန်၊ ဒေါ် ။ ။ “မြန်မာအမျိုးသမီးများ” (ရွှေဗမာစာစောင်၊ ရန်ကုန်မြို့၊ စာပေဗိမာန်ပုံနှိပ်တိုက်)

မြင့်သန်း၊ ဒေါ်၊ ကထိက ။ ။ “ဆူးလေဝန်းကျင် အသစ်ပြင်” မြို့တော်ရန်ကုန်မဂ္ဂဇင်း၊ အမှတ် - ၆၊ စက်တင်ဘာလ။

“မြန်မာ့စွယ်စုံကျမ်း အတွဲ - ၄” ဒုတိယအကြိမ်၊ ၁၉၇၅ - ခုနှစ်၊ ရန်ကုန်မြို့၊ စာပေဗိမာန်ပုံနှိပ်တိုက်။

မြန်မာ့ဆိုရှယ်လစ်လမ်းစဉ်ပါတီ ။ ။ “မြန်မာ့နိုင်ငံ အမျိုးသမီးများ၏ နိုင်ငံရေးလှုပ်ရှားမှု” ပထမအကြိမ်၊ ၁၉၇၅ - ခုနှစ်၊ ရန်ကုန်မြို့။

မြန်မာ့ဆိုရှယ်လစ်လမ်းစဉ်ပါတီ ။ ။ “မြန်မာ့အလုပ်သမားလှုပ်ရှားမှု” အတွဲ - ၂၊ ပထမအကြိမ်၊ ၁၉၇၄ - ခုနှစ်၊ ရန်ကုန်မြို့။

“မြန်မာ့အလင်းသတင်းစာ” (၃-၃-၁၉၅၂ ၊ ၆-၃-၁၉၅၂ ၊ ၂၃-၃-၁၉၅၂ ၊ ၈-၇-၁၉၅၂နေ့ထုတ်သတင်းစာများ)

“မြန်မာ့အလင်းမဂ္ဂဇင်း” ၁၉၁၄ - ခုနှစ် ဇန်နဝါရီလ။

“မှန်နန်းရာဇဝင်” ဒုတိယတွဲ၊ ပြန်လည်ပုံနှိပ်ခြင်း၊ ၁၉၉၂ - ခုနှစ်၊ ပြန်ကြားရေးဝန်ကြီးဌာန၊ သတင်းနှင့် စာနယ်ဇင်းလုပ်ငန်း။

“ရွှေဒဂုဏ်သမိုင်း” (ပေမူ) ကဗျာဆရာ သူရဇော်၏စာစု

လေးမောင်၊ ဦး ။ ။ “မြန်မာ့နိုင်ငံရေးသမိုင်း” ဒုတိယတွဲ၊ ပထမအကြိမ်၊ ၁၉၇၄ - ခုနှစ်၊ ရန်ကုန်မြို့၊ စာပေဗိမာန် ပုံနှိပ်တိုက်။

လောကမှန်ကင်းဆရာတော် ။ ။ “ကေသဓာတုဝဏ္ဏနာ (ခေါ်) ရွှေတိဂုံဆံတော်သမိုင်း တက္ကသိုလ်များ ဗဟိုစာကြည့်တိုက်ပေမူ၊ တိုက်ပိုင်အမှတ် - ၈၀၃၁

လူထုဒေါ်အမာ ။ ။ “ရွှေရိုးဘကလေး” ပထမတွဲ၊ ပထမအကြိမ်၊ ၁၉၆၉-ခုနှစ်၊ မန္တလေးမြို့ကြီးပွားရေးပုံနှိပ်တိုက်။

လူထုဒေါ်အမာ ။ ။ “အောင်ဗလ၊ ပိုးစိန်၊ စိန်ကတုံး” ပထမအကြိမ်၊ ၁၉၆၇-ခုနှစ်၊ မန္တလေးမြို့ကြီးပွားရေး ပုံနှိပ်တိုက်။

လူထုဦးလှ ။ ။ “သတင်းစာများက ပြောပြတဲ့ စစ်တွင်းဗမာပြည်” ပထမတွဲ၊ ဒုတိယအကြိမ်၊ ၁၉၆၉ - ခုနှစ်၊ မန္တလေးမြို့၊ ကြီးပွားရေး ပုံနှိပ်တိုက်။

နောက်ဆက်တွဲ

- ကျော်၊ ဦး ။ ။ “အလောင်းမင်းတရားကြီးလက်ထက် ရန်ကုန်မြို့” တက္ကသိုလ် ပညာပဒေသာစာစောင်၊
အတွဲ - ၂၊ အပိုင်း - ၁၊ ၁၉၆၇ - ခုနှစ်၊ ဖေဖော်ဝါရီလ။
- မြင့် ။ ။ “အတိတ်မှ မြန်မာမှု” “ခေတ်နှင့် ဆင်ယင်ထုံးစံမှုကို ညွှန်းဆိုသော ဌာပနာကြေးသွန်း
အရပ်ငယ်များ” ရတနာမွန် မဂ္ဂဇင်း၊ အတွဲ - ၉၊ အမှတ် - ၈၊ ၁၉၈၂ - ခု၊ သြဂုတ်လ။
- အောင်သန်း(မန္တလေး)၊ မြန်မာပြန် ။ ။ “ရန္တပုံမှသည် မြေထဲသို့” ပထမအကြိမ်၊ ၁၉၇၄ - ခုနှစ်၊
ရန်ကုန်မြို့၊ ကဝိရတနာပုံနှိပ်တိုက်။

Amended list of Ancient Monuments in Burma (list of Pegu Division)
Reprint 1960. Supdt. Govt. Printing and Staty. Rangoon.

Aung Thaw, U.
Historical Sites in Burma. First Ed. 1972. Sarpay Beikman Press.

George, W. Birds.
Wandering in Burma. Second Ed. 1897. London Simpkin, Marshall
Hamilton Kent & Co. Ltd.

H.R.H. Prince Damrong Rajanubhab of Thailand.
A view of the culture. History and Institutions Journey Through Burma
in 1936.

John Nisbet.
Burma under the British Rule and Before vol. II. 1901 Westminster
Archibld Constable & Co.,Ltd.

Khin Maung Nyunt, Dr.
The Bells of Sule Pagoda. The Working People Daily Dt: 31.1.1988.

Pearn, B.R.
A History of Rangoon. 1939. American Baptist Mission Press.

ဆူးလေစေတီတော်

Pierre Pichard.

Inventory of Mouuments of Pagan Vol. I. UNESCO.

Pierre Pichard.

The Pentagonal Monument of Pagan. 1991. Bangkok. White Lotus.

Rangoon.

A pocket guide. The ministry of Information. Union of Burma.

Rough Pencillings of A Rough Trip To Rangoon in 1846. First Ed. 1853
Calcutta Thacker, Spink and Co.

Seaports of the Far East.

1923. W.H. & L. Collingridge, 148 & 149 Aldersgate Street London E.C.I.

The Rangoon Times (Christmas Number. 1922)

Twentieth Century Impressions of Burma.

1910. Lloyd's Greater Brition Publishing Company, Ltd.

အက္ခရာစဉ် အညွှန်း

(က)		ကုန်းဘောင်ဆက် မဟာရာဇဝင်တော်ကြီး	၃၅
		ကမ်းနားလမ်း	၇၀
ကကုသန္ဓ မြတ်စွာဘုရား	၁၆၃	ကုမ္မာရပြဇာတ်	၅၄
ဆူးလေနတ်ကြီးကို ချွတ်ခြင်း	၂၄၂	ကဿပမြတ်စွာဘုရား	၁၆၃
အရှေ့ဘက် အာရုံခံ တန်ဆောင်းအတွင်း	၂၄၈	အနောက်ဘက်အာရုံခံတန်ဆောင်း	၂၆၁
သီတင်းသုံး		အတွင်းသီတင်းသုံး	
ကဒတ်ဝန်းရေတွင်း	၄၃	ကျော့၊ ဒေါ်။	၂၆၈
ကမာကမုစေတီ	၂၈	ကျော်၊ ဦး။	၂၂၇
ကမာရွတ် မြို့နယ်	၁၃	ကျော်ဇော၊ ဦး။	၁၁၅
ကုလား၊ ဦး။ ဘုန်းတော်ကြီး	၄၃	ကျော်ဇံ၊ ဦး။ အမိန့်တော်ရ	၂၂၂
ကေသဓာတု ဝဏ္ဏနာကျမ်း	၃၃၊ ၃၄၊ ၁၄၇၊ ၂၁၉၊ ၂၄၁	ဓာတ်မီးလေးပွင့်လှူ	
ကောဏဂမန မြတ်စွာဘုရား	၁၆၃	ကျော်ရွှေ၊ ဦး။ ရန်ကုန်မြို့ဝန်။	၃၃
တောင်ဘက်အာရုံခံတန်ဆောင်းအတွင်း	၂၅၃	ကျိုက်အသုတ်စေတီကိုစောင့်ရှောက်ရန်	၂၂၄
သီတင်းသုံး		ကျော်ဝင်း	၁၅၁
ကောသလလှူ၊ ဘဒ္ဒန္တ။	၂၃၀	ကျော်ဟိုး၊ ဦး။	၂၁၈
ကော်မရှင်နာလမ်း	၅၂၊ ၆၃	ကျက်သရေဆောင်ခန်းမ	၂၄၈၊ ၂၄၉
(မင်းကြီးလမ်းလည်းရှု)		ကျောက်တံတား	၁၄
(မိုလ်ချုပ်အောင်ဆန်းလမ်းလည်းရှု)		ကျောက်တံတားမြို့နယ်	၁၇၁၊ ၁၉၀၊ ၂၂၂၊ ၁၆၃၊ ၁၇၁၊
ကိုကိုကြီး၊ ဦး။	၂၆၉		၁၉၀၊ ၂၃၀၊ ၂၃၁
ကိုကိုလေး၊ ဦး။	၂၆၇	ကျောက်ဝိုင်း(စေတီတော်)	၅၄
ကိုလေး၊ မိုလ်မူးကြီး။ မြို့တော်ဝန်။	၁၂၃၊ ၁၂၄၊ ၁၃၅	ကျိုက္ကစံစေတီတော်	
ကိုင်းတန်းလမ်း	၆၂	တည်တော်မူခြင်း	၂၈
ကဏ္ဍမ္မ သရက်ဖြူပင်။	၁၈၃	ဘုရားတိုင်	၅၄
ကောဏ္ဍညမထေရ်၊ အရှင်။	၁၈၀	ပုံတော်	၈၃
ကန်တော်မင်ပန်းခြံ	၇၅	ကျိုက္ကစံသမိုင်း	၂၂၊ ၂၄
(ကန်တော်မင်လားပန်းခြံလည်းရှု)		ကျိုက္ကမာစိန်စေတီ	၂၈

အက္ခရာစဉ် အညွှန်း

ကျိုက်ခပေါက်ဆွတ်စေတီ	၂၈	ကြာ၊ ဦး။	၂၅၃
ကျိုက်ခေါက်(စေတီတော်)	၅၄	ကြီးဖေ၊ ဦး။ (မဟာပညာဗလ)	၂၆၁
ကျိုက်ခွဲကမောစေတီ	၂၈	ကြေး၊ ဒေါ်။	၂၆၉
ကျိုက်ထီးဆောင်းဘုရား	၈၇၊ ၈၈	ကြို့ကုန်း	၁၃
ကျိုက်ဒေးတဲစေတီ	၂၈	ကြင်၊ ဒေါ်။	၂၁၈၊ ၂၅၉
ကျိုက်ဒေးသုတ်	၃၃	ကြင်ခ၊ ဒေါ်။	၂၆၉
(ကျိုက်အသုတ်လည်းရှ)		ကြည်ကြည်၊ ဒေါ်။	၂၆၁
ကျိုက်ဒေးသွတ်	၃၃၊ ၃၄	ကြည်မြင်တိုင်မြို့နယ်	၁၃
(ကျိုက်အသုတ်လည်းရှ)		ကြည်မြင်တိုင်ဆိပ်ကမ်း	၁၉
ကျိုက်ဒေးအပ်စေတီ	၂၈၊ ၂၉	ကွမ်ယင်မယ်တော်	၂၆၄
(မိုလ်တထောင်စေတီလည်းရှ)		ကြင်မြိုင်၊ ဒေါ်။	၂၃၅
ကျိုက်ဒင်မဲစေတီ	၂၈		
ကျိုက်မဲသံကရောစေတီ			
တည်တော်မူခြင်း	၂၈	(ခ)	
ဖျက်ဆီးခံရခြင်း	၄၃		
(ကျိုက်မြတ်သံချို စေတီလည်းရှ)		ခ၊ ဒေါ်။	၂၇၀
(ကျိုက်မဲသံချို စေတီလည်းရှ)		ခရေပင်ကျောင်း	၄၃
ကျိုက်မဲသံချိုစေတီ		ခရစ်လမ်း	၂၅၉
ဦးကျော်ရွှေစောင့်ရှောက်ခြင်း	၃၃	(မိုလ်မြတ်ထွန်းလမ်းလည်းရှ)	
ဖျက်ဆီးခံရခြင်း	၄၃	ခေမာလိုက်ဂူ	၂၆၉
ဖျက်ဆီးခံရခြင်း	၄၆	ခင်ကြီး၊ ဒေါ်။	၂၆၇
ကျိုက်မြတ်သံချိုစေတီ	၄၃	ခင်ဇော်၊ ဦး။ ဂေါပကအဖွဲ့ဝင်	၁၁၁
ကျိုက်အသုတ်စေတီ	၂၈၊ ၂၉၊ ၃၀၊ ၃၁၊ ၃၃၊ ၃၅၊ ၃၇၊ ၄၅၊ ၅၃၊ ၅၅၊ ၁၉၃၊	ခင်မောင်ညွန့်၊ ဒေါက်တာ။	၂၆
ကျင်စိန်၊ ဦး။	၂၆၉	ခေါင်းလောင်း၊ ကမ္ဘည်းမှတ်တမ်းတင်ခြင်း	၂၇၆
ကျုတ်၊ ဒေါ်။	၂၃၈	ခင်ရီ၊ မ။	၂၆၉
		ခင်သိန်း၊ ဒေါ်။	၂၆၈

အက္ခရာစဉ် အညွှန်း

ခုဒ္ဒ ဒိပ္ပကျွန်း	၂၉	ငြိမ်းမောင်၊ ဦး။	၂၆၈
ချစ်ချစ်၊ ဒေါ်။	၂၄၈	ငွေ၊ ဦး။	၂၂၆
ချစ်အေး၊ ဦး။ ဂေါပကအဖွဲ့ဝင်	၁၂၂၊ ၂၃၁	ငွေစိုး၊ ဦး။ ဂေါပကအဖွဲ့ဝင်။	၂၃၁
ချမ်းစ၊ ကို။	၂၇၁		
ခွေးသေဘုရားငုတ်တို	၄၃		
ခွေးသေဝသိမ်	၄၃	(၈)	
		စနေဝတ်အသင်း	၁၆၃
(၈)		စပတ်လမ်း	၆၂
		စလင်းကုန်းတံခါး	၃၃
ဂါရီဆန်	၄၁	စိနီမာဒီပဲရစ်၊ ရုပ်ရှင်ရုံ။	၆၁
ဂေါတမမြတ်စွာဘုရား	၁၆၃၊ ၂၄၀၊ ၂၆၄	စီးကရက်မသောက်ရေး	၆၂
ဆံတော်ပေးခြင်း	၂၃၊ ၂၇၈	စု၊ ဒေါ်ဒေါ်။	၂၁၈၊ ၂၄၇
မြောက်ဘက်မှန်အာရုံခံ		စုဝေးကုန်း	၂၃
တန်ဆောင်းအတွင်း သီတင်းသုံး	၂၃၈	စုဝေးစေတီ	၂၃
ဂေါ်ဒွင်လမ်း	၅၂	စုဠစေတီ	၂၄၊ ၂၆
(လမ်းမတော်လမ်းလည်းရှု)		စုဠာမဏိစေတီ	၂၆
ဂေါ်ရာကုန်း	၁၉	စုဠာမုနိစေတီတော်	၁၈၄
ဂန္ဓမာဒနလိုဏ်ဂူ	၂၆၉	စေတီယင်္ဂီဏအသင်း	၇၂
ဂဗ္ဘ	၉၄	စော၊ ဒေါ်။	၂၃၄
ဂျူဒါအိစကယ်လမ်း	၅၂၊ ၂၃၄၊ ၂၁၈	စော၊ ဒေါ်ဒေါ်။	၂၁၈
(သိမ်ဖြူလမ်းလည်းရှု)		စံဖေ၊ ဦး။	၂၆၁
ဂျူဘလီခန်းမ	၇၉	စံထွန်းအောင်၊ ဦး။	၁၁၄
အာဇာနည်များရုပ်ကလာပ်ထားခြင်း		စံဟိန်း၊ ဦး။	၂၂၂
ဂျော့ဘာဒ်	၁၄၉၊ ၁၉၈	စိုး၊ သခင်။	၇၀
ဂွမ်း၊ ဒေါ်။	၂၂၂	စိုးမြင့်၊ မောင်။	၂၆၉

အက္ခရာစဉ် အညွှန်း

စိုးလှိုင်၊ ဦး။	၂၂၇	ဆူးလေစေတီတော်တံမြက်လှည်းအသင်း	၁၇၀၊ ၂၁၉
စက္ကူဖြူစီမံကိန်း	၇၅	ဆူးလေပရိသီးလမ်း	၇၂
စက္ကိန္ဒ၊ ကိုရင်။	၂၆၃	(ဆူးလေဘုရားလမ်းလည်းရှု)	
စစ်ကဲမောင်ထော်လေး	၂၂၄	ဆူးလေပိဋက အဘိဓမ္မာအသင်း	၂၆၂
စေတီများမဖျက်ဆီးရန် တင်ပြခြင်း	၄၆	ဆူးလေပိဋကတ်အသင်း	၁၅၀၊ ၁၅၁
ဆူးလေစေတီပြုပြင်ခြင်း	၁၉၅၊ ၁၉၇၊ ၁၉၈	ဆူးလေဘုရားလမ်း	၃၉၊ ၅၂၊ ၆၂၊ ၇၀၊ ၇၂၊ ၇၉၊ ၂၃၄
စစ်ကဲမောင်ထော်လေးလမ်း	၂၂၂	ဆူးလေဘုရားလမ်းဆိပ်ကမ်း	၅၈
(မိုလ်ဆွန်ပက်လမ်းလည်းရှု)		ဆူးလေမလွယ်ပေါက် တံခါး	၃၃
စဉ်အိုးတန်း	၁၅၊ ၂၄၈	ဆူးလေနတ်ကြီး	
စိန်စိန်၊ ဒေါ်။	၂၄၈	ပျော်မွေ့ရာကုန်းတော်	၃၃၊ ၂၃၃
စမျှ၊ ဒီပဥဆောင်းကျမ်း	၂၃၊ ၂၄၀	အတ္ထုပ္ပတ္တိ	၂၄၂၊ ၂၄၃
စွယ်တော်နှစ်ဆူ	၂၅၇	ဆူးလေဘိုးဘိုးကြီး	၂၃၉
		ဘက်စုံမပြုပြင်မီတည်နေရာ	၁၃၄
		ဘက်စုံပြုပြင်ပြီးတည်နေရာ	၁၃၅
		၁၉၁၀ ပြည့်နှစ်မတိုင်မီတည်နေရာ	၂၄၃
		ဆင်များရှင်စေတီ	၂၅၇၊ ၂၅၈
ဆုတောင်းပြည့်ဘုရား (ပုဂံ)	၈၇	ဆောင်း၊ ဦး။	၂၆၉
ဆူးနတ်သာ	၂၄၁	ဆန်းလွင်၊ ဦး။	၁၁၅
ဆူးလေကုန်း	၂၆	ဆန်းဦး၊ ဦး။	၁၁၅၊ ၁၃၄
ဆူးလေစေတီတော်		ဆံတော်ကြိုကမ်း	၂၄
၁၈၅၂ ခုနှစ်အခြေအနေ	၁၅		
၁၈၈၇ ခုနှစ်အခြေအနေ	၁၅		
၁၈၉၇ ခုနှစ်အခြေအနေ	၁၅		
၁၉၁၆ ခုနှစ်အခြေအနေ	၁၆		
၁၉၂၀ ပြည့်နှစ်အခြေအနေ	၁၆	ဇိနလိုက်ဂူ	၁၃၃၊ ၂၆၉
၁၉၂၃ ခုနှစ်အခြေအနေ	၁၈		

(ဆ)

(ဇ)

အက္ခရာစဉ် အညွှန်း

ဇေယျကျော်ထင်နော်ရထာ၊ အဝေးရောက်စာရေး။		တိလောကဓဇ၊ အရှင်။	၂၁၉
မြန်မာ့အလံလွှင့်တင်ခြင်း	၅၆	တေဇ၊ ဦး၊ ဦးပဉ္စဇင်း။	၄၁
ဇေယျနော်ရထာ၊ ရတနာပုံတိုက်စိုး။		တေဇလိုဏ်ဂူ	၂၆၉
မြန်မာ့အလံလွှင့်တင်ခြင်း	၅၆	တို့ဗမာအစည်းအရုံး	၆၇
ဇေယျ၊ စာရေးဆရာ။	၁၆	တင်၊ ဦး။ (မြန်မာ့အလင်း)	၂၆၁
ဇေယျဝတီဆရာတော်	၂၁၉	တင်တင်၊ ဒေါ်။	၂၄၈
		တင်တင်အုန်း။	၂၆၈
		တင်ဖေ၊ မောင်။	၂၆၉
		တင်မောင်၊ သခင်။	၆၇
		တင်မောင်၊ ဦး။ ဂေါပကအဖွဲ့ဝင်။	၁၂၂
ဉာဏ၊ ဦး။	၂၀၃၊ ၂၀၆	တင်ရီ၊ မ။	၂၆၉
ညောင်ရမ်းမင်းတရားကြီး။	၂၅၇	တင်ဦး၊ ဦး။ ဂေါပကအဖွဲ့ဝင်။	၁၁၁
		တင့်၊ ဆရာ။	၆၂
		တောင်ဘက်မုခ်တန်ဆောင်း	
		စတင်ဆောက်လုပ်ခြင်း	၂၁၈၊ ၂၁၉
		တပ်ကလေး	၃၅
တတိယသင်္ဂါယနာတင်ပွဲ	၂၈	တပ်ကလေးဈေး	၄၈
တနင်္ဂနွေဝတ်အသင်း	၁၆၃	တုပ်၊ မ။	၂၇၁
တဖုသ	၂၂၊ ၂၄၊ ၂၄၀၊ ၂၇၈	တြိဝင်္ကကျွန်း	၂၉
တရုတ်ပြည်သူ့သမ္မတနိုင်ငံ	၂၇၈	တွံတေးမြို့	၈၈
တရုတ်မြန်မာဝတ်အသင်း	၁၆၃		
တာမွေသချိုင်း	၇၀		
တာဝတိ သာနတ်ပြည်	၂၆		
တိရစ္ဆာန်ရုပ်နန်းဥယျာဉ်ရတနာသုံးပါး			
ဝေယျာဝစ္စအသင်း	၁၇၀	ထမနဲ	၁၈၅
တိလောကဉာဏ၊ ဦး။	၄၁၊ ၂၁၉	ထမနဲပွဲ	၁၈၅

(ဆ)

အက္ခရာစဉ် အညွှန်း

ထားခင်၊ ဒေါ်။	၂၆၉	ဒွါရနိကာယ ဒုတိယသာသနာပိုင်	၂၁၉
ထီးတော်ဟောင်း	၁၀၄	ဒွါရသာသနာပိုင်	၂၁၉
ထွန်းညို၊ ဦး။	၂၆၁		
ထွန်းပေါ်၊ ဦး။	၂၇၀		
ထွန်းမောင်၊ ဦး။	၂၂၇	(၀)	
ထွန်းရှိန်၊ ဦး။	၅၈၊ ၆၀		
ထွန်းအောင်၊ မောင်။	၂၇၆	ခနုတ်စေတီ	၈၈
ထွန်းအောင်၊ ဦး။ ဂေါပကအဖွဲ့ဝင်။	၁၂၂၊ ၂၃၀	ဓာတုဂမ္ဘ	၉၄၊ ၁၃၅
		ဓမ္မစကြာတရား	၁၇၇၊ ၁၇၉၊ ၁၈၀၊ ၂၆၄
		ဓမ္မစကြာလိုက်ဂူ	၂၆၈
(၁)		ဓမ္မစကြာအခါတော်နေ့	၂၄၉
		ဓမ္မဝိနိစ္ဆယလိုက်ဂူ	၂၆၇
ဒဂုံဆံတော်ရှင်	၃၁၊ ၃၃	ဓမ္မသေနာပတိလိုက်ဂူ	၂၂၀၊ ၂၆၉
ဒဂုံမြို့	၁၅၊ ၁၈၊ ၃၃၊ ၅၃		
ဗညားဦးခေတ်	၃၁		
ဗညားနွဲ့ခေတ်	၃၂	(၃)	
ရန်ကုန်ဟုသမုတ်ခြင်း	၃၂၊ ၃၃		
ဒလမြို့	၃၅	နယူးတိုင်းမ်(စ်)အာဖ်ဘားမား	
ဒါလဟိုဇီလမ်	၁၉၊ ၆၂၊ ၇၀	သတင်းစာ	၂၆၃
(မဟာဗန္ဓုလလည်းလမ်းရှ)	၇၂၊ ၉၁၊ ၉၂၊ ၂၅၃	နဝဒေးကြီး	၂၆
ဒီဆူဇာဆေးတိုက်	၄၃	နာယက၊ ဘဒ္ဒန္တ။	၂၃၀
ဒီပင်္ကရာမြတ်စွာဘုရား	၈၆	နိနိသွင်။	၂၆၈
ဒက္ခိဏနတ်	၂၄၁	နုနု၊ ဒေါ်။ (ဦးဖေဝင်း)	၂၆၉
ဒေါက်တာဘမော်အစိုးရအဖွဲ့	၆၇	နုနု၊ ဒေါ်။ (ဦးဘိုးလှ)	၂၇၀
ဒိုင်အာခီအုပ်ချုပ်ရေး	၆၃	နု၊ သခင်။	၆၇၊ ၇၀
ဒမ်မရောင်း၊ မင်းသားကြီး။	၂၅၊ ၈၉	(နု၊ ဦး။ ဝန်ကြီးချုပ်။ လည်းရှ)	

အက္ခရာစဉ် အညွှန်း

န၊ ဦး၊ ဝန်ကြီးချုပ်။	၂၁၃၊ ၂၆၃	ပုထိုးသားများဘုရား	၈၈
နေပြည်တော်ခန်းမ	၇၂	ပုသိမ်မြို့	၄၆
နေလဘုရား	၂၆၉	ပဲခူးတိုင်းမင်းကြီး	၄၈
နံ့သာငါးပါး	၁၈၇	ပဲခူးဝန်ရှင်တော်မင်းကြီး	၄၆
နောင်တော်ကြီး (စေတီတော်)	၅၄	ပေါက္ခရာဝတီ	၂၇၆
နတ်သားဆူးနေ	၂၄၁	ပင်လုံဇရပ်	၁၁၁၊ ၂၁၉၊ ၂၂၀
နန္ဒဝံသ၊ ဦး။ အဂ္ဂမဟာပဏ္ဍိတ။	၂၆၃	ပဉ္စဝဂ္ဂိုငါးဦး	၁၈၁၊ ၂၆၄
နှင်းပွင့်၊ ဒေါ်။	၂၆၉	ပုတ်နီ၊ ဦး။ ရှေ့နေ။	
နှစ်နှစ်၊ ဒေါ်။	၂၄၈	ဆူးလေစေတီဖူးရန်တိုက်တွန်းခြင်း	၁၅
နှမ်းမနဲ	၁၈၅	ကုမ္ဘာရပြဇာတ်	၅၄
		ပန်း၊ ပါမောက္ခ။	၄
(ပ)		ပန်း၊ ဦး။ သာဂရငါးမြို့အုပ်။	၁၉၇
		ပန်းဆိုးတန်းလမ်း	၆၂၊ ၇၂၊ ၇၅
ပစပ်ရာဇဝင်	၃၃	ပန်းတောကျောင်း	၄၃
ပညာဝန်ကျမ်း	၂၂	ပန်းဘဲတန်း	၁၄၊ ၁၄၈
ပညိန္ဒာဘိဝံသ၊ ဘန္တုန္တီ။	၂၃၀	ပန်းဘဲတန်းမြို့နယ်	၁၇၁၊ ၁၉၀
ပထမမြန်မာရုပ်ရှင်	၆၁	ပြော၊ ဦး။	၂၆၉
ပါ၊ ဦး။	၂၆၈	ပြော၊ ဦး။ အခွန်တော် ဝန်မင်း။	၁၉၇
ပါဠိပုတ်ပြည်	၂၈		
ပါဒစေတီတော်	၂၃၅		
ပါရမီဘုရား	၃၂	(ဖ)	
ပီအောအင်ဆန်း	၇၅		
ပု၊ ဒေါ်။	၂၆၉	ဖဆပလ အဖွဲ့ချုပ်	၇၆
ပု၊ ဦး။	၅၈	ဖရေဇာ	၉၀
ပုဇွန်တောင်	၃၅	ရန်ကုန်မြို့သစ်၊ ပုံစံရေးဆွဲခြင်း။	၄၈၊ ၅၂

အက္ခရာစဉ် အညွှန်း

ဖရေဇာလမ်း	၆၂၇၀	ဗမာ့လွတ်လပ်ရေးတပ်မတော်(ဘီ-အိုင်-အေ)	၁၉
(အနော်ရထာလမ်းလည်းရှု)		ဗလလိုက်ဂူ	၂၆၉
ဖူးစာ၊ မ။	၂၇၇	ဗောဓိညောင်ပင်	၁၂၆၊ ၁၆၉၊ ၁၇၀၊ ၁၇၂၊ ၂၃၅
ဖူးမြိုင်၊ ဒေါ်။	၂၁၈	ဗိုလ်ကတော်ဘုရား (ပုဂံ)	၈၇
ဖေဝင်း၊ ဦး။	၂၆၉	ဗိုလ်ချုပ်အောင်ဆန်း	၇၅၊ ၇၆၊ ၇၇
ဖေအောင်၊ ဦး။ ဂေါပကလူကြီး။	၂၁၃၊ ၂၂၆	နောက်ဆုံးမိန့်ခွန်း	၇၉
ဖော်ရှားမား၊ ဒေါက်တာ။	၂၅	ဗိုလ်ချုပ်အောင်ဆန်းလမ်း	၅၂
ဖိုးကျား၊ ဦး။	၅၉	ဗိုလ်ဆွန်ပက်လမ်း	၂၂၂
ဖိုးစိန်၊ ဦး။	၁၇၀	ဗိုလ်တထောင်စေတီ	၂၆၊ ၂၉
နောက်ဆုံးညကပွဲ	၁၇၁	ဗိုလ်တထောင်စေတီတော်သမိုင်း	၂၃၊ ၂၄၊ ၂၆၊ ၅၄
ဖိုက်ချစ်ကွဲယားပန်းခြံ	၅၆၊ ၂၁၈	ဗိုလ်တထောင်နတ်ကြီး	၂၄၁၊ ၂၄၃
(ဘုရင်မပန်းခြံလည်းရှု၊ မဟာဗန္ဓုလပန်းခြံလည်းရှု)		ဗိုလ်မြတ်ထွန်းလမ်း	၂၅၉
ဖောင်တော်တံခါး	၅၅	ဗိုလ်အောင်ကျော်လမ်း	၆၂
ဖယ်ရာလမ်း	၇၂၊ ၇၅		
(ပန်းဆိုးတန်းလမ်းလည်းရှု)		(ဘ)	
ဖျော်ဝါး၊ ဦး။	၂၆၉		
ဖြူ၊ ဒေါ်။	၂၂၂	ဘကြီးတော်ဘုရား	၄၅
		ဘခင်၊ ဦး။	၂၁၈၊ ၂၃၄
(ဗ)		ဘခင်၊ ဦး။ ဂေါပကအဖွဲ့ဝင်။	၂၂၆
		ဘတင်၊ ဦး။ ချပ်သင်း။	၂၂၆
		ဘထွန်း၊ ဦး။	၂၂၆
ဗညားနွဲ့	၃၁၊ ၅၅	ဘဖေ၊ ဦး။ (ဂေါပကလူကြီး)	၂၂၆
(ရာဇာဓိရာဇ်လည်းရှု)		ဘဘေ၊ ဦး။ (ဘေ-ပု-ရှိန်)	၅၈
ဗညားဦး	၄၅၊ ၅၃၊ ၁၉၃	ဘဘေ၊ ဘကြီး။	၂၄၃
အသုတ်ဘုရားပြာဋိတ်ပြခြင်း	၃၁	ဘမောင်၊ ဦး။	၂၁၁
ဗဒုံမင်း	၃၃	ဘမောင်၊ ဦး။ တရားမဝန်ထောက်။	၂၆၁

အက္ခရာစဉ် အညွှန်း

ဘမိုး၊ မောင်။	၂၇၀	ဘိန်ဂွက်၊ ဦး။	၂၃၅
ဘရှင်၊ ဦး။ ဝတ်လုံတော်ရ။	၂၁၁	ဘုန်းတော်ဖြစ် ဗိုလ်နေမျိုးမင်းထင်	၃၅
ဘသော်၊ ဦး။ ပင်စင်ရစက်ရှင်မင်းကြီး။	၂၄၈	ဘလွှိက	၂၂၂၂၄၂၄၀၂၂၇၈
ဘသင်၊ ဦး။	၂၁၉၊ ၂၂၆၊ ၂၂၇၊ ၂၅၃		
ဘသန်း၊ ဦး။	၂၆၁		
ဘသိန်း၊ ဦး။	၂၆၉	(မ)	
ဘဦး၊ ဆာ။ တရားဝန်ကြီးချုပ်	၂၁၁		
(ဒေါက်တာဘဦးလည်းရှု)		မဏိဒီပကျွန်း	၂၉
ဘဦး၊ ဒေါက်တာ။ နိုင်ငံတော်သမ္မတကြီး။	၂၁၃	မသာတံခါး	၄၃
ဘာဘာ၊ ဦး။	၂၆၁၊ ၂၆၂	မဟာစေတီ	၂၅၊ ၂၆
ဘဝနာလိုဏ်ဂူ	၂၃၉၊ ၂၇၁	မဟာဒီပမင်း၊ သထုံဘုရင်။	၂၉
ဘုရင်ခံအိမ်	၁၉	မဟာဗန္ဓုလပန်းခြံ	၄၁၊ ၆၅၊ ၇၂၊ ၇၅၊ ၇၆၊ ၇၉
ဘုရင်ဂျီကျောင်း	၃၅		၈၀၊ ၁၃၀၊ ၂၁၈၊ ၂၄၇
ဘုရင်မပန်းခြံ	၆၅	မဟာဗန္ဓုလလမ်း	၁၉၊ ၆၂၊ ၇၀၊ ၇၂၊ ၉၁၊ ၉၂
(မဟာဗန္ဓုလပန်းခြံလည်းရှု)			၂၃၄၊ ၂၄၇၊ ၂၅၉
ဘေကြီး၊ ဦး။	၂၄၈	မဟာဝိဇယစေတီတော်	၁၉
ဘောဂသေနမင်း	၂၆၊ ၂၈၊ ၂၉၊ ၃၀	မဟာသမယသုတ်	၁၇၅၊ ၁၇၆
ဘိုးတော်ဘုရား	၃၃၊ ၂၂၄	မဟာသမယ အခါတော်	၁၇၃၊ ၂၄၉
ဘိုးထို၊ ဦး။	၂၆၈	မာဒီး၊ ဦး။	၂၁၈၊ ၂၄၇
ဘိုးဘိုးကြီးဘုရား	၁၃၅၊ ၂၃၉	မိကျိုင်း	၁၉၃
ဘိုးဘိုးအောင်	၂၆၄	မိဂဒါဝုဏ်လိုဏ်ဂူ	၂၆၈
ဘိုးမင်းခေါင်	၂၆၄	မီးပုံပွဲ	၁၈၆
ဘိုးလှ၊ ဦး။ (ဒေါ်နုနု)	၂၇၀	မီးဖုန်းပွဲ	၁၈၆
ဘိုးလှ၊ ဦး။ (ဒေါ်သင်)	၂၆၇	မီးမယ်ဖျူး	၁၈၆
ဘိုးလှ၊ ဦး။ (ဒေါ်အေး)	၂၅၃	မော်တင်လမ်း	၇၀
ဘိုးသစ်၊ ကို။	၂၇၆	(လမ်းသစ်လမ်းလည်းရှု)	

အက္ခရာစဉ် အညွှန်း

မော်ပီဆရာသိန်း	၃၃၊ ၄၃၊ ၂၄၃	မှော်ဘီနတ်	၂၄၃၊ ၂၄၃
မဂ္ဂင်တံတား	၂၃၄	မှိုင်း၊ ဦး။	၄၁
မောဂ္ဂလန်၊ ရှင်။	၁၉၀	မှန်ကင်းကျောင်းတိုက်	၁၄၈
မင်္ဂလာတံခါး	၃၃	မှန်ကင်းဆရာတော်	၁၄၈၊ ၁၄၉၊ ၁၅၀၊ ၂၂၄
မင်္ဂလာတံတား	၂၃၄	မြမောင်၊ ဦး။ ဂေါပကအဖွဲ့ဝင်။	၁၁၁၊ ၂၂၇
မင်္ဂလာဒုံမြို့နယ်	၁၃	မြမြ	၂၁၈၊ ၂၅၉
မင်းကြီးလမ်း	၆၂	မြူနီစီပါယ်ရုံး	၄၃၊ ၅၈
မင်းနိုင်၊ ဦး။	၂၃၁	မြို့တော်ခန်းမ	၅၈၊ ၆၇၊ ၇၂၊ ၇၇၊ ၂၄၇
မင်းမဟော်	၂၃	မြို့မအမျိုးသားကျောင်း	၂၆၂
မင်းရဲနရသူ၊ ပြင်စည်မြင်းပူး။	၂၄၀၊ ၂၄၁	မြို့ရန်ကုန် ဘုရားစုံသမိုင်း	၂၃
မောင်ကလေး၊ ဦး။	၂၃၈	မြို့ဟောင်း	၈၇
မောင်ကြီး၊ ကို။	၂၇၇	မြတ်နန်းအောင်ချာ နန်းတော်	၄၅
မောင်ဂိုမာရီ	၄၈၊ ၅၂	မြတ်ခဲ၊ ဦး။ ဘုန်းတော်ကြီး။	၄၃
မောင်ဂိုမာရီလမ်း	၅၂	မြန်မာနိုင်ငံတွင်းခရီး	၁၄၉၊ ၁၉၈၊ ၂၁၆၊ ၂၆၅
(မိုလ်ချုပ်အောင်ဆန်းလမ်းလည်းရှု)		မြန်မာအဆွေတိုက်	၁၇
မောင်ဉာဏ်၊ ဦး။	၂၆၈	မြန်မာ့အလင်းမဂ္ဂဇင်း	၁၅၀၊ ၂၂၁၊ ၂၂၅
မောင်မောင်ကြီး၊ ဦး။	၁၁၅	မြန်မာ့အလင်း သတင်းစာ	၁၇၊ ၁၅၁၊ ၁၇၁၊ ၂၂၅
မောင်မောင်အုန်း၊ ဦး။ ဂေါပကအဖွဲ့ဝင်။	၂၃၁		
မုတ္တမမြို့ဝန် မင်းကြီး မဟာ ဥဇနာ	၃၅		
မေတ္တသုတ်	၁၇၉၊ ၁၉၀	(ဃ)	
မယ်စိုး	၄၁		
မယ်ခဲ၊ မ။	၂၃၉	ယသ၊ အရှင်။	၂၉
မယ်တော်မိနတ်သား	၁၈၂၊ ၁၈၃	ယသလိုက်ဂူ	၂၇၀
မယ်ပွင့်၊	၄၁	ရက်ကန်းစင်တောင်ဆရာတော်	၂၆၄
မွန်တေဂူချမ်းစံဖိုဒုံအစီရင်ခံစာ	၅၈	ယဉ်နု၊ ဒေါ်။	၁၁၅

အက္ခရာစဉ် အညွှန်း

(ရ)		ရန်ကုန်မြို့နိစီပါယ်ခန်းမ	၆၇
		(နေပြည်တော်ခန်းမလည်းရှိ)	
ရခိုင်၊ မြန်မာ၊ မွန်ရာဇဝင်ချုပ်	၂၂	(မြို့တော်ခန်းမလည်းရှိ)	
ရတနာစေတီ	၂၅၇	ရန်ကုန်မြို့	
(ဆင်များရှင်စေတီလည်းရှိ)		အလောင်းမင်းတရားသမုတ်တော်မူသည်	၃၃
ရတနာသုတ်	၁၉၀	ရန်ကုန်မြို့တော်ဝန်း	၁၂၃၊ ၁၂၄
ရာဇာဓိရာဇ်	၃၁၊ ၅၅	ရန်ကုန်လေဆိပ်	၁၃
ရာဇာဓိရာဇ်အရေးတော်ပုံကျမ်း	၃၁၊ ၃၂၊ ၅၅	ရန်ကုန်သို့ခရီးတစ်ခေါက်	၁၉၄၊ ၂၁၆
ရဲဘော်သုံးကျိပ်	၁၉	ရန်ကုန်မြို့ဟောင်း	၁၉၅
ရဲလှ၊ ဦး။ ဂေါပကအဖွဲ့ဝင်။	၂၃၁	ရန္တပုံစာချုပ်	၅၅
ရဲအောင်၊ ဦး။ ဂေါပကအဖွဲ့ဝင်။	၁၁၁	ရှင်စောပု	၁၉၃၊ ၁၉၅
ရေကျော်ရုပ်	၂၆၁	ဆူးလေစေတီတော်ပြုပြင်ခြင်း	၂၂၄
ရေသဖန်းပင်စောင့်နတ်	၂၄၀	ရွှေကျီးမြင့်ဘုရား၊ မန္တလေး။	၂၅၈
ရေး၊ ဒေါ်၊ နတ်ထိန်း။	၂၄၃	ရွှေစည်းခုံစေတီ	၈၄
ရောဟဏိနတ်	၂၄၁	ရွှေဆူးလေ	၂၅၊ ၈၉
ရင်၊ ဒေါ်။	၂၇၀	ရွှေတိဂုံစေတီတော်	၇၂၊ ၈၄၊ ၁၄၈၊ ၂၂၄၊ ၂၄၃
ရင်ပို့၊ မ။	၂၆၉	ရွှေတိဂုံစေတီတော်သမိုင်း	၂၃၊ ၂၄၊ ၂၆၊ ၂၃၉
ရောင်တော်ဖွင့်အသင်း	၇၂	ရွှေတိဂုံဆံတော်ရှင်ဘုရားတိုင်ရတု	၂၆
ရောင်း၊ ဦး။	၁၄၈	ရွှေတိဂုံဆံတော်သမိုင်း	၃၃
ရောင်း၊ ကို။	၂၇၇	ရွှေတိဂုံသမိုင်းပျို့	၂၄၀၊ ၂၄၁
ရန်ကုန်စက်မှုတက္ကသိုလ်	၁၃	ရွှေတိဂုံသမိုင်းသစ်	၁၉၅၊ ၁၉၇
ရန်ကုန်ဆိပ်ကမ်း	၇၀၊ ၈၀	ရွှေနော်၊ ဦး။ စစ်ကဲတော်မင်း။	၂၄၁
ရန်ကုန်တိုင်းသတင်းစာ	၁၈	ရွှေလင်းပင်ဘုရား။	၂၅၈
ရန်ကုန်တက္ကသိုလ်	၁၃	ရွှေအေး၊ ဦး။ ဇယာမြို့အုပ်။	၁၉၇
ရန်ကုန်ဘူတာ	၁၇	ရွှန်း၊ ဦး။ ဂိုဏ်းထောက်ကြီး။	၁၄၈

အက္ခရာစဉ် အညွှန်း

(လ)		လုံးနီ၊ မ။	၂၇၇
		လွင်အောင်၊ ဒေါက်တာ။	၉၇၊ ၁၀၈၊ ၁၁၄၊ ၁၁၅
လသာမြို့နယ်	၁၄၊ ၁၇၁၊ ၁၉၀		၁၁၉၊ ၁၂၃၊ ၁၂၄၊ ၁၃၄
လာဘလိုက်ဂူ	၂၆၉၊ ၂၇၀	လွတ်လပ်ရေးကျောက်တိုင်	၈၀၊ ၈၂
လေး၊ ဒေါ်။	၂၆၉	လွန်းတင်၊ ဦး။	၂၆၇
လေးဆူစေတီ	၂၃	လွန်းမောင်၊ ဗိုလ်မှူးကြီး။	၁၃၅
လေးမောင်၊ သခင်။	၆၇	လှခိုင်၊ မောင်။	၂၂၂
လောကချမ်းသာဝတ်အသင်း	၁၆၃	လှပေါ်၊ ကို။	၂၃၉
လောကမှန်ကင်းဆရာတော်	၁၉၅၊ ၁၉၈၊ ၂၂၄	လှဖေ၊ သခင်။ (ပင်ဖြူ)	၇၀
	၂၃၃၊ ၂၄၁	လှလှ	၂၁၈၊ ၂၅၉
ဆူးလေစေတီတော်ပြုပြင်ခြင်း	၃၃၊ ၃၄	လှိုင်၊ ဒေါ်။	၂၆၇
ဆည်းလည်းလှူဒါန်းခြင်း	၉၉	လှိုင်ခင်၊ ဒေါ်။	၂၆၇
ဘုရားပွဲကျင်းပခြင်း	၁၄၇	လှိုင်ရင်၊ ဒေါ်။	၂၆၈
ကိုယ်လုံးတော်ပြည့်ရွှေချခြင်း	၁၉၃		
ထီးတော်ပြုပြင်ခြင်း	၂၀၀		
စောင်းတန်းများပြုပြင်ခြင်း	၂၁၈	(ဝ)	
ရင်ပြင်တော်ပြုပြင်ခြင်း	၂၁၉		
ခေါင်းလောင်းလှူဒါန်းခြင်း	၂၇၅	ဝိစိတ္တသာရာဘိဝံသ။ ဘဒ္ဒန္တ။	၂၃၀
လင်း၊ ဦး။ အဂ္ဂမဟာပဏ္ဍိတ။	၂၆၃	ဝိနယလိုက်ဂူ	၂၆၈၊ ၂၇၀
လော့ဒ်ဒါလဟိုဇီ	၄၅၊ ၅၂	ဝိနည်းခိုရ်ဘုရား	၁၉၀
လန်ဒန်အတ်ဦးအုန်းမောင်	၆၁	ဝိပဿနာလိုက်ဂူ	၂၇၄
လမ်းမတော်မြို့နယ်	၁၇၁၊ ၁၉၀	ဝိမလဝိရတိဿမထေရ်	၂၇၈
လမ်းမတော်လမ်း	၅၂	ဝိသကြိုနတ်သား	၂၂
လမ်းသစ်လမ်း	၇၀	ဝိသဒဉာဏ၊ အရှင်။	၂၁၉
လုံမလေး၊ ဒေါ်။	၁၄၈	ဝိသာဒရာ၊ ဘဒ္ဒန္တ။	၂၃၀
		ဝေလမင်းသား	၁၈

အက္ခရာစဉ် အညွှန်း

ဝေဠုဝန်ဆရာတော်၊ ကြည့်မြင်တိုင်။	၂၁၉	သီရိလင်္ကာနိုင်ငံမှ စွယ်တော်ကြွလာခြင်း	၂၇၈
ဝင်းထိန်၊ ဦး။	၁၁၄	သီရိလိုက်ဂူ	၂၇၀
ဝင်းလှိုင်၊ မောင်။	၂၆၉	သီလာရတနာတိဿ	၂၇၈
ဝိုင်အမ်ဘီအေအသင်း	၅၈၊ ၆၂	သီဝလိ၊ ရှင်။	၁၉၀၊ ၂၆၄
ဝံသအဂ္ဂ၊ ဦး။	၁၉၅	သီဟဒီပကျွန်း	၂၉၊ ၃၀
ဝံသာနုလှုပ်ရှားမှု	၆၂	သီဟဒီပမင်း	၃၀
		သီဟိုဠ်ကျွန်း	၂၈၊ ၂၉၊ ၃၃
		သုစိ၊ အရှင်။	၂၉
		သုဝဏ္ဏဘူမိရောက် ပထမဗုဒ္ဓသာသနာပြုအဖွဲ့	၂၅
		သုရအမတ်	၃၀၊ ၃၃
		သုရဿတီမယ်တော်	၂၆၄
		သုရိယသတင်းစာ	၁၇၊ ၂၄၃
		သုရဲကြီးအမတ်	၃၀
		သေဋ္ဌိလ၊ ဘဒ္ဒန္တ။	၂၃၀
		သောဏထေရ်၊ အရှင်။	၂၉
		သော်၊ ဦး။ ပုဂံစက်။	၂၂၆
		သက်၊ ဒေါ်။	၂၅၃
		သင်၊ ဒေါ်။	၂၆၇
		သင်း၊ မ။	၂၇၆
		သင်္ကန်းကျွန်းနတ်ကြီး	၂၄၁
		သင်္ကဿနဂိုရ်ပြည်	၁၈၂
		သင်္ကြန်ပွဲ	၁၆၆
		သိဂုံတ္တရကုန်း	၂၂၊ ၂၃၊ ၂၈၊ ၂၄၂
		သုတ္တန်လိုက်ဂူ	၂၆၇
		သိဒ္ဓိဗဟုမ	၁၉၃
		သန်လျင်ရာဇဝင်	၂၆

(သ)

သထုံပြည်	၂၉
သထုံမြို့	၂၈၊ ၈၇
သရေခေတ္တရာ	၈၄
သရက်တောကျောင်းတိုက်	၁၄၈
သာဓုခံ(ကန်)၊ စေတီတော်။	၅၄
သာယာဝတီမင်း	၄၅၊ ၅၃၊ ၁၉၅
သာရိပုတ္တရာ၊ ရှင်။	၁၉၀
သာရင်၊ ဦး။ ဂေါပကအဖွဲ့ဝင်။ ၁၁၉၊ ၁၂၄၊ ၁၂၆၊ ၂၃၀	
သာသနာဘိဝံသ၊ ဘဒ္ဒန္တ။	၂၃၀
သာသနာ့ရက္ခိတ သာသနာ့တပ်ဖွဲ့	၂၁၁
သိကြားမင်း	၂၂၊ ၂၃၊ ၂၆၊ ၂၄၀
သီပေါမင်း	၁၅
သီရိဃဏ္ဍ	၂၇၆
သီရိရတနာစေတီ	၈၉
သီရိမင်္ဂလာလိုက်ဂူ	၂၆၇
သီရိလင်္ကာနိုင်ငံ	၂၇၈

အက္ခရာစဉ် အညွှန်း

သန်၊ ဒေါ်။	၂၆၈	(ဟ)	
သန်၊ ဦး။	၂၂၇		
သန်းကြင်၊ ဒေါ်။	၂၆၈	ဟူးဘတ်ရန်(စ်)၊ ဆာ၊ ဘုရင်ခံ။	၈၀
သန်းညွန့်၊ မ။	၂၂၂	ဟိုက်ကုတ်	၅၈
သန်းဌေး၊ မောင်။	၂၆၉	ဟန်စိန်၊ ဦး။	၂၂၇
သန်းထွန်း၊ ဒေါက်တာ။	၂၅၆	ဟန်စိန်၊ ဦး။ ဂေါပကအဖွဲ့ဝင်။	၁၁၁
သန်းမြင့်၊ ဦး။ ဂေါပကအဖွဲ့ဝင်။	၁၁၁၊ ၁၂၂	ဟုန်၊ ဒေါ်ဒေါ်။	၂၄၈
သန်းရှင်၊ ဒေါ်။	၂၇၇	ဟံသာဝတီ	၅၅၊ ၂၇၆
သန်းသန်း၊ မ။	၂၇၀	ဟံသာဝတီ သတင်းစာ	၇၅
သိန်းဇော်၊ ဦး။	၁၂၄၊ ၁၃၂၊ ၁၃၄၊ ၁၄၄		
သိန်းတင်၊ ဒေါ်။	၂၁၉၊ ၂၅၃	(အ)	
သိန်းတန်၊ ဦး။ ဂေါပကအဖွဲ့ဝင်။	၁၁၁	အခွန်တော်ဝန် နေမျိုးရဲထင်နော်ရထာ	၃၅
သိန်းမောင်၊ သခင်။	၆၇	အစောဆုံးမှတ်တမ်းရှိဆည်းလည်း	၁၀၃၊ ၂၀၁
သမ္ဘူလဘုရား	၁၉၀	အတုလမာရ်အောင်မြတ်စွာဘုရား	၁၃၃၊ ၁၃၅၊ ၂၃၉
သိမ်ကြီး	၃၅	အထူးအစည်းအဝေးခန်းမ	၂၃၉
သိမ်ကြီးဈေး	၂၄၊ ၄၃၊ ၆၂၊ ၁၄၈	အထက်လက်ဝဲစွယ်တော်	၂၇၈
သိမ်ဖြူကြီး	၂၂၄	အနော်ရထာလမ်း	၆၂၊ ၇၀
သိမ်ဖြူလမ်း	၅၂၊ ၂၁၈၊ ၂၃၄	အနတ္တလက္ခဏသုတ်	၁၈၁၊ ၁၈၂၊ ၂၄၉
သိမ်ဖြူသုသာန်	၂၂၄	အပြိတ္တသာရနတ်	၂၄၁
သံတိုင်၊ မိုလ်။	၁၉	အဘိဓမ္မာခုနစ်ကျမ်း	၁၅၃
သံဖြူတန်းလမ်း	၁၄၈	အဘိဓမ္မာတရား	၁၈၂၊ ၂၆၁
သံလျင်ကျွန်း	၂၉	အဘိဓမ္မာပြန်ပွားရေးအသင်း	၂၆၁၊ ၂၆၂၊ ၂၆၃၊ ၂၆၄
သွင်၊ ဦး။	၂၆၈	အဘိဓမ္မာသင်တန်း	၂၆၂
		အဘိဓမ္မာလိုက်ဂူ	၂၆၈၊ ၂၇၇
		အဘိဓမ္မာအခါတော်နေ့	၂၄၉၊
		စတင်ကျင်းပခြင်း	၂၆၂၊ ၂၆၃

အက္ခရာစဉ် အညွှန်း

အမာ၊ ဒေါ်။	၂၆၉	အေးမောင်၊ ဦး။	၂၇၇
အရိမေတ္တေယျဘုရား	၈၆	အေးမြင့်၊ မောင်။	၂၆၇
အလံ၊ ဦး။	၂၁၁	ဩဘာသာဘိဝံသ	၂၃၀
အလောင်းမင်းတရား	၄၈၊ ၅၂၊ ၈၀၊ ၁၉၃	အို၊ ဦး။ အခွန်ဝန်။	၂၂၄
ရန်ကုန်မြို့သမုတ်ခြင်း	၃၂၊ ၃၃၊ ၅၅	အောက်လက်ဝဲစွယ်တော်	၂၇၈
အလံတင်(စေတီတော်)	၅၄	အကိုရနတ်သား	၁၈၃
(အလံပြဘုရားကိုခေါ်သည်)		အင်္ဂလိပ်မြန်မာပထမစစ်ပွဲ	၃၅၊ ၅၅၊ ၈၀
အလံပြဘုရား	၂၄	အင်္ဂလိပ်မြန်မာဒုတိယစစ်ပွဲ	၃၉၊ ၄၄၊ ၅၂၊ ၅၃၊ ၅၆
အသုတ်ဘုရား	၃၁၊ ၃၂	အင်္ဂလိပ်မြန်မာတတိယစစ်ပွဲ	၅၈
အသုတ်အမတ်ကြီး	၂၈၊ ၂၉၊ ၃၀	အောင်ဆန်း၊ သခင်။	၆၇
အာစီဒေါက်ကလပ်ကျော့ကရိမ်း၊ ဘုရင်ခံ။	၆၇	(မိုလ်ချုပ်အောင်ဆန်းလည်းရှု)	
အာနန္ဒာဘုရား၊ ပုဂံ။	၂၅၈	အောင်ဇေယျ၊ ဦး။	၃၂
အာသာဖယ်ယာ၊ ဆာ။	၄၈၊ ၂၂၄	(အလောင်းမင်းတရားလည်းရှု)	
ဥပဂုတ္တ၊ ရှင်။	၁၉၀၊ ၂၃၅၊ ၂၆၄	အောင်မြေရန်နှင့်မြို့	၄၅၊ ၅၃၊ ၁၉၅
ဥရဝေဠလိုက်ဂူ	၂၆၈	အောင်မြင့်၊ ဦး။	၂၆၉
ဦးရွှေဘ၊ ဦး။	၂၂၆	အောင်သိဒ္ဓိလိုက်ဂူ	၂၂၀၊ ၂၆၉
		ဥက္ကလာပမင်းကြီး	၂၂၊ ၂၃၊ ၂၆၊ ၂၄၀
	(●)	ဥတ္တရမထေရ်	၂၉
		ဣဒ္ဓိမန္တလိုက်ဂူ	၂၆၇
		ဣဒ္ဓိလိုက်ဂူ	၂၆၉
●ကြည်၊ ဒေါ်။	၂၆၉	အဏ္ဍ	၉၄
		ဣန္ဒြေကနတ်သား	၁၈၃
အေး၊ ဒေါ်။	၂၅၃	အုန်းမောင်၊ ဦး။ ဂေါပကအဖွဲ့ဝင်။	၁၁၉၊ ၂၃၁
အေးကြိုင်၊ ဦး။ ဂေါပကအဖွဲ့ဝင်။	၁၁၁	အဲလ်ဘတ်ဖိုက်ချ်၊ ပဲခူးတိုင်းမင်းကြီး။	၅၆
အေးဆင့်၊ ဒေါ်။	၂၆၁	အောင်ကျော့၊ ကာနယ်။	၁၄၉
		အံတော်သိမ်ဘုရား	၈၇၊ ၈၈

အက္ခရာစဉ် အညွှန်း

အံ့ကျော်စွာဘုရား	၈၇	၁၉၃၆ ခုနှစ် မြန်မာနိုင်ငံခရီး	၂၅
အဿဇိမထေရ်၊ အရှင်။	၁၈၀	၉၁ ဌာနအုပ်ချုပ်ရေး	၆၃၊ ၆၅၊ ၆၇

အမှားပြင်ဆင်ချက်

စာမျက်နှာ	စာကြောင်း	အမှား	အမှန်
၅၂	၃-၄	ပဲခူးနယ်အမိန့်	ပဲခူးနယ်သိမ်းသည့်အမိန့်
၂၇	၁-၂	အတွင်းရှိကြေး ဆင်းတုတွင်သာ	ဖြုတ်ပယ်ရန်
၂၇၁	၁၀-၁၂	၁၉၈၉ ခုနှစ်ဘက်စုံ	ယခင်ကရှိသော
၂၇၄	၁	ပြန်လည်မွမ်းမံတည် ဆောက်ရေးဆောင်ရွက် စဉ်ကဖြစ်ပေါ်လာသော လိုက်ဂူဖြစ်သည်။	လိုက်ဂူဖြစ်သည်။
၂၇၅	၆-၈	၁၉၈၉ ခုနှစ်ဘက်စုံ ပြန်လည်မွမ်းမံတည် ဆောက်ရေးဆောင်ရွက် စဉ်ကဖြစ်ပေါ်လာသော လိုက်ဂူဖြစ်သည်။	ယခင်ကရှိသော လိုက်ဂူဖြစ်သည်။

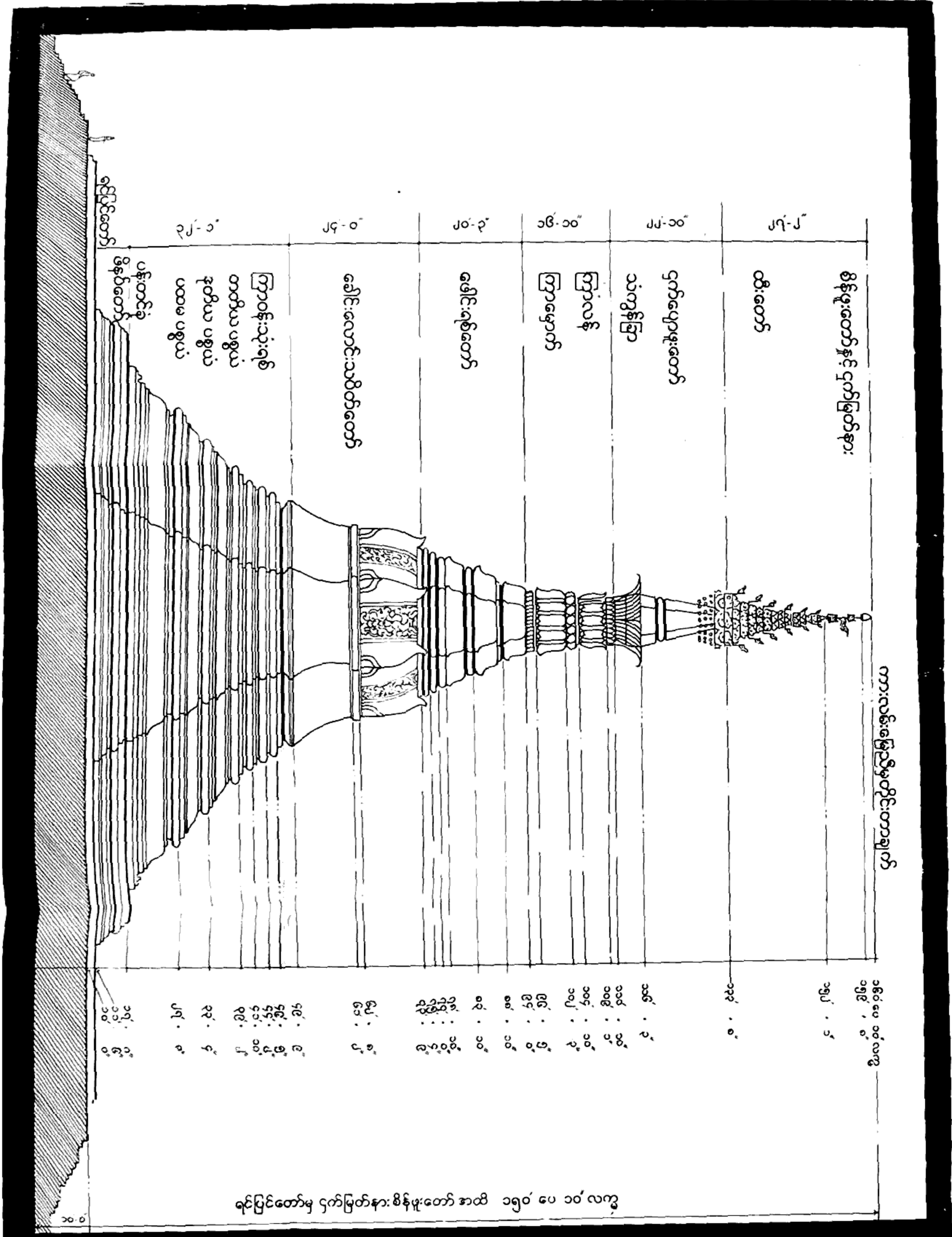

ရင်ပြင်တော်မှ ငှက်မြတ်နား စိန်ဖူးတော် အထိ ၁၅၀' ၀" လောက်

ဧရာဝတီတော်ဝင် ရှင်ပြင်တော် ဗုဒ္ဓကံပုံ

(သာကီပုံ စိန့်ကိရိန္ဒြီ ဘုရားရှင်)

အရွယ် ၅၆၂ နေရာ

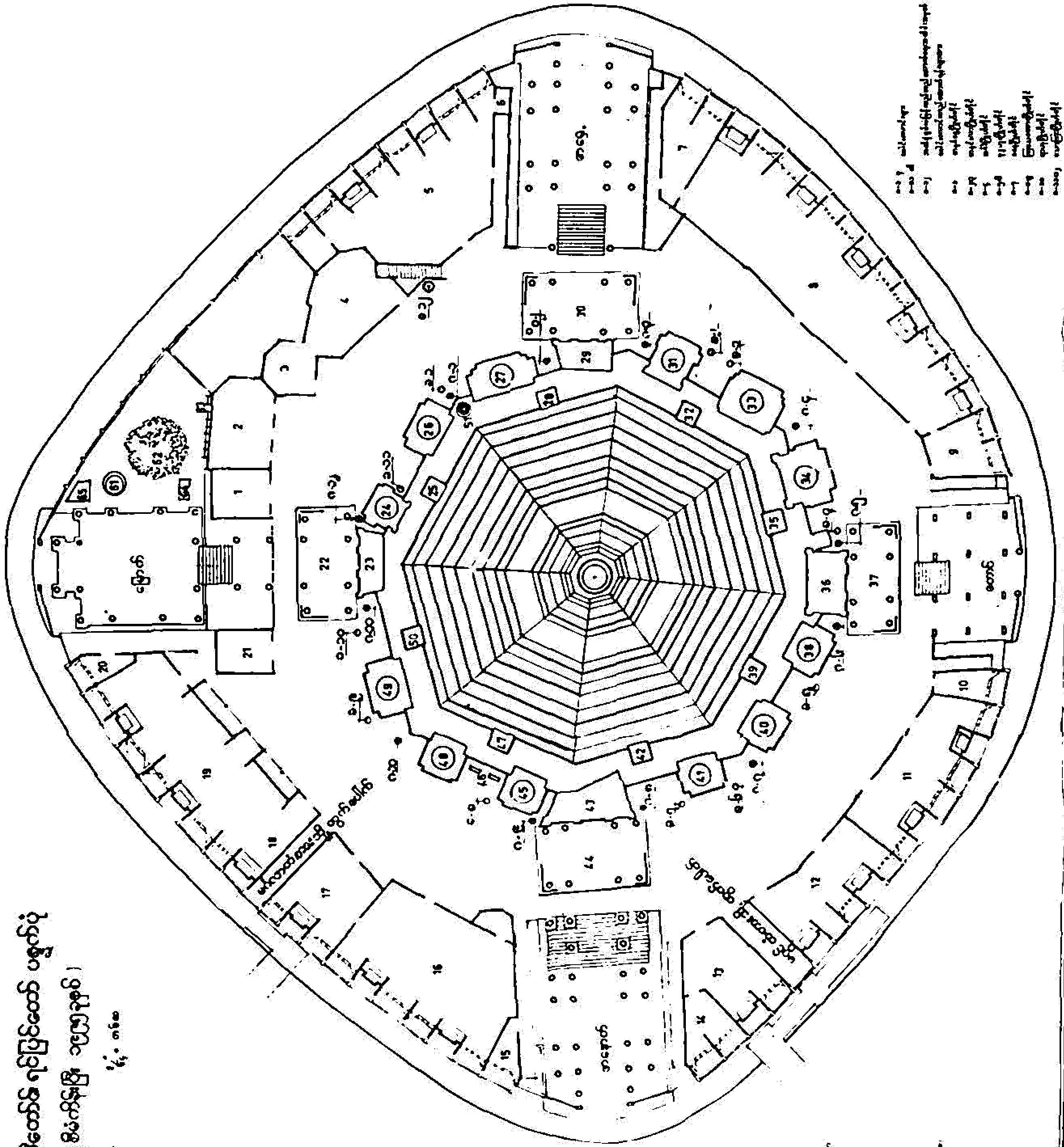

၁။ အောက်တန်း
 ၂။ အောက်တန်း
 ၃။ အောက်တန်း
 ၄။ အောက်တန်း
 ၅။ အောက်တန်း
 ၆။ အောက်တန်း
 ၇။ အောက်တန်း
 ၈။ အောက်တန်း
 ၉။ အောက်တန်း
 ၁၀။ အောက်တန်း
 ၁၁။ အောက်တန်း
 ၁၂။ အောက်တန်း
 ၁၃။ အောက်တန်း
 ၁၄။ အောက်တန်း
 ၁၅။ အောက်တန်း
 ၁၆။ အောက်တန်း
 ၁၇။ အောက်တန်း
 ၁၈။ အောက်တန်း
 ၁၉။ အောက်တန်း
 ၂၀။ အောက်တန်း
 ၂၁။ အောက်တန်း
 ၂၂။ အောက်တန်း
 ၂၃။ အောက်တန်း
 ၂၄။ အောက်တန်း
 ၂၅။ အောက်တန်း
 ၂၆။ အောက်တန်း
 ၂၇။ အောက်တန်း
 ၂၈။ အောက်တန်း
 ၂၉။ အောက်တန်း
 ၃၀။ အောက်တန်း
 ၃၁။ အောက်တန်း
 ၃၂။ အောက်တန်း
 ၃၃။ အောက်တန်း
 ၃၄။ အောက်တန်း
 ၃၅။ အောက်တန်း
 ၃၆။ အောက်တန်း
 ၃၇။ အောက်တန်း
 ၃၈။ အောက်တန်း
 ၃၉။ အောက်တန်း
 ၄၀။ အောက်တန်း
 ၄၁။ အောက်တန်း
 ၄၂။ အောက်တန်း
 ၄၃။ အောက်တန်း
 ၄၄။ အောက်တန်း
 ၄၅။ အောက်တန်း
 ၄၆။ အောက်တန်း
 ၄၇။ အောက်တန်း
 ၄၈။ အောက်တန်း
 ၄၉။ အောက်တန်း
 ၅၀။ အောက်တန်း

ဆုလေ စာတိုက်၏ မြေညီ ဝဏ္ဏကိပုံ
(ဘက်ပုံ မြေကိန်းပြု) ၁၉၆၅ ခုနှစ်

စကေး ၁/၄" = ၁' - ၀"

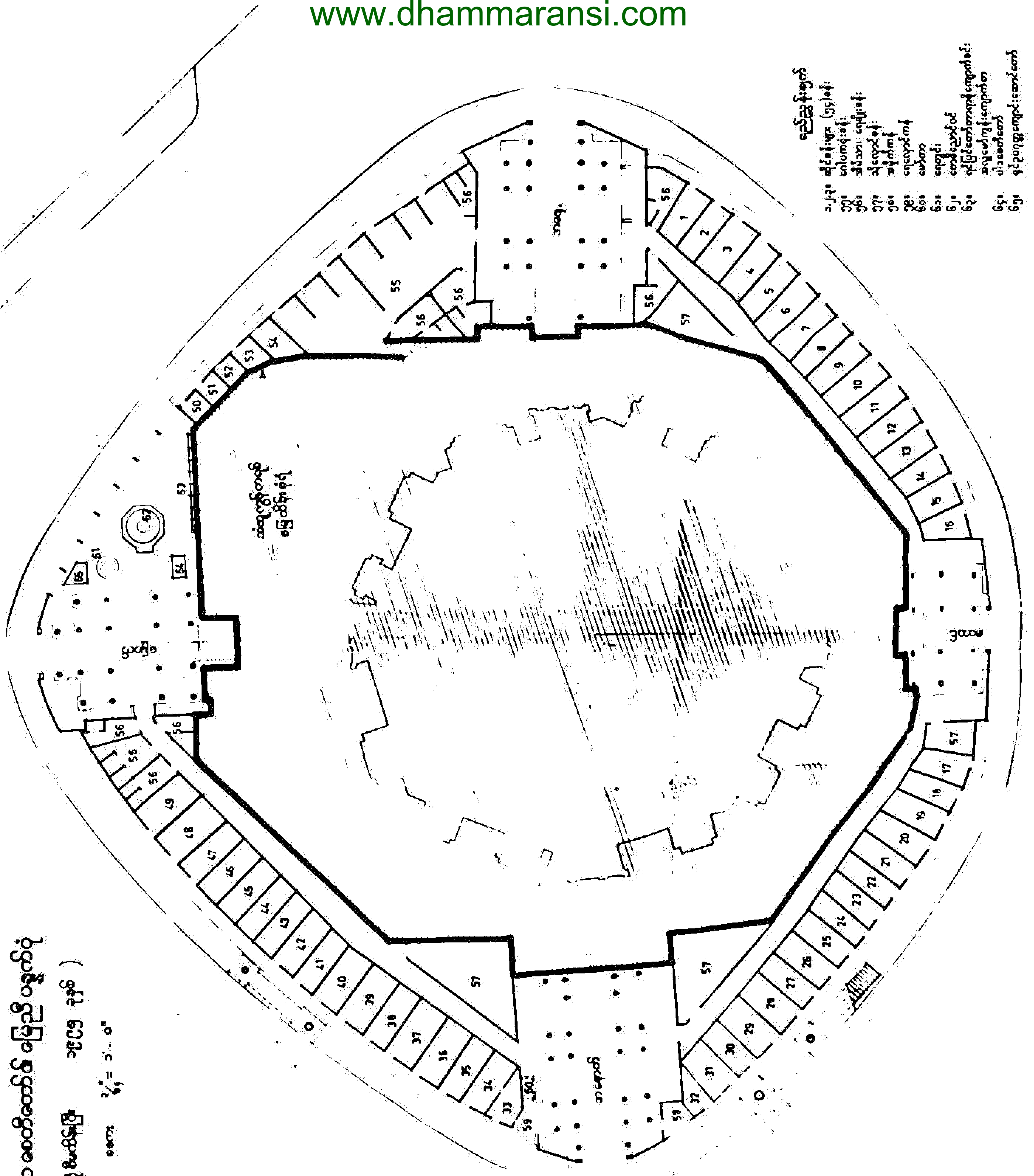

- ရည်ညွှန်းချက်
- ၁-၂-၃ ဆိုင်းနယ် (၅၄) နံရံ
 - ၅၅ ဝါယကရံ
 - ၅၆ ခြံသား
 - ၅၇ သိုလှောင်ခန်း
 - ၅၈ အမှတ်ကန်
 - ၅၉ ရေလျှောက်ကန်
 - ၆၀ ဓမ္မဇာတ
 - ၆၁ ရေတူး
 - ၆၂ တောင်ညောင်တံ
 - ၆၃ ရန်ပြင်တော်ကျောင်းကျောက်စင်
 - ၆၄ အလှူဓမ္မကျောင်းကျောက်စင်
 - ၆၅ မြေအောက်တော်
 - ၆၆ ရန်ဥပဂုဏ္ဍကျောင်းတော်

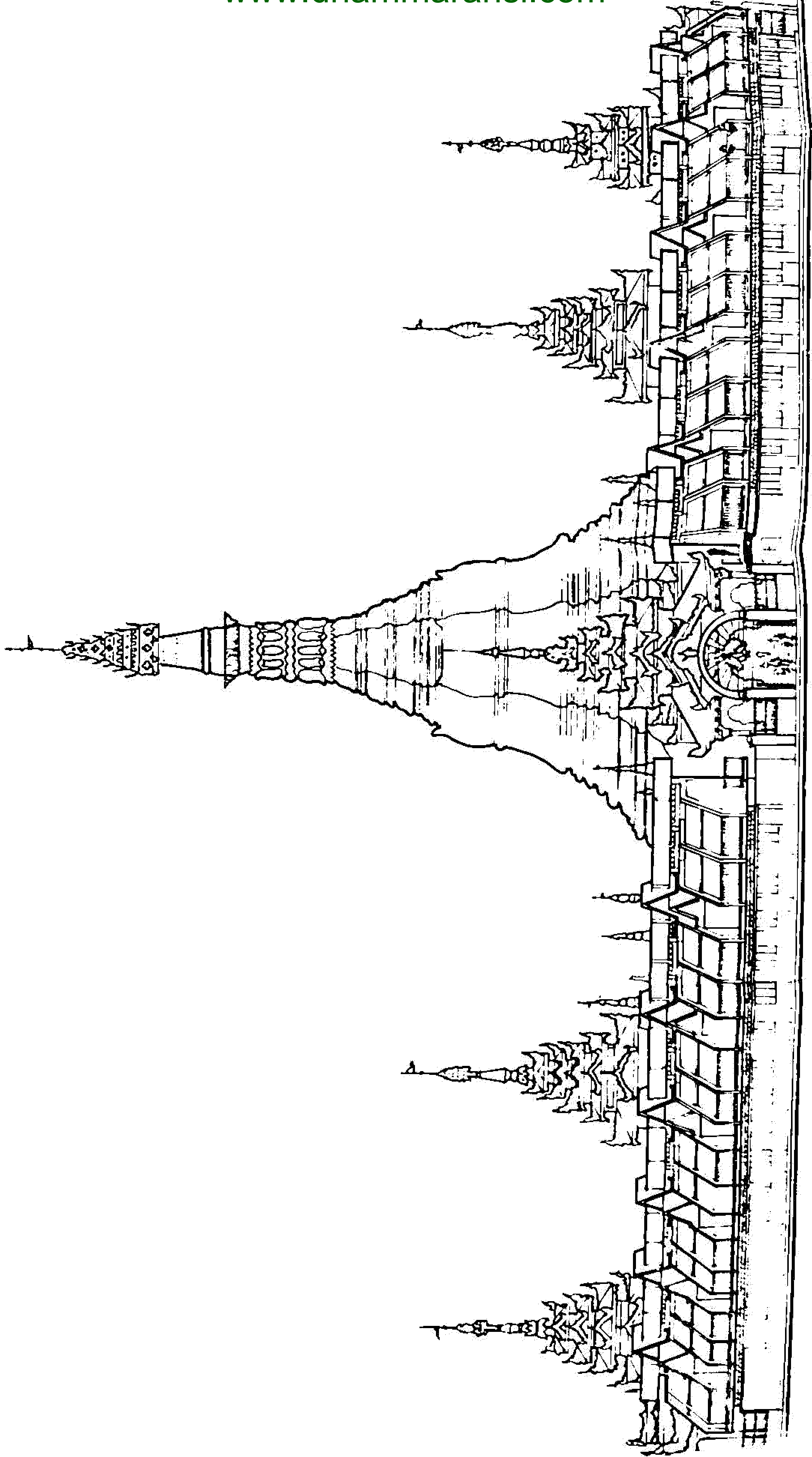

West Elevation

ဆူးလေစေတီယကာဗျဝိနည်း



ပန်းချီတို:

မာတိကာ

အမှာစာ		၂
မင်းသုဝဏ်	ဆူးလေမြတ်စွာ ပူးမြော်ပါ	၅
နယဉ်	နိဗ္ဗာန်ဆုမြတ်	၆
လှသမိန်	ဆူးလေစေတီတော်	၇
နန်းညွန့်ဆွေ	ဆူးလေဘက်စုံဖွင့်ပွဲ	၈
မင်းယုဝေ	ဆူးလေစေတီ ဘိုးဘွားတည်တည်	၉
ဗန္တရဝင်း	ဘုန်းတော်ဂုဏ်မေ မြတ်ဆူးလေ	၁၀
ကထိကဒေါ်မြင့်သန်း	အဖူးသွားစို့လား အကျွန်တို့ဆူးလေဘုရား	၁၂
နွယ်(စစ်တွေ)	သီရိလှိုင်မေ မြတ်ဆူးလေ	၁၄
နသဇင်	ဆူးလေကုန်းမှာ	၁၅
ထိလာစစ်သူ	ဆူးလေမြတ်စေတီတော်	၁၆
တောသားကြီးလှိုင်	ဆူးလေ	၁၇
တွံတေးသက်ဦး	အောင်တော်မူ	၁၈
မောင်ယဉ်နွယ်	မြို့ကျက်သရေ မြတ်ဆူးလေ	၂၀
ရွှေဖြူးလွင်သစ္စာ	ဆူးလေလမ်းမှတစ်ဆင့်	၂၁
မောင်သက်ကြူ	ဆူးလေစေတီ	၂၂
မင်းယုနိုင်	ဆူးလေစေတီတော်မြတ်	၂၃
သူရဇော်	ဆူးလေရှင်မြတ်စေတီ	၂၄
မောင်ကြင်နွယ်	ဆူးလေစေတီတော်သို့ပူဇော်ခြင်း	၂၅
ဇော်နောင်	မြို့လယ်ခေါင်က ရွှေစေတီ	၂၆
သိပုံစိုးမြင့်နိုင်	မြတ်ဘုရားဆံတော်ရှင်	၂၇
မောင်ဟင်္သာ	လျှောက်ထားအပ်ပါသည်	၂၈
ညွန့်အေး(အင်းဝ)	မြတ်ဆူးလေ ရွှေစေတီကိုပူးမြော်ခြင်း	၂၉
တက်လူ	မြတ်ဆူးလေနှင့် ဘိုးဘိုးကြီး	၃၀
အပျောက်မြေမောင်ဆွေမွန်	မြတ်ဆူးလေ	၃၁
ပျဉ်းမနားမောင်နီသင်း	ဆူးလေစေတီတော် ပူးပါသော်	၃၂
မုံရွာဝင်းဖေ	ဆူးလေစေတီတော်	၃၃

မြေလတ်မောင်မြင့်သူ	အလင်းတံခါး နှလုံးသားဆူးလေ	၃၄
မင်းချမ်းမွန်	မြတ်ဆူးလေ	၃၅
ခင်သစ်မြိုင်	မြတ်ဆူးလေ	၃၆
မောင်ရည်မှန်း	ဆူးလေရင်ပြင်တော်ပေါ်၌	၃၇
မောင်ဟေမာ	ဆူးလေပူဇာ ဝနွာမိ	၃၈
ဇလွန်လွမ်းကျော်	ဆူးလေစေတီတော်ပေါ်မှာ	၃၉
မြင်းမူမောင်နိုင်မိုး	မဟာဗောဓိအောင်ပွဲ	၄၀
ဇော်မင်းမင်းဦး	ဆူးလေပီတိ	၄၁
ကိုပေသန်းလွင်	ဆူးလေရိပ်က မြနင်းရည်	၄၂
ဇလွန်ကျော်ဦး	မြတ်ဆူးလေ	၄၃
ရွှေဒါးမောင်လေးရည်	ဦးခိုက်ကြည်ယုံ ဆူးလေဂုဏ်၌	၄၄



အမှာစာ

ဆူးလေစေတီတော်သမိုင်းရေးသားပြုစုရန် အချက်အလက်များရှာဖွေစုဆောင်းစဉ်က စာအုပ်စာတမ်းမျိုးစုံကို ဖတ်ရှုရသည်။ သမိုင်းပြုစုရေးအဖွဲ့ဝင်ပညာရှင်ကြီးများကလည်း ကူညီရှာဖွေပေးသည်။ ရသမျှ အထောက်အထားများကို ဖတ်ရှုသည့်အခါ ဖတ်ရှုရသမျှ စာအုပ်စာတမ်းများတွင် ဆူးလေစေတီတော်ကို ပူဇော်ဖွဲ့ဆိုထားသည့်ကဗျာများ မတွေ့ရချေ။ ဆူးလေစေတီဘွဲ့အမည်ကို ဖော်ပြဖွဲ့ဆိုသောကဗျာနှစ်ပုဒ်သာ ဖတ်ရှုရသည်။ တစ်ပုဒ်မှာ ဦးပုတ်နီ၏ ကုမ္မာရပြဇာတ်ထဲမှဖြစ်သည်။ ထင်ကြီးက ရန်ကုန်မြို့ရှိ ဘုရားများကို တိုင်တည်၍ ကျိန်ဆိုထားသော လေးဆစ်သဖြန်ဖြစ်သည်။ ထိုသဖြန်ထဲတွင် ဆူးလေစေတီတော်ဘွဲ့အမည်ပါရှိသောဖြစ်၏။ ကျန်တစ်ပုဒ်မှာ ဆူးလေစေတီတော်အနီးရှိ မြန်မာအဆွေတိုက်၏ ကြော်ငြာတေးထပ်ကဗျာဖြစ်သည်။ မြန်မာအဆွေတိုက်သည် ဆူးလေစေတီတော်အနီး၌ ရှိကြောင်းကိုသာ ရည်ညွှန်းထားခြင်းဖြစ်သည်။

ဆူးလေစေတီတော်ကို ပူဇော်သောကဗျာများ ရှေးယခင်က ရေးသားခဲ့သည်ကို မတွေ့ရသဖြင့် ရင်ထဲ၌ ဟာသလိုခံစားမိသည်။ ဆူးလေစေတီတော်သမိုင်းပြုစုချိန်တွင် ထိုဟာကွက်ကို ဖြည့်စွက်လိုသည့် ဆန္ဒဖြစ်ပေါ်မိသည်။ မျက်မှောက်ခေတ်ကဗျာစာဆို များသည် ဆူးလေစေတီတော်ကို ပူဇော်သည့်ကဗျာများရေးဖွဲ့ကြသော် ကောင်းလေစွဟုလည်း တောင့်တမိသည်။ ဤတောင့်တချက်အရ ဖြည့်စွက်လိုသည့်ဆန္ဒကို အကောင်အထည်ဖော်နိုင်ရန် သမိုင်းပြုစုရေးပညာရှင်များထံ တင်ပြမိသည်။ ပညာရှင်ကြီးများကလည်း သဘောတူခွင့်ပြု ကြသည်။ ပညာရှင်ကြီးများ၏ ဆန္ဒရယူပြီးနောက် သမိုင်းဖြစ်မြောက်ရေးအဖွဲ့ထံတင်ပြရသည်။ သမိုင်းဖြစ်မြောက်ရေးအဖွဲ့ကလည်း ကြည်ဖြူစွာသဘောတူခွင့်ပြုခဲ့ပါသည်။

သဘောတူခွင့်ပြုချက်များ ပြည့်စုံစွာရရှိသောအခါ ၂၃.၉.၉၅ နေ့တွင် ကဗျာ စာဆိုငါးဆယ့်ငါးဦးကို ဖိတ်ကြားပြီး ဆူးလေစေတီတော်ကို ပူဇော်သီကျူးသည့်ကဗျာများ ရေးဖွဲ့ပေးပါရန် ဆူးလေစေတီတော်သမိုင်းဖြစ်မြောက်ရေးနှင့် ပြုစုရေးအဖွဲ့ဝင်များက ဆန္ဒနှင့် စေတနာကို ရှင်းပြ၍ ပန်ကြားခဲ့သည်။ ရေးဖွဲ့သည့်ကဗျာများကို စိစစ်ရန် အောက်ပါ



ပုဂ္ဂိုလ်များပါဝင်သော ကဗျာစိစစ်ရေးအဖွဲ့ကို တက်ရောက်ကြသော ကဗျာစာဆိုများက ရွေးချယ်ဖွဲ့စည်းပေးခဲ့သည်။

မင်းယုဝေ	-	အဖွဲ့ခေါင်းဆောင်
လှသမိန်	-	အဖွဲ့ဝင်
ကထိကဒေါ်မြင့်သန်း	-	။
နွယ် (စစ်တွေ)	-	။
မုံရွာဝင်းဖေ	-	။
ပျဉ်းမနားမောင်နီသင်း	-	။
သူရဇော်	-	အတွင်းရေးမှူး

ကဗျာစာဆိုများပေးပို့သည့် ကဗျာများကို ကဗျာစိစစ်ရေးအဖွဲ့ဝင်များက သုံးကြိမ်တိုင်တိုင် အစည်းအဝေးခေါ်ယူကျင်းပပြီး၊ ဆူးလေစေတီတော်သမိုင်းစာအုပ်၌ ထည့်သွင်းသင့်သည့် ကဗျာများကို စိစစ်ရွေးချယ်ပေးကြပါသည်။

ဤသို့အားဖြင့် “ဆူးလေစေတီယကာဗျာဝန်နာ” ဖြစ်ထွန်းပေါ်ပေါက်ခဲ့ပါသည်။

လစ်ဟာနေသော ကွက်လပ်နေရာကို ဖြည့်စွက်မိပြီဟုလည်း ယုံကြည်ဝမ်းမြောက်မိပါသည်။

ဆူးလေစေတီတော်ကို ကဗျာဖြင့် ရေးဖွဲ့ပူဇော်သည့် ကဗျာစာဆိုများကိုလည်း ကျေးဇူးတင်ပါသည်။

ဦးအေးချို (မဟာဝိဇ္ဇာ)

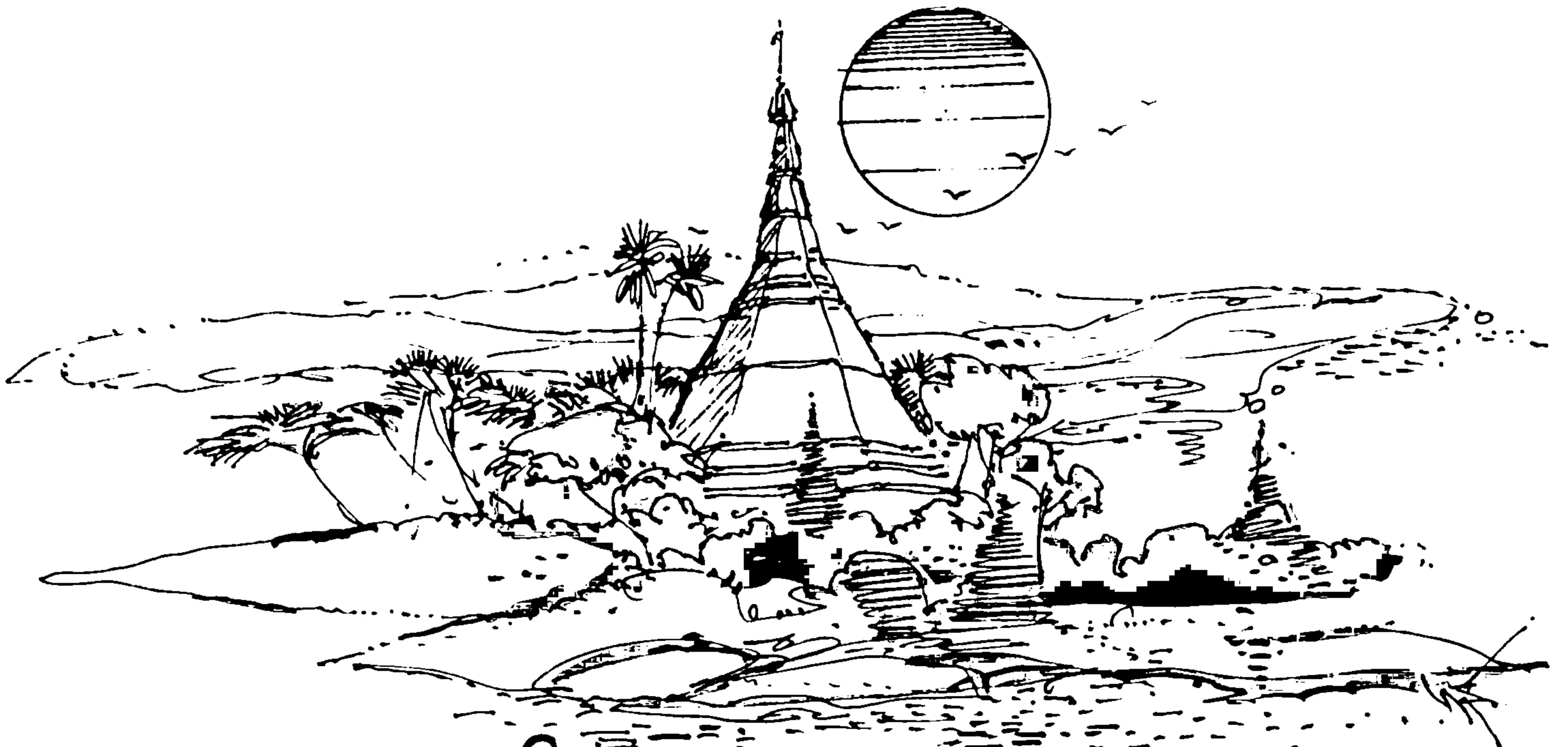

ဆူးလေမြတ်စွာပူဇော်ခြင်း မင်းသုဝဏ်

အလယ်ခေါင်မှာ သောင်ငယ်ထွန်း။
ကျွန်းကလေးသဖွယ် ဖြစ်နေရာ
စေတီတည်၍ ကုသိုလ်ရှာ။
ကာလကြာတော့ သောင်မြေခြောက်
ဆူးလေပင်တွေ ပတ်လည်ပေါက်။
တဲဆောက်အိမ်ဆောက် နေရာက
ဆူးလေစေတီ မှည့်ခေါ်ကြ။
ရှိခိုးကော်ရော် ဩကာသ
သုံးပါးရတနာ ပူဇော်ရ။
ကြေးစည်သံနှင့် မိုးလင်းက
အလှူဒါန ပေးဝေငှ။
သာဓုသံတွေ ဝေဆာစွ။
ဆူးလေစေတီ မြတ်ဒါန။
ရှေးရှေးတုန်းက သမိုင်းဗျ။
ဒဂုံမြို့နယ် စေတီလှ။
ပူဇော်မဝ ပူးမဝ။

မင်းသုဝဏ်

ဆူးလေမြတ်စွာပူဇော်ခြင်း

နိဗ္ဗာန်ဆွဲမြတ်

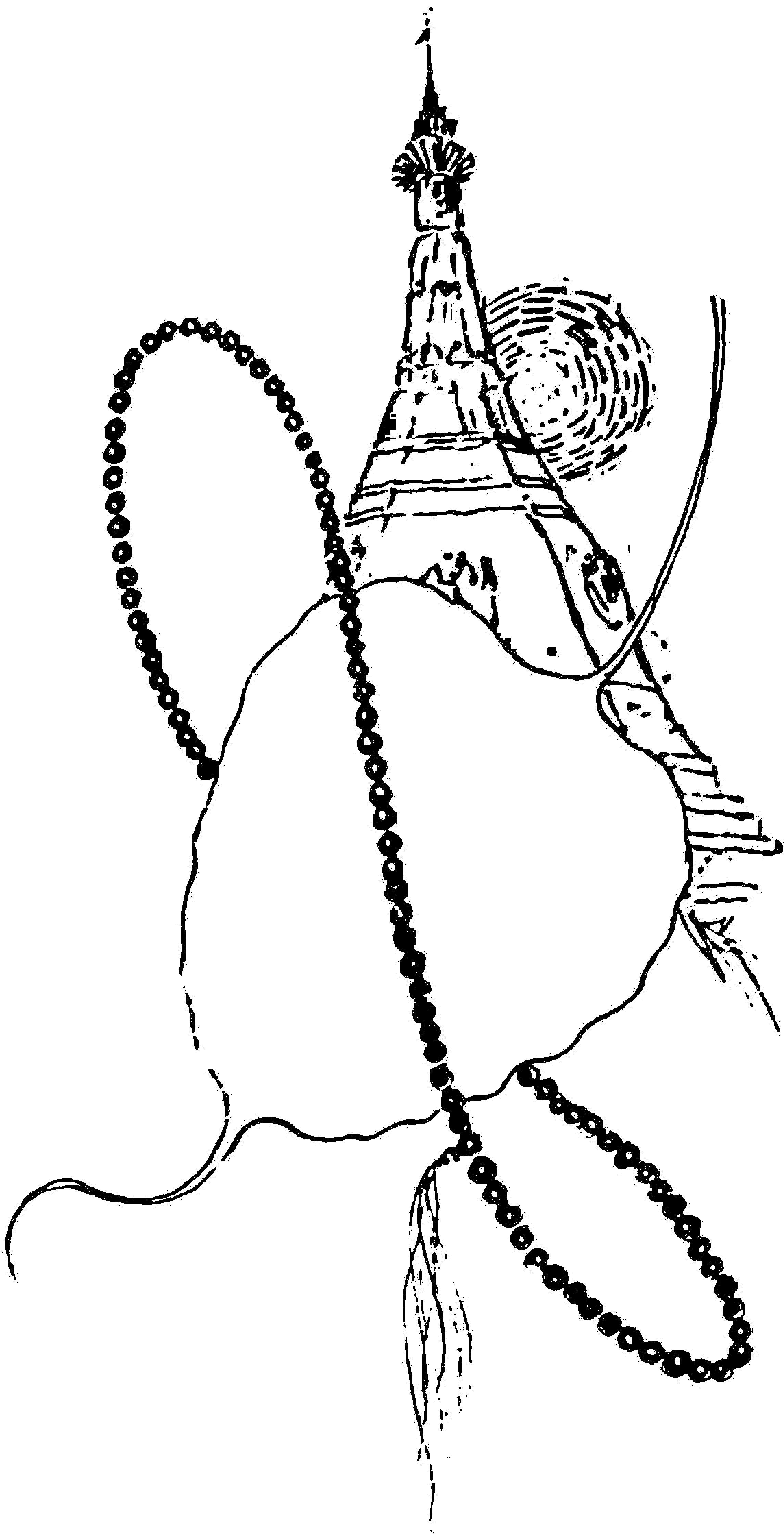

“ ဘုရားဖူးဖို့၊ သွားကြစို့ ” ဟု
 လက်တို့ခေါ်လာ၊ လိုက်ခဲ့ရာဝယ်။
 ဆူးလေစေတီ၊ ရင်ပြင်ဆီဝယ်
 စေတီရံများ၊ အစားစားနှင့်
 ရုပ်ပွားဆင်းတုတော်၊ ရှုကြည့်မျှော်ရာ
 ပူးသော်မဝ၊ ကြည်ညိုလှ၍
 မွှေးပျရနံ့စုံ၊ ပန်းပေါင်းပုံရာ
 တင်လှူကာဖြင့်၊ မျက်လွှာကိုချ
 သီလခံယူ၊ စင်ဖြူဒါန
 မြတ်သီလဖြင့်၊ ခေတ္တငြိမ်းချမ်း
 လျှောက်လှမ်းမည့်တာ၊ သံသရာလမ်း
 ခရီးကြမ်းမှ၊ လွတ်လမ်းအမှန်
 မြတ်နိဗ္ဗာန်သို့၊ ရည်သန်မျှော်ရှု
 ဤကောင်းမှုကြောင့်၊ ယခုရည်သန်ရာ
 ဖြစ်ပါရကြောင်း . . .
 တောင်းရဆုဆို မနားလိုတော့ ။ ။

နယဉ်

ဆူးလေစေတီတော်ဘွဲ့ (ရှစ်ဆယ်ပေါ်တေးထပ်)

ထက်ဝန်းဗွေမဟီ ၊ မြေအဆီဒြပ်၌
မွေသရီဓာတ်တင့်စံပယ်၊
ရွှေစေတီမြတ်ဝင့်လျှံထည်သည်၊
သဘင့်ယံဝယ် ကျက်သရေထွန်း၊
ပူဇော်ဦးခိုက် ပဏ္ဏာခြွေသည်၊
ရတနာမဟေရောင်ဖိတ်လျှံဘိတစ်ခန်း ။

ဆူးလေကုန်းထက်သမ္ဘာဝေသည်၊
သာသနာ အမွေတည်စေညွှန်း။
သာစွအခြေအရှည်ဖွေထွန်းလို၊
နာရဏီနေဝန်း ခြောက်ရောင်ဖြာ၊
လူနတ်ဗြဟ္မာ သတ္တဝါခပင်းတို့၊
သံသရာဝဋ်တွင်း လွတ်ကြောင်းကိုးကွယ်ရာ။

စေတီတော်မြတ် ဂုဏ်ပေါင်းဖြာသည်၊
စုံပေါင်းဝန္တနာ ကမ္ဘာတည်ထွန်းလိမ့်၊
ကဗျာစီညွှန်းထုတ်ပြုနေကထာ၊
ဗုဒ္ဓထူပဝိသေဋ္ဌာ။
စေတီတော်မော်ကွန်းပေါ်ထွန်းသာသည်၊
တည်ထွန်းဩဘာသာဝရတည်ဖို့လေး၊
သာသနာသမ္ပတ္တိထွန်းချိန်ခါဝယ်၊
လှစ်ခွန်းခြွေကာ ဂါရဝရည်လို့လေး။ ။

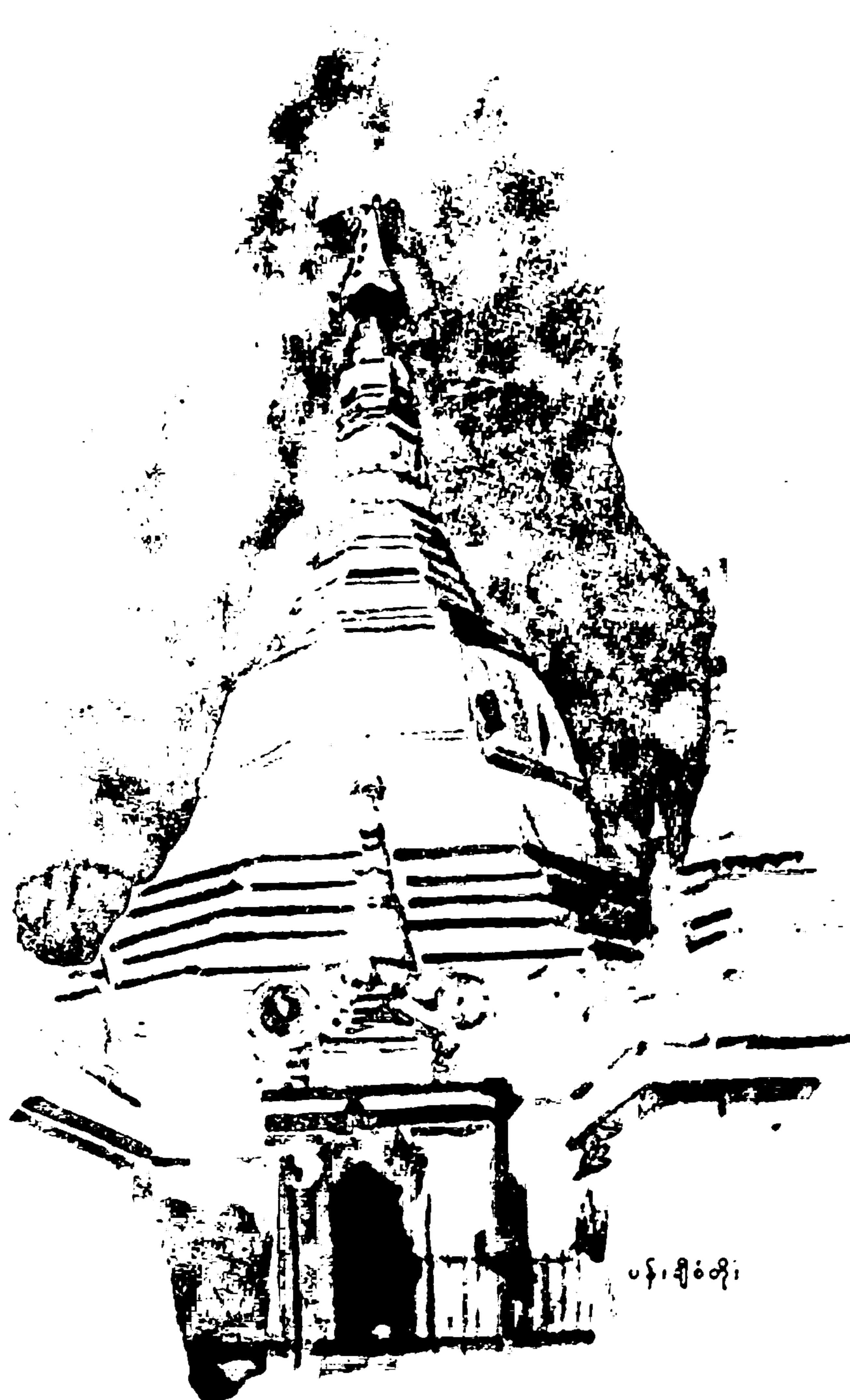

ပန်းချီခံတို

လှသမိန်

ဆူးလေဘက်စုံပွင့်ပွဲ

စိန်ရောင်ရွှေရောင် ငွေရောင်လျှပ်
 နေရောင်ပျတ်ပျတ် ယုတ်မွန်းဆင်
 ဝေမှောင်မကပ် ထက်ဝန်းကျင်မှာ
 ဖက်ကျွန်းမယှဉ် ကြည်ဖွယ်အထူး
 နိလပိတ လောဟိတ ဆောင်သည်
 သြဒါတအရောင် ခြောက်မျိုးဖြာလိုကူး။
 တဖုဿနှင့် ဘလ္လိက အပြန်မှာ
 တိကျအမှန် ရည်ရွယ်စူး
 သိဂုံတ်တောင်တော်နေရာဦးကို
 ဖွေရှာအထူး စည်းဝေးထိုင်
 နတ်ကြီးငါးတွေ စုလေဝေးကြ
 ဆူးလေပဂေး ရှေးမင်းပြုမဏ္ဍိုင်။
 ဆံတော်ဓာတ်မြတ် ပူဇော်ပြိုင်တယ်
 ယုဇော်ပိုင်ပိုင် စေတီသွန်းလို့
 ရွှေပြည်တစ်ဝန်း မွန်တိုင်းမြေချက်ချာ
 တုနှိုင်းဗွေလက်ယာ။
 ဘက်စုံမွန်းလို့ အောင်ခွန်းသာတယ်
 နောင်ညွှန်းစရာ စာသမိုင်းတင်လို့လေ
 နှစ်ငါးသုံးစစ် သုံးနှစ်သာသနာမှာ
 ဘုန်းသစ်အဖြာဖြာ ကြည်နူးစရာပလေ... ။
 ပြည်သူအပေါင်းတို့ ပေါင်းစုသဒ္ဒါတယ်
 တောင်းဆုအမတာ အောင်ပွဲစည်လှသလေး။

နန်းညွှန်ဆွေ



(သာသနာနှစ် ၂၅၃၃-ခု၊ သက္ကရာဇ် ၁၃၅၁-ခုနှစ်က ဆူးလေစေတီတော် ဘက်စုံမွန်းမဲ ပြန်လည်တည်ဆောက်ရေး အောင်ပွဲ ရေစက်ချအခမ်းအနားတွင် အဆိုတော် ရီရီသန့် သီဆိုပူဇော်သည့် ရှစ်ဆယ်ပေါ်တေးထပ်)



ဆူးလေစေတီ ဘိုးဘွားတည်တည်

- ❖ ရွှေငွေဥစ္စာ ၊ ရတနာဖြင့်
သဒ္ဓါညွတ်နူး၊ ဉာဏ်ကွန်မြူး၍
ဆူးလေစေတီ၊ မွေသရီကို
ယုံကြည်ခိုင်မာ၊ စေတနာဖြင့်
သာသနာ အကျိုး၊ မျှော်ရည်ကိုး၍
ဘိုးဘွား တည်ဆောက်ခဲ့ကြ၏။
- ❖ တို့ဘိုး တို့ဘွား၊ စွမ်းပကားဖြင့်
ဉာဏ်အားလူအား၊ စေတနာအားဖြင့်
များပြားဥစ္စာ ၊ အနုပညာဖြင့်
လက်ရာတင့်တယ်၊ ဆန်းတကြယ်ဖြင့်
အံ့ဖွယ်ဖန်တီးခဲ့ကြသည်။
- ❖ ဘိုးဘွားကောင်းမှု၊ အစုစုလျှင်
အထူခိုင်မာ ၊ တည်မြဲပါ၍
နောင်လာနောက်သား၊ သူငါများတို့
ထူးခြားအကျိုးရှိပြီကို။
- ❖ ဆူးလေစေတီ၊ ဘိုးဘွားတည်တည်
ပြည်သူဖူးရာ၊ ငြိမ်းချမ်းလှရှင်
ဘဝပြောင်းသွား၊ တို့ဘိုးဘွား၏
ကြီးမားကောင်းမှု၊ အစုစုကို
သာဓုခေါ်ကာ၊ ကြည်ညိုရာမှ
စာဆိုဌာနီ၊ စာဆိုပြည်၏
တုမီမရ၊ မြတ်ဒါနကို
အားရအားကျမိသည်တကား။

မင်းယုဝေ

ပန်ချိဝံ့ထို

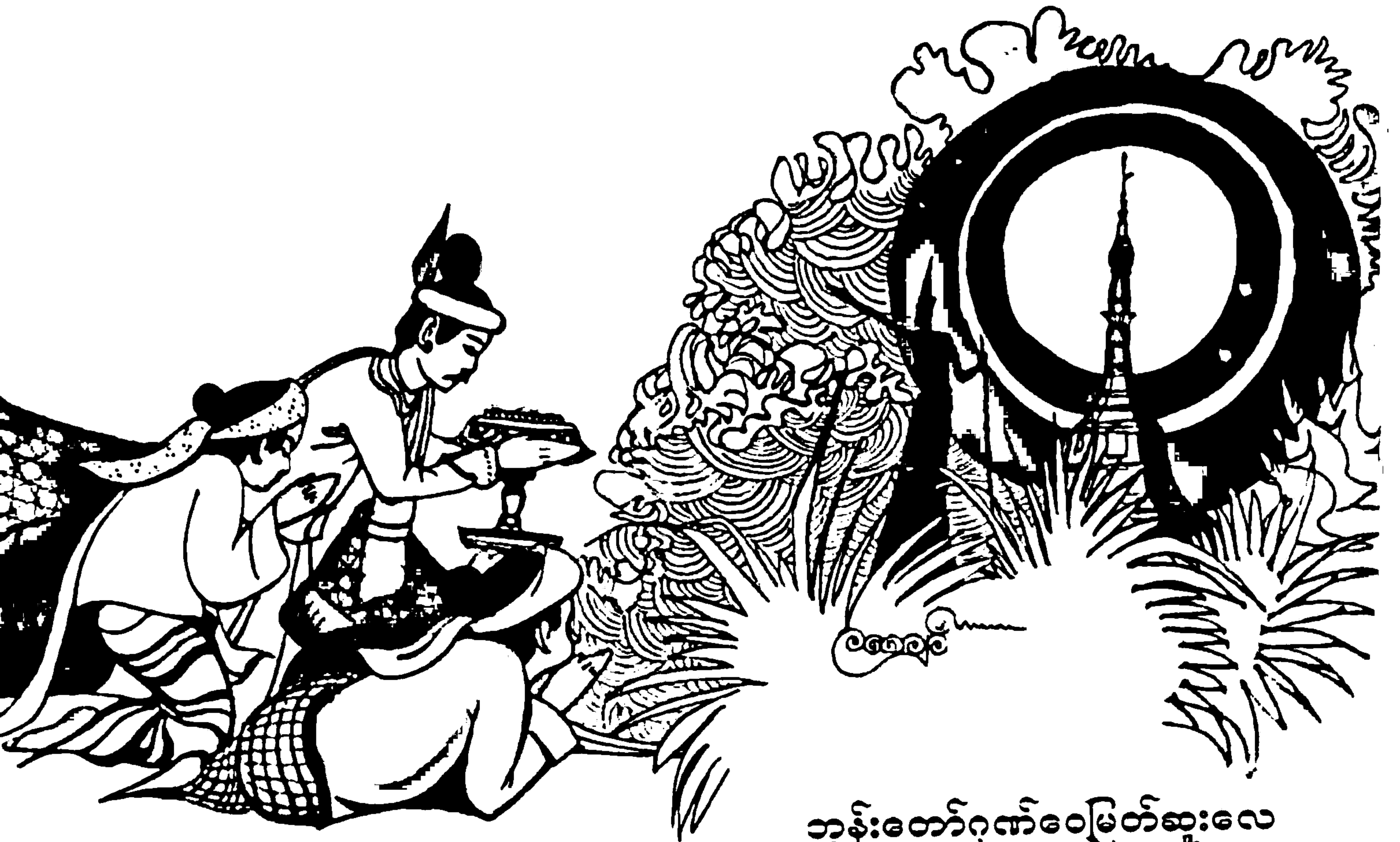

ဘုန်းတော်ဂုဏ်ဝေမြတ်ဆူးလေ

▲ မြို့ကျက်သရေ ၊ ဂုဏ်ပေါင်းဝေလျက်
ဆူးလေစေတီ ၊ မြို့လယ်ဆီဝယ်
ရွှေညှင်ဝင်းပ ၊ ထူးမြတ်လှသည်
ဗုဒ္ဓဆံတော် ၊ ဓာတ်မွေတော်နှင့် ။

▲ ဆူးလေတော်ကုန်း ၊ ရှေးရှေးတုန်းက
ချုံပုံးမြက်တွေ ၊ ပင်ဆူးလေနှင့်
စာပေမှတ်တမ်း ၊ သမိုင်းကျမ်းတွင်
ဇာတ်လမ်းပမာ ၊ ဖတ်ဖူးပါ၏ ။

▲ ဆူးလေတော်ကုန်း ၊ ရှေးရှေးတုန်းက
စုရုံးညီညာ ၊ ဤနေရာတွင်
ရှည်ကြာသက်ကျော် ၊ နတ်ဘိုးတော်တို့
ပိတ်ခေါ်ဆွေးနွေး ၊ စုစုဝေးလျက်
စုဝေးရာကုန်း ၊ စုဝေးကုန်းဟု
ရှေးထုံးကျမ်းမှာ ၊ တွေ့ဖူးပါ၏ ။

▲ ဆူးလေတော်ကုန်း ၊ ရှေးရှေးတုန်းက
ရွှေဘုန်းတော်ရှင် ၊ မင်းသံလျင်၏
စိစဉ်အုပ်ချုပ် ၊ တည်ဆောက်လုပ်လျက်

အသုတ်အမတ် ၊ ကြီးမှူးအပ်သည့်
ထွတ်မြတ်ဝေစည် ၊ ဘုရားတည်သော်
အမည်ဖော်ထုတ် ၊ ကျိုက်အသုတ်မှ
တိမ်မြုပ်မျက်ပြေ ၊ နောင်ကြာလေသော်
ဆူးလေစေတီ ၊ မြတ်စေတီဟု
ပီပီသသ ၊ ခေါ်တွင် ကြသည်
ဗုဒ္ဓကြေးမုံ ၊ သမိုင်းဂုဏ်တည်း ။

▲ တပုဿနှင့် ၊ ဘလ္လိကတို့
ဗုဒ္ဓပေးလှူ ၊ ဆံရှစ်ဆူကို
ပင့်ယူဆောင်ကာ ၊ ဥက္ကလာတွင်
ရာဇာမင်းမြတ် ၊ ဆီးကြိုလတ်၍
ဆည်းကပ်ရီသေ ၊ ကြည်ညိုလေသည်
လန်းဝေဖြာဖြာ ၊ ချမ်းမြေ့ပါ၏ ။

▲ သို့သော်ဝေနေ ၊ ကိုးကွယ်စေဖို့
အခြေတကျ၊ ဘယ်ဌာနမှာ
တည်ရပါမည် ၊ စိတ်ကြံစည်လည်း
ရွယ်ရည်မသိ ၊ စိတ်မောမိ၏..... ။

▲ သိကြားနတ်မင်း ၊ ကျောက်ဖျာတင်း၍
 ချက်ခြင်းဖိတ်ခေါ် ၊ နတ်ဘိုးတော်တို့
 မေးသော်ဖြေသိ ၊ မှတ်သားမိလျက်
 ပရိဘောဂ ၊ မြတ်ဗုဒ္ဓ၏
 ဌာနတည်ရာ ၊ ဌာပနာတွင်
 ရာဇာမင်းမြတ် ၊ တည်ထားအပ်သည်
 တောင်မြတ်ဌာန ၊ သိဂိုဏ်းရ။

▲ နတ်ဘိုးတော်များ ၊ ဖြေကာကြား၍
 ချုံများထွေးထွေး ၊ ကုန်းတော်မြေကို
 ဆူးလေတော်ကုန်း ၊ စုဝေးကုန်းဟု
 သုံးနှုန်းခေါ်ကြ ၊ သက်သေပြသည်
 ချမ်းမြရိပ်မြေ ၊ သမိုင်းစုံ၏ ။

▲ သီဟိုဠ်ဘုရင် ၊ ဘုန်းတော်ရှင်ကား
 ကြည်ရှင်သဒ္ဓါ ၊ သာသနာကို
 ဝေဖြောင့်ဖြိုး ၊ ကမ္ဘာစိုးအောင်
 အားကိုးပွေရာ ၊ ရဟန္တာသို့
 မြတ်စွာဘုန်းမော် ၊ ဆံဓာတ်တော်နှင့်
 မွေတော်အများ ၊ ပေးအပ်ထားသည်
 ပြန်ပွားစည်ပင် ၊ အောင်ပွဲဆင်၏ ။

▲ ရဟန္တာတွေ ၊ မွန်နယ်မြေသို့
 ကြွလေသောခါ ၊ ဆောင်ယူပါ၍
 မင်းဌာနဘုံ ၊ မြို့သထုံမှ
 ဘုန်းဂုဏ်တော်ရှင် ၊ မြို့သံလျင်သို့
 ဘုရင်မင်းထံ ၊ နှင်းအပ်နံ့သည်
 မြတ်ဆံတော်မွေ ၊ ဓာတ်တော်တွေတည့် ။

▲ ရဟန္တာများ ၊ ထေရ်ရှစ်ပါးတွင်
 တစ်ပါးထေရ်မှာ ၊ ပျံလွန်ပါ၍
 စိတ်မှာကြံစည် ၊ ဘုရားတည်ဘို့
 ရွယ်ရည်သမျှ ၊ စိတ်ဓာတ်ကျလျက်
 ဗုဒ္ဓအလုပ် ၊ အတွေးဆုတ်ကာ
 အသုတ်အမတ် ၊ လွှဲပေးအပ်သော်
 သပ်ရပ်တည်ထား ၊ မြတ်ဘုရားသည်
 ထင်ရှားစည်ဝေ ၊ မြတ်ဆူးလေတည့် ။

ဆူးလေဂုဏ်ဟန် ၊ ပုံသဏ္ဍာန် ကား
 ဘုံပျံလှပ ၊ ရှစ်မြောင့်ခရ၍
 ပုံပြမှုကွဲ ၊ တိုင်ပိနွဲ့ထိ
 ခိုင်မြဲလှစွာ ၊ တည်ဆောက်ရာတွင်
 လွန်စွာချိုးပြေ ၊ အံ့ဩစေလျက်
 ဖူးချွေမဝ ၊ ဦးနှိမ်ချသည်
 ချမ်းမြစည်ပင် ၊ မြတ်ဘုန်းရှင်တည့် ။

ဗန္ဓရဝင်း
 ၂၀၁၀.၉၅
 (အမျိုးသားစာပေဆုရ)





အပဉ္စသွားခို့လား အကျွန်တို့ဆူးလေဘူရား

(၁) အဟောဝတ အပြီးနော် ဆုဆူဝဝ “ ပြုံး ” လာကြတာမို့
 (“ ပြုံး ” သုတွေက ဘယ်သုတွေလဲဆိုတော့ အခုခေတ် တောင်သူလယ်သမားဦးကြီးများတွေပ။)
 (အဲ အဲ) အဟောဝတ အပြီးနော် ဆုဆူဝဝ “ ပြုံး ” လာကြတာမို့ တောက ကြီးတော် တူ တုမ
 အမျိုးတွေက
 (ရန်ကုန်မြို့ကိုလေ) တန်ခိုးထွားတဲ့ ပုထိုးဘုရားစေတီတွေ ရှိခိုးကန်တော့ သွားကြရအောင် လို့တဲ့
 ဘုရားဖူး အလည်လာကြတာ
 (သို့မို့ကြောင့် ကျွန်မကလေ) ငါတို့ရဲ့ အမျိုးတကာရယ်လို့ ကြီးကြီးစားစား နိုးနိုးကြားကြား ရိုးရိုးသားသား
 အကျိုးများ ဝေစည်ပြည့်ပြီး တိုးပွားကြရပါစေမဟဲ့လို့ ရည်ရွယ်ပါ။ ။
 (ကိုင်း ကိုင်း ကြီးတော်တို့ တူ တုမ ကလေးများတို့ရေ - ခရီးပန်းလာတဲ့နေ့မို့ ဒီနေ့တော့
 မြို့ထဲက ဘုရားသုံးလေးဆုလောက်ပဲ သွားဖူးကြပါစို့ရဲ့နော့)

(၂) ဪ စိန်စမုတ်ဆောင်အလှ ၊ အရိန်အဟုတ်ပြောင်ကြွ၊ ထိန်ထိန်လှုပ်အောင်ပ သိဂုံတံတောင်က
 “ဆံတော်ရှင် ၊ ဒဂုံဘုရား” ကိုလ
 (ကြီးတော်ခမျာ တို့မှာလေ) ဝပ်တွားကာ အခွလီနှင့် တင်ချီကာ အကြိမ်ကြိမ် ပဏ္ဏာသလိုဖြင့် မဝ
 နိုင်ကြရာဘု
 အသွင်ညီညီ အရိန်အဝါ မိမိရရ ရှိသပ အတိဗလဝ သဒ္ဓါစေတနာတွေ မြူးကာကြပါလို့
 အဓိကရ ကမ္ဘာမြေညီမှာလေ “ ဝိဇယမဟာစေတီ ” ထူးသမျှ ကိုလည်း ဖူးကြရပြန်တာ ။ ။

(၃) (အဲဒီနောက်) တစ်အာရုံ မနောစိတ်မှာ အေးစရာပေါ့. သမ္ဘာဟုန် ဇောဟိတ် အဖြာဖြာကလည်း မွှေးလိုက်ပါဘိသန့် သဘော သိက္ခာ မသေးပေဘု ရှေးရှေး ကတည်းက အသေရေ ဝေဝေစည်တဲ.
 (ဟောဒီ) ရွှေစေတီ ကိုတော့ဖြင့် “ ဆူးလေစေတီ ” လို့ခေါ်ပါသရင့် မော်စရာ အခွင့်ကို မျှော်ကာ ချင့်ကြည့်ရင်ဖြင့် အပေါ်လွှာ အဆင့်အထိ ဆူးလေစေတီကို နေခြည်ဟပ်ပြန်တော့. ပြေပြေညီညီ အထွေထွေ အလီအလီ ရွှေရည်တွေ အဖျတ်ဖျတ်ကယ်နှင့် အသရေလျှပ်ပါသမို့. အဆင်လှ ရွှင်သပ မြင်သမျှဟာ (ဩ) ပြည် မြတ် မြန်မာ မှာဖြင့် (ကျွန်မတို့. ဆူးလေဘုရားပူ အဖွဲ့. အတွက်က) အထင်ကရ ယဉ်သပ ဘဝင်ကြွစရာတွေမို့. တင်ပဏ္ဍာ. တင်ပဏ္ဍာ အထူး ။ ။
 (ဒီမလေ ကြီးတော်တို့.ရေ သတိပြု ကြည့်ရှု ပူးမြော်တော် မူကြပါဦးရင့် ။ ကျွန်မထောက်ပြချင်တာကတော့. ဆူးလေစေတီတော်ရဲ့ ပုံသဏ္ဍာန်ပါပဲ။ ဆူးလေစေတီဟာ ရန်ကုန်မြို့မှာရှိတဲ. ဘုရားများအနက် တစ်မူထူးတဲ. စေတီဖြစ်ပါတယ်ရင့်။ စေတီတော်ရဲ့ အောက်ခြေကစပြီး ချားသီး ပိန္နဲတိုင်အထိ ရှစ်မြောင့် ထောင့်ချိုးများသာ ဖြစ်ပါတယ်။ ပန်းတင်ခုံရဲ့ အောက်ခြေ ပုံသဏ္ဍာန်ကလည်း ရှေးရှေးကတော့. ရှစ်မြောင့်ပဲ ဖြစ်ခဲ.ဟန်တူပါရဲ့။ ဒါပေမယ့် အခုအခါ မှာတော့. ရှစ်မြောင့် မဟုတ်ဘဲ အဝိုင်းပုံသဏ္ဍာန် ဖြစ်နေပါပြီရင့်။

ကိုင်း ကိုင်း ကြီးတော်တို့. တူ တူမတို့.ရေ ကြုံတောင့်ကြုံခဲ၊ ဒါနမျိုးစေ. ကြံချနိုင်ခွင့် တစ်သက်မှာ တစ်ခါကြုံရတဲ. ဆူးလေစေတီတော် ဘက်စုံ မွမ်းမံ တည်ဆောက်ရေးအတွက် အလှူတော်ငွေ များလည်း နည်းများမဆို ကုသိုလ် ပါဝင်တော် မူကြပါစို့.ရဲ့နော့။)

(၄) (ဒီမလေ သဘောဖြူတဲ. တောသူကြီးတော်နဲ့. တူ တူမကလေးတို့.ရေ) ကြားကြရဲ့လား၊ နားဝ ပျားသုကာလို တချင်ချင် နှင့် တလွင့်လွင့် ဆည်းလည်း သံကလေးတွေကဖြင့် အဇဋ္ဌာတစ်ခွင်မှာ တသွင်သွင် အသည်းထဲ အတန်တန် အေး အေး အေး လိုက်ပါဘိသန့် အတင်တင်သဲသဲကွဲကွဲ စွဲစွဲမြဲမြဲ အမှန်ရန် ဘေး ဘေး ဘေး ဟူသမျှ မြန်ပြည်တစ်လွှားမှာ အမှိုက် စရိုက် အတိုက်အခိုက် အမှိုက်သရိုက်တွေ ကတိုက်ကရိုက် ဆိုက်ဆိုက် မြိုက်မြိုက် မြန်မြန်ကြီးဝေး သွားကြပါစေသော် ရယ်လို့. သဘောမူလ ဇောဖြူသပ ကျွန်မတို့. တောသူမ ဘုရားပူအမျိုးများတွေက - တန်ခိုးထွားတဲ. ပုထိုးဘုရားတွေကို (အထူးသဖြင့် ဟော.ဒီ “ဆူးလေစေတီ” တော်ကို ပီတိ ပိမ်ပိမ်ရိုးတွင်း စိမ်မျှ) ပွတ်တွားပါသနော် အထွတ်အဖျားကိုကော်ရော် ပူဇော် ကန်တော့.ကာပ လွန်စွာ. လွန်စွာ ဤလို ကဗျာစေတနာ အညွန့်အပူးတွေနှင့် ဝန္တနာ. ဝန္တနာ ကြည်ညို သဒ္ဒါကွန်.မြူး။ ။

ကထိကဒေါ်မြင့်သန်း

သီရိလှိုင် - မြတ်ဆူးလေ

နွယ် (စစ်တွေ)



မြတ်စွာဘုရား၊ ဆင်းရပ်ပွားနှင့်
 များလှစေတီ၊ မြန်ငှာနိတည့်
 သာရီရိက ၊ အစရှိသည်
 စေတီလေးပါး ၊ ပုထိုးများစွာ
 သာသနာရောင် ၊ ထိန်လင်းပြောင်စွ
 တောင်ကုန်းမို့မြင့် ၊ သပ္ပာယ်တင့်သာ
 နှစ်များရှည်ကြာ၊ မြတ်သန်းလာသည့်
 မဟာသမိုင်းဝင် ၊ ဆံတော်ရှင်တည်
 “ ဆူးလေ ” သည်ကား၊ ကျော်ထင်ရှား၏။

ဆူးလေဆံတော်ရှင်
 ပန်းတင်ခုံခံ ၊ ပစ္စယံမှ
 ကြည်းဝန်းစသည် ၊ ခေါင်းလောင်းစည်ထက်
 ပေါင်းရစ်တက်ကာ ၊ ကြာနုလွှာချပ်
 ကြာမှောက်ကြာလန် ၊ အလယ်ခံရဲ့
 ဆင့်ကဲမြော်ဖူး ၊ ငှက်ပျောဖူးတော်
 ရွှေထီးတော်ဖျား ၊ ငှက်မြတ်နားနှင့်
 စိန်သားစိန်ဖူး ၊ တိမ်ဦးပျံလွှား၊
 ထုထားကိုးကွယ် ၊ မြတ်နိုးဖွယ်ရည်
 “ စေတီအင်္ဂါ ” ၊ ညီညွတ်ပါ၏။

ဆူးလေဘုရား ၊ ထူးခြားသည့်ဟန်
 သဏ္ဍာန်ဆန်းပုံ ၊ ပန်းခုံတော်မှ
 စ၍ဆက်ကူး ၊ ငှက်ပျောဖူးထိ
 တစ်မူထူးလှ ၊ အချိုးကျထောင့်
 “ ရှစ်မြောင့်ကိုယ်ထည် ” ၊ လွန်ဆန်းကြယ်၏။

သမိုင်းတင်ဆူးလေ ၊ “ ထုပါမွေ ” ဟု
 အနုပညာ ၊ ဤလက်ရာကို
 သဒ္ဒါကြည်ညို ၊ အံ့ချီးဆိုရင်း

ရွှေရည်ဝင်းပ ၊ ရှေးဦးစသော
 ဗုဒ္ဓ၏ ဓမ္မစက် ၊ ဦးထိပ်ရွက်၍
 ပန်းလက်ဆယ်ဖြာ ၊ ဖူးငုံကြာနယ်
 တည်ရာမှီရာ ၊ ကိုးကွယ်ရာဟု
 ကြည်သာညွတ်ပျောင်း ၊ လင်္ကာစောင်းပိုက်
 ဦးခိုက်ပူဇော်ပါသည် ဘုရား။ ။

ဆူးလေကုန်းမှာ

နုသင်္ဃေ

ရန်ကုန်မြေ၏ ဆူးလေကုန်းမှာ
 ဆူးလေစေတီ
 ဆူးလေဘုရား
 ဆူးလေဘိုးဘိုး
 တန်ခိုးအနန္တ၊ ဖူးမြော်ရပို့
 ရှေးယခင်ခါ၊ နှစ်များစွာက
 သဒ္ဓါကြည်ပွား၊ တည်ရှိထားခဲ့။
 သဒ္ဓါကြည်လင်၊ ပါရမီရှင်တို့
 စဉ်ဆက်မပြတ်၊ ဇရပ် တန်ဆောင်း
 စေတီ ကျောင်းကို၊ ဟောင်းနွမ်းပျက်ကျိုး
 အညှိုးမခံ၊ မွမ်းမံပြင်ဆင်
 ရှိခဲ့အင်ကြောင့်၊ ဖူးမြင်ရသည်
 ယနေ့ဆီ၌၊ ရွှေရည်ဝင့်ထည်
 တင့်တယ်ထူးစွာ၊ သပ္ပာယ်လှ၏။

ဆွမ်း ပန်း ရေချမ်း၊ ရွှေသင်္ကန်းနှင့်
 ထုံမွမ်း မွှေးလှိုင်၊ ဆီမီးတိုင်နှင့်
 ကြိုင်ကြိုင်အေးကြူ၊ ပူဇော်သူတွေ ။
 အဘိဓမ္မာ၊ ကျမ်းမြတ်စာကို
 လေ့လာမှတ်ယူ၊ သင်တန်းသူတွေ ။
 ဂုဏ်တော်ကိုးတန်၊ အာရုံခံလျက်
 ဓိဋ္ဌာန်ပုတီး စိပ်သူတွေ ။
 ဖြစ်ပျက် ရုပ်နာမ်၊ အသိဉာဏ်နှင့်
 ကျင့်ကြံမပြတ်
 ရှုမှတ်တရားရှာသူတွေ ။
 ထွေထွေကောင်းမှု၊ အမျှပြု၍
 သာဓုခြွေသံ၊ ကြေးစည်သံတို့
 လွင့်ပျံ့နေ့ည၊ ကြည်နူးရ၏။
 ယခင်အစ၊ ယခုမှသည်
 နောင်အရှည်လည်း၊ ကြည်ညိုရွှင်လန်း
 သဒ္ဓါပန်းနှင့်၊ လှူဒါန်းချမ်းမြေ့
 စဉ်ဆက်မွေ့၍
 ဖူးတွေ့ရဦးမည်တကား။



ဆူးလေမြတ်စေတီတော်

▲ ဆူးလေမြတ်စေတီတော်
သွားကြစို့နော်။

▲ မောင်နံနစ်ဖော်
ကော်ရော်လိုသဒ္ဓါပွား။
နိဗ္ဗာန်ကိုရည်စူးကာ
ပူးကြစို့လား။ ။ ။

ထိလာစစ်သူ

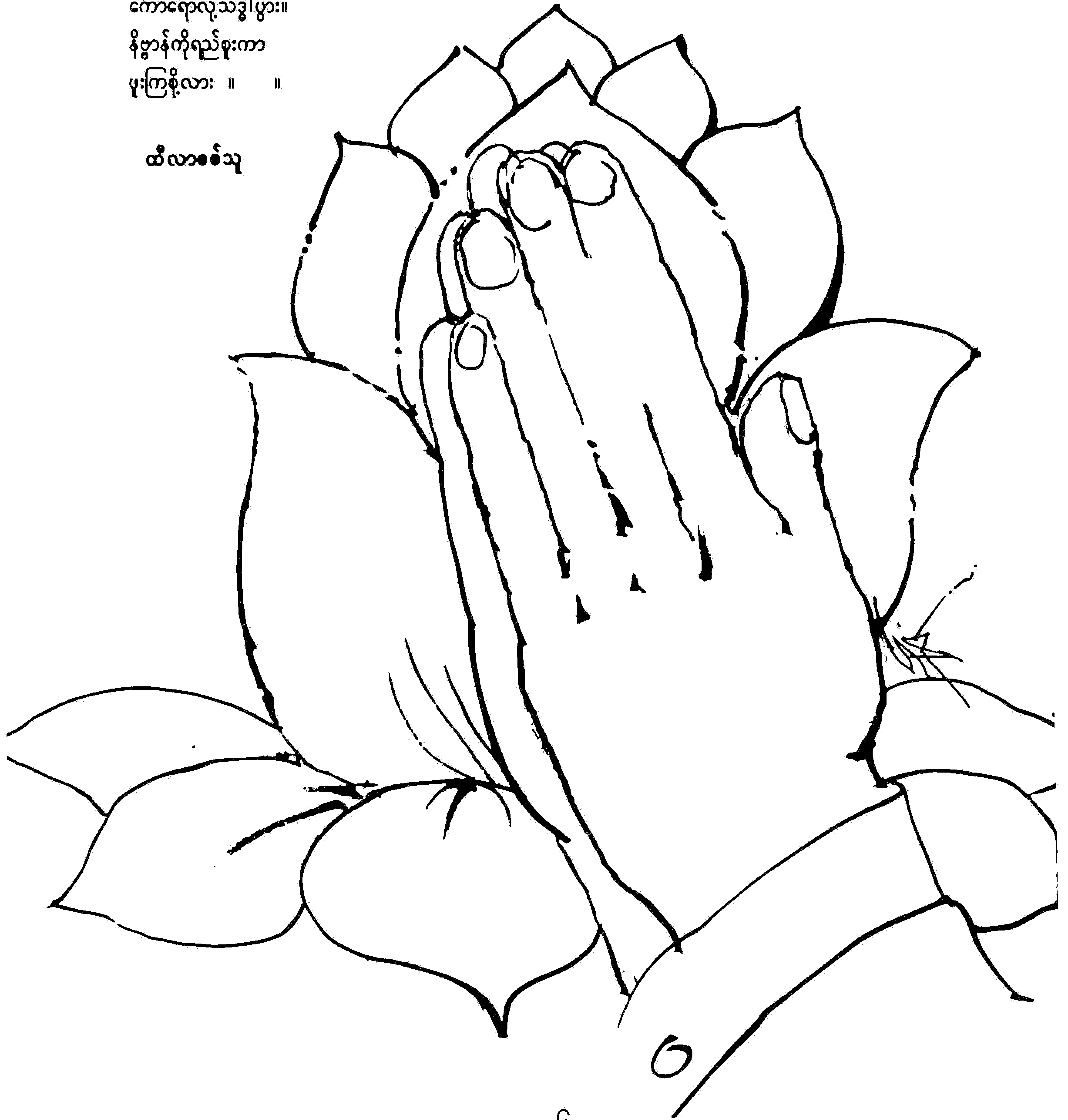



ဆူးလေ

† စေတီကို ဦးခိုက်လို့
 ဆိုက်ရောက်တိုင်း ပူဇော်
 ပူဇော်တိုင်း ကြည်နူး။

† မြတ်ဆူးလေ ဘုရားရိပ်က
 မောစိတ်ကို ချွေးဖြေသိပ်
 ခတ်နှိပ်ဂုဏ်ထူး ။ ။

တောသားကြီးလူနိုင့်

အောင်တော်မူ
မဟာနိဘောတိဝိသုဒ္ဓိဝိပဿနာ
တို့တော်မူသက်ဦး

◆ ပကဒူးအနေ

ထူးထွေ ပူးစေချင်ပါ
(နိုင်ငံတကာ အဆင့်မီ ဝင့်ကပြီ) ပီပြင်တီထွင် ကြည်ရွှင်
စည်ပင်သာယာ . . . ဟို့ ရဝေအထက်ဗဟို
မြို့အသရေတက်သကို . .
(ကွယ် . .) မစို့မပို့တစ်ပို့အပြေမဖက်
နဂိုအခြေမကလက်
မကြိုသနွေ ပသို့အနေမခက်ပါဘု
ကိုယ့်ရွှေ ကိုယ့်မြေ ကိုယ့်အမွေ
ကိုယ့်ပြေ (ပြည်) မက်သကို
ဪ . . . မချို့စေ . . . တို့တစ်တွေ ကနက်ခို။

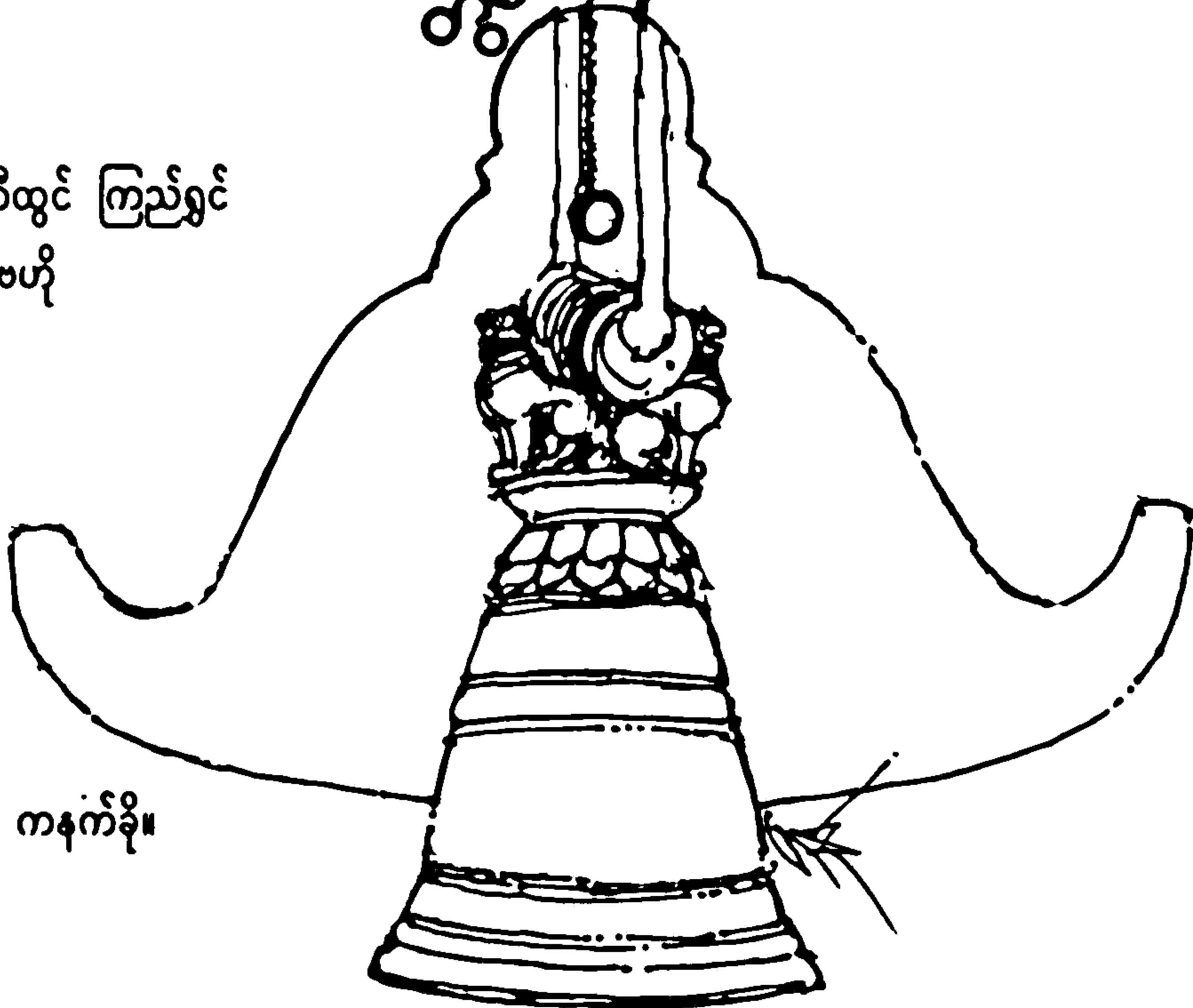

အောင်တော်မူ

◆ ကျင်းပမြဲလ

ဗုဒ္ဓပုဇနိယ အသံမစဲပဋ္ဌာန်းပွဲစလို့
တေးခမ္မ ကြွေးဟ
မြေရိပ်ညို
ရှေးဘဝဝါအရိပ်လို့။

◆ အမွန်ကဗျာ

ဝန္တနာ လွန်စွာ သပ္ပာယ်သမှ
(ဪ . . . အဟောဝတ ဆရာလည်းသဘောကျသကွယ့် . . .)
ဂေါပကအဖွဲ့မှ ဘက်စုံအစ ဆူးလေကဆိုရအောင်
(ခုခေတ်လူငယ်လေးတွေလို)
တက်တက်ကြွကြွ ကြပ်ကြပ်မတ်မတ် ဖျတ်ဖျတ်လတ်လတ်နဲ့
ဒြပ်ဂုဏ် တရစပ်ထုံ (နေ့ညမနား)
မပြတ်ပုံဖော် မပြတ်ပုံဖော်
ဘဝဂ်တုန်မြှက်မကုန်
ကပ်အပုံပုံ ထပ်မဆုံ အငတ်မကြံ
အရပ်ပရုဏ် မှတ်ယုံတပ်လုံ

ဓာတ်စုံ နတ်အကုန်ကျော်ဟိုး
အမျိုးသာသနာ
မညိုးကြမှာ တန်ခိုးအရာ မကြံဆ အနန္တ
ဆန္ဒမှန်သမျှ ပြည့်လိမ့်ထိုထို
အို ဘုရားလူသိကြားကူဖို့ဆင်း။ ။

◆ ကောလိအမှန်ကြေ

တောဆီညံနေ
 ဗျောစည်သံဝေ
 မနောကြည်ရန်လေ တစ်ရွာမှ
 သဒ္ဓါဗရပူ အမှာတဖွဖွ
 ပဏ္ဏာသလိုက်ချင်ရဲ့
 ကမ္ဘာက (၁၉၉၆ခု မြန်မာ့ခရီးသွားနှစ်မှာ ဖော်သဟာဇဉ်မိတ်ဆွေများ)
 မကြာခဏ
 လာကြ . . . လာကြ
 ဂါရဝ
 (ဂိုဏ်းစဉ်သမိုင်းဝင်ကိုယ်တော်ကြီးဟာ)
 မဟာမဟာ
 အခရာကျ
 ထာဝရ
 ပသာဒ
 မြန်မာအလှ မြန်မာခန တောင်လကျာရက်မြတ်သဘင်
 အမှောင်ခွာ အရောင်အဝါလင်းစေပေါ့ -
 အခါခါတ ဘဂဝါအမတ
 စာမမ္မ ဘာဝနာ သမထနဲ့ သန်းခေါင်အထွက်မှာ
 တဘောင်မြွက်ကာ စက်ဖြတ်နက္ခတ်မြင် အရှောင်ဘာညာ
 အမြောင်ယတြာကင်းရန်မို့
 (မောင်တို့ရယ်) သာစွာဌာန
 ပါပ ဘယာမခ အာဂ ညောင်ပနွက်အလွှာ
 နောင်ချက်မကွာ ပျက်ရပ်မထင် ထက်ချပ်ဆက်စပ်
 (ပြည်မ ဒေသ ငြိမ်းချမ်းသမျှ ဝေဒ နေလ ကိန်းခန်းအရ)
 အနက်ဖတ်တွက်မှတ်ရင်
 အခေါင်အဇ္ဇော တန်ဆောင်ပမာ ပြောင်သမ္ဘာ
 (ဪ... အဖိုးရတနာ ကိုးစရာ ရိုးတာ မျိုးမြန်မာတို့)
 ဖောင်, နာဝါ အဆောင်မဟာတည့်မှ အောင်ရာဇာနဝင်း။ ။

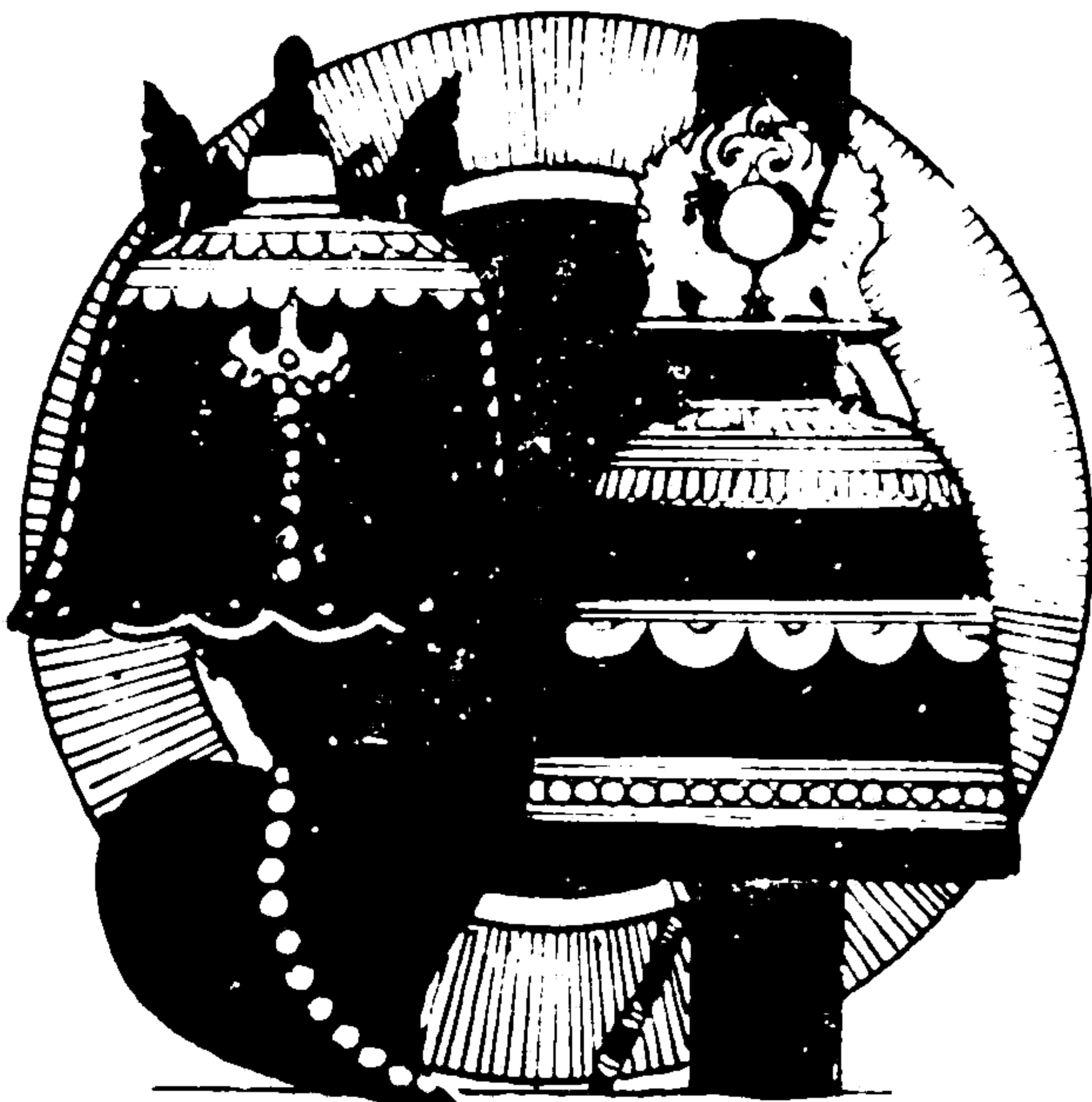

တွံတေးသက်ဦး



မြို့ကျက်သရေ မြတ်ဆူးလေ

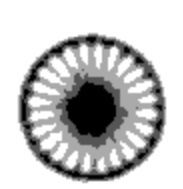

ရွှေရည်မှည့် လဲစို
ကုန်းမိုမို အထက်။
ကနတ်ခက် စိရစိနှင့်
တည်ငြိမ် ရင့်ကျက်။



ရန်ကုန်မြို့အလယ်
ဝင့်ထည်တဲ အဆင်း။
ဖူးမကုန် ပီတိမြနှင့်
ထူးစွ မြင်ကွင်း။



ရွှေရည်ဝင်း ကုန်းမိုမို
ရွှေရည်စို တဝင်းဝင်း။
နေခြည်မှာ ပန်တင့်တယ်
ရွှန်းဝင့် ကြော့ရှင်း။



ဘယ်နားက မြင်မြင်
ကြည်လင်လို့ ကျက်သရေတိုး။
တို့ရင်ဝယ် အစဉ်လန်းတယ်
ထူးဆန်း တန်ခိုး။



ရွှေတောင်ကြီး ရွှေစေတီ
နေခြည်နှင့် ပန်တင့်။
မြို့ကျက်သရေ အစဉ်ဖြိုးတယ်
မညှိုးလန်းစွင့်။



တို့ဘိုးဘွား တို့အမွေ
“ မြတ်ဆူးလေ ” စဉ်မြတ်နိုး။
နေ့စဉ်ဝယ် ပန်းဆီမီးနဲ့
ဆည်းကပ် ရိုကျိုး။

မောင်ယဉ်နွယ်

ဆူးလေလမ်းမှတစ်ဆင့်

- ❖ ယာဉ်စက်သံပတ်လည်ဝိုင်း
တံတိုင်းဖြင့် ကာသလိုနေ။

- ❖ မြို့လည်မှာ တစ်ဆူတည်းပါပဲ
အံ့ချီးဖွယ်ရာ မကုန်ဘု
ကိုးဂုဏ်ကို အာရုံပြုလျှင်ဖြင့်
ပတ်ဝန်းကျင် အသံထုတွေက
အံ့တုခါ ဘဝဂ်ညံမင့်
ထက်သန်လျှင် မဂ်ဉာဏ်ရပေလိမ့်
နက်ဖန်ဆက် မစောင့်နှင့်ဆွေ ။

- ❖ ဆူးလေဘိုးဘိုးတဲ
ဟိုးဟိုးကျော်ပြည်တစ်ခွင်ပဲ
လာချင်လျှင် အနီးလေးပါပဲ
မလာချင်လျှင် ခရီးဝေးမှာပေါ့
အရီးလေးသမီးအထွေး ခရီးဝေးရောက်နေပါသလား
တိုက်တာခြံမြေအိမ်ကားကိစ္စ
မယားကိစ္စ သားကိစ္စ အနားတဆိတ်ကြွပွဲထိုးလေ
ဪ .. ခမဲကြိုးမဝေတဲ ဘိုးတော်နန်း ။

- ❖ ရှေးယခင် တွေးလျှင် ရွံ့နွံတွေဝိုင်းပါလို့
ပင်လယ်လှိုင်း ဒီရေတွေက
စေတီမြေလာရောက်ဖူးသလိုပဲ
လျှောက်ကူးရန် တံတားအရှည်ခင်းပါ၍
ဘုရားခြေရင်းမှာ လှေဦးတင်လျက်
ဖူးမြင်လို ရင်ပြင်တက်ရသတဲ
ကုန်းတစ်ဝက် ရေတစ်ဝက် စံရှာ တစ်ဆူ
ကံကြမ္မာဖန်လာသံသရာ မကြံသာဆွေးသူအတွက်
ငေးယူတဲ ဆူးလေလမ်း ။



ရွှေဖြူ - လွင်သစ္စာ

ဆူးလေစေတီ

မောင်သက်ကြူ

အမြင်ဆန်းပါဘိ
အစဉ်လွမ်းတာက
သင်္ကန်းရယ်တဲ၊ ရွှေသီဂီ။

ချက်ဗွေခေါင် ဒဂုံမြို့လယ်က
တက်နေရောင် အရက်ပျိုရော့ထင့်
ကျက်သရေဆောင် အမုံမျှပါလို့၊
အင်စိုပူးဝေစည်တဲ၊
ဆူးလေစေတီ။

စေတီအကျော်ရဲ့
ရွှေရည်လှော် အေးရိပ်လွမ်းပါလို့၊
နေပြည်တော်ဘေးအဆိပ်မသမ်းပါဘု
မွှေးနိမိတ်ပန်းလှလှပန်တဲပြင်
ဓမ္မသံက လျှံဝေကြည်
မြန်ရွှေပြည်မှာ အလွန်ထူး။

မဟီမြေမှာကွယ်
သရီမွေထိန်ပြောင်မြူးပါတဲ၊
ဝဇီရေ စိန်တောင်ဦးကိုလ
ရည်စူးကာ ကဗျာစပ်ပါလို့၊
ကြည်နူးစွာ သဒ္ဒါထပ်ပြီပေါ
ဒါတဗွာ လှူဖွယ်ဆန်းရယ်နဲ့၊
မှန်းမျှော်လို့ပူး။



ဆူးလေစေတီတော်မြတ်

မင်းယုနိုင်

သရဏဂုံတည်၊ ပါရမီရှင်
ကုန်သည်ညီနောင်၊ ပင့်ဆောင်ဆံတော်
မွေ့လျော်ကိန်းဝပ်၊ စေတီမြတ်တွင်
သုံးပတ်လှည့်ကာ၊ ကြည်ညိုလာခိုက်
ကမ္ဘာလှည့်လည်၊ ခရီးသည်တို့
ညီညာရွတ်ဖွား သည်သို့ကြားမိ။

*" Buddhāṃ Pūjemi - I adore the Lord Buddha
Dhammāṃ Pūjemi - I adore the Dhamma
Saṃghāṃ Pūjemi - I adore the Saṃgha "*

သရဏဂုံတည် ပါရမီရှင်
ကုန်သည်ညီနောင်၊ ပင့်ဆောင်ဆံတော်
မွေ့လျော်ကိန်းဝပ်၊ စေတီမြတ်သည်
ဆည်းကပ်ခိုနား၊ ကမ္ဘာသားတို့
ဝပ်တွားကော်ရော်၊ အပူဇော်ခံ
တည်နေဟန်ကို
တွေးကြံဝမ်းမြောက်မိတကား။

ရေခြားမြေခြား၊ ကမ္ဘာသားတို့
စီးပွားကုန်သွယ် ဖလှယ်လာဆဲ ... ။
ရေခြားမြေခြား၊ ကမ္ဘာသားတို့
ဉာဏ်အားရောပြွမ်း ဝန်ထမ်းလာဆဲ ... ။
ရေခြားမြေခြား၊ ကမ္ဘာသားတို့
ထွေပြားလေ့လာ သုတရှာဆဲ ... ။

သရဏဂုံတည်၊ ပါရမီရှင်
ကုန်သည်ညီနောင်၊ ပင့်ဆောင်ဆံတော်
မွေ့လျော်ကိန်းဝပ်၊ စေတီမြတ်တွင်

ဆည်းကပ်ခိုမှီ၊ လက်အုပ်ချီကာ
ယုံကြည်မြင့်မြတ်၊ သဒ္ဓါဓာတ်နှင့်
ရွတ်ဖတ်ခိုလှုံ၊ သရဏဂုံပွား
အကျိုးအားကြောင့်
သွားရာလာရာ၊ ဘေးကင်းကွာပြီ
သာယာချမ်းမြေ့ပါစေသတည်း။

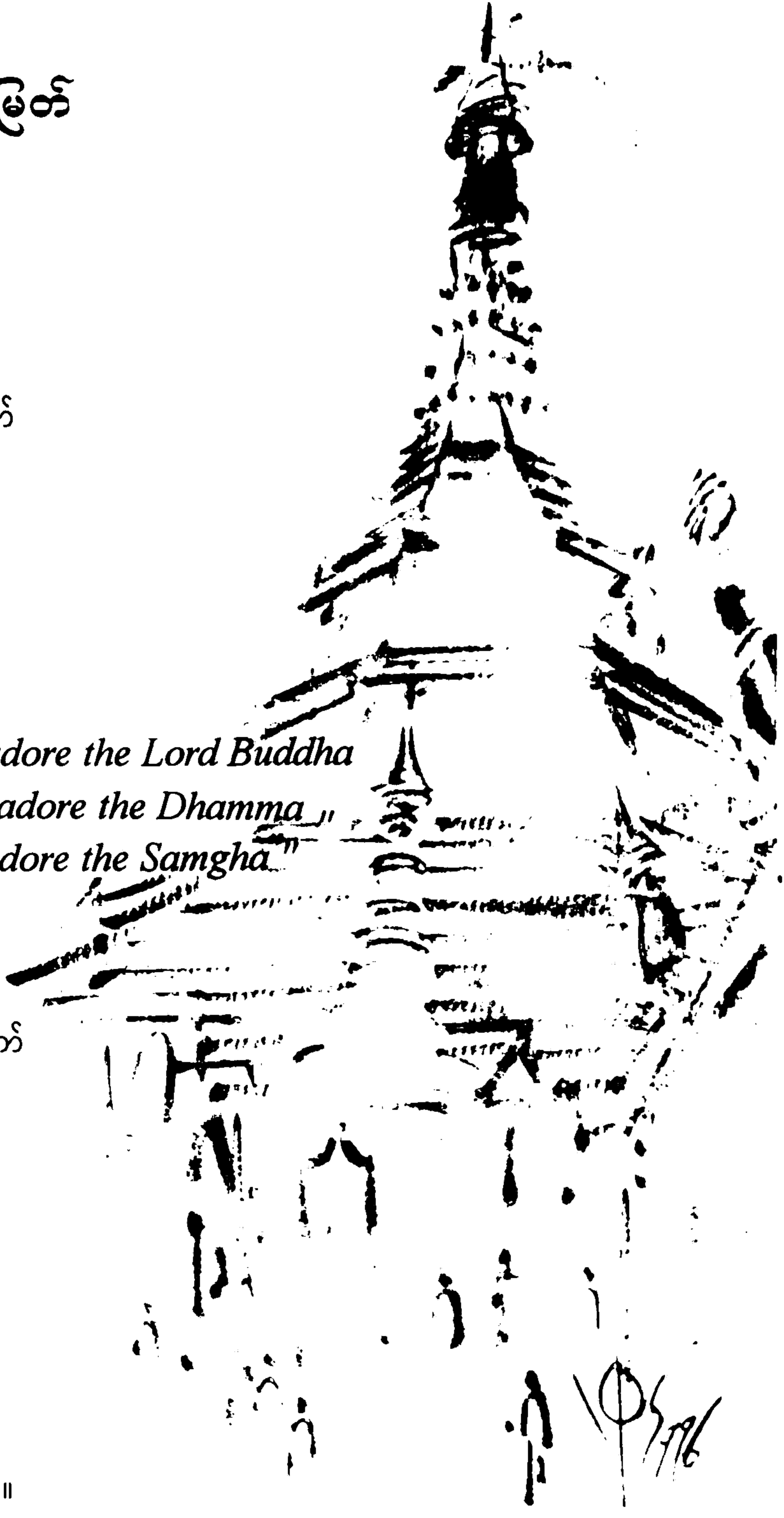

❖ ဆူးလေရှင်မြတ်စေတီ။
 နံနက်ချိန် နေခြည်နုတော၊
 ဥတံ၊ ရွှေရည်။
 ကြာငုံဖူးရယ်နဲ့၊
 ရည်စူးလို့၊ ပဏ္ဏာချို
 အလီလီ ကန်တော့ပန်း။
 ကိုးပါးရယ် ဂုဏ်အင်နဲ့၊
 ဆံတော်ရှင် စေတီထွတ်ကို
 ဦးညွတ်ရည်မှန်း ။ ။

❖ ဆူးလေရှင် မြတ်စေတီ။
 နေ့လယ်ချိန် နေရောင်ပြင်းတော၊
 ဝင်းတဲ၊ ရွှေရည်။
 နေရိန်ပြင်းသော်လဲ၊
 ရင်တွင်းမှာဖြင့် ချမ်းမြေ့သည်
 ရွှင်ကြည်ကာ သဒ္ဓါပွား။
 တရားသံဝေခဲ၊
 မြတ်စီန္ဒေ ခြေတော်ရင်း
 စင်းဝပ်ခိုနား ။ ။

ဆူးလေရှင်မြတ်စေတီ

သုရဇော်

❖ ဆူးလေရှင် မြတ်စေတီ။
 ညနေချိန် နေရောင်မှေးတော၊
 အေးတဲ၊ ရွှေရည်။
 ထံတော်အပါးမှာဖြင့်
 ဝပ်တွားတဲ၊ မနသီ
 အဗ္ဗလီညွတ်ပျောင်း။
 တစ်ထွာဝမ်းရယ်ကြောင့်
 လျှောက်လှမ်းကာ ဖွေရှာလို့၊
 အိမ်ဂေဟာ ပြန်ခရီးမှာဖြင့်
 ခိုမှီး ရွှင်သဒ္ဓါနဲ့၊
 တင်ပဏ္ဏာရွယ်ရည်စူးတယ်
 ဦးခိုက်ပါကြောင်း ။ ။

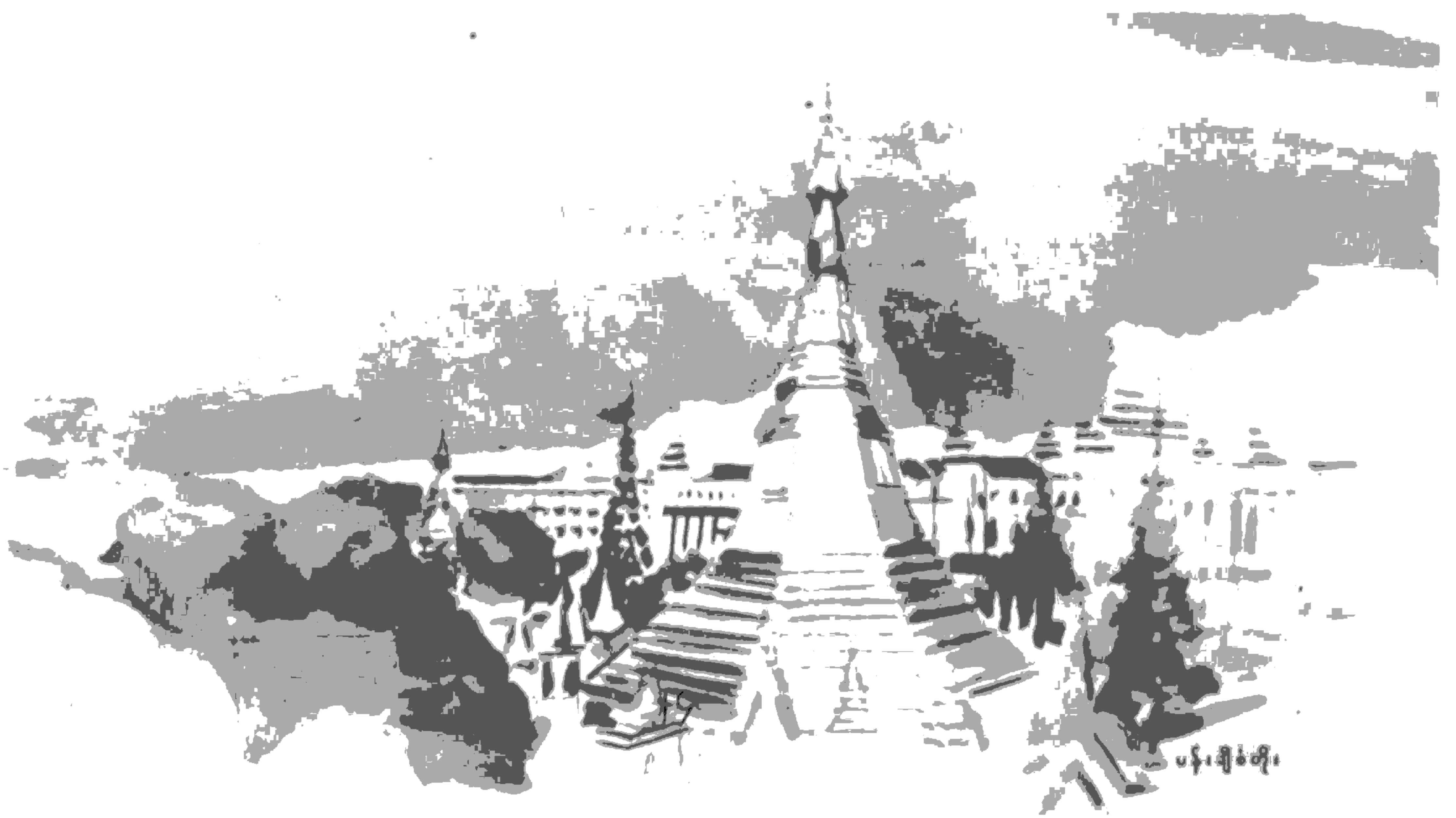

ပန်းချီခဲတို

ဆူးလေစေတီတော်သို့ပူဇော်ခြင်း

▲ ဆူးလေစေတီတော်
 ကုန်းမို့ပေါ်၌၊ မြို့တော်ကျက်သရေ
 ဖြာဝေဆောင်ကာ၊ သပ္ပာယ်စွာလျှင်
 ထည်ဝါခံ့ညား၊ တည်ထား၏။

မောင်ကြင်နွယ်

▲ ကျိုက်အသုတ်မည်၊ စေတီဆူးလေ
 မွေတော်ဓာတ်တော်၊ ဆံတော်ကေသာ
 ဌာပနာ၍၊ သာသနာတည်တံ့
 ပြန့်ပွားရည်ရွယ်
 ကိုးကွယ်တော်မူခဲ့။

ဆူးလေစေတီတော်သို့
 ပူဇော်ခြင်း
 မောင်ကြင်နွယ်

▲ ရှစ်မြောင့်ကိုယ်ထည်၊ မှန်းရည်ရှစ်မျက်နှာ
 ပူဇော်ရာတည့်၊ ကြာမှောက်ကြာလှန်
 ပစ္စယံသုံးဆင့်၊ ကြာတင့်သုံးရစ်
 ဖောင်းကိုးရစ်နှင့်၊ ရှစ်ထောင့်ပန်းတင်
 မဂ္ဂင်ရည်ကြောင်း၊ ခေါင်းလောင်းသပိတ်မှောက်
 တင်စားဆောက်ခဲ့၊ တောက်ပရွှေဆင်း
 ဝင်းဝင်းထိန်ထိန်၊ တည်ငြိမ်အေးချမ်း
 စုလစ်မွန်းချွန်၊ မုဒ်ပြာသာဒ်ရံနှင့်
 မိုးယံအလင်းလက်ဖြာ၏။

▲ ဆူးလေညလျှင်
 လှပဝေဆာ၊ မီးပွင့်ဝါ၍
 သဒ္ဓါယိုဖိတ်၊ ကြည်ညိုစိတ်နှင့်
 ဖိတ်ဖိတ်ရောင်လျှံ၊ ရွှေပိန်းမဲလျက်
 ဆံတော်ရှင်ဦး၊ လက်စုံပူး၍
 ပူးမြော်ဦးချ၊ ကြည်နူးရသည်
 ဘဝတရားတွေ့ပြီတကား။

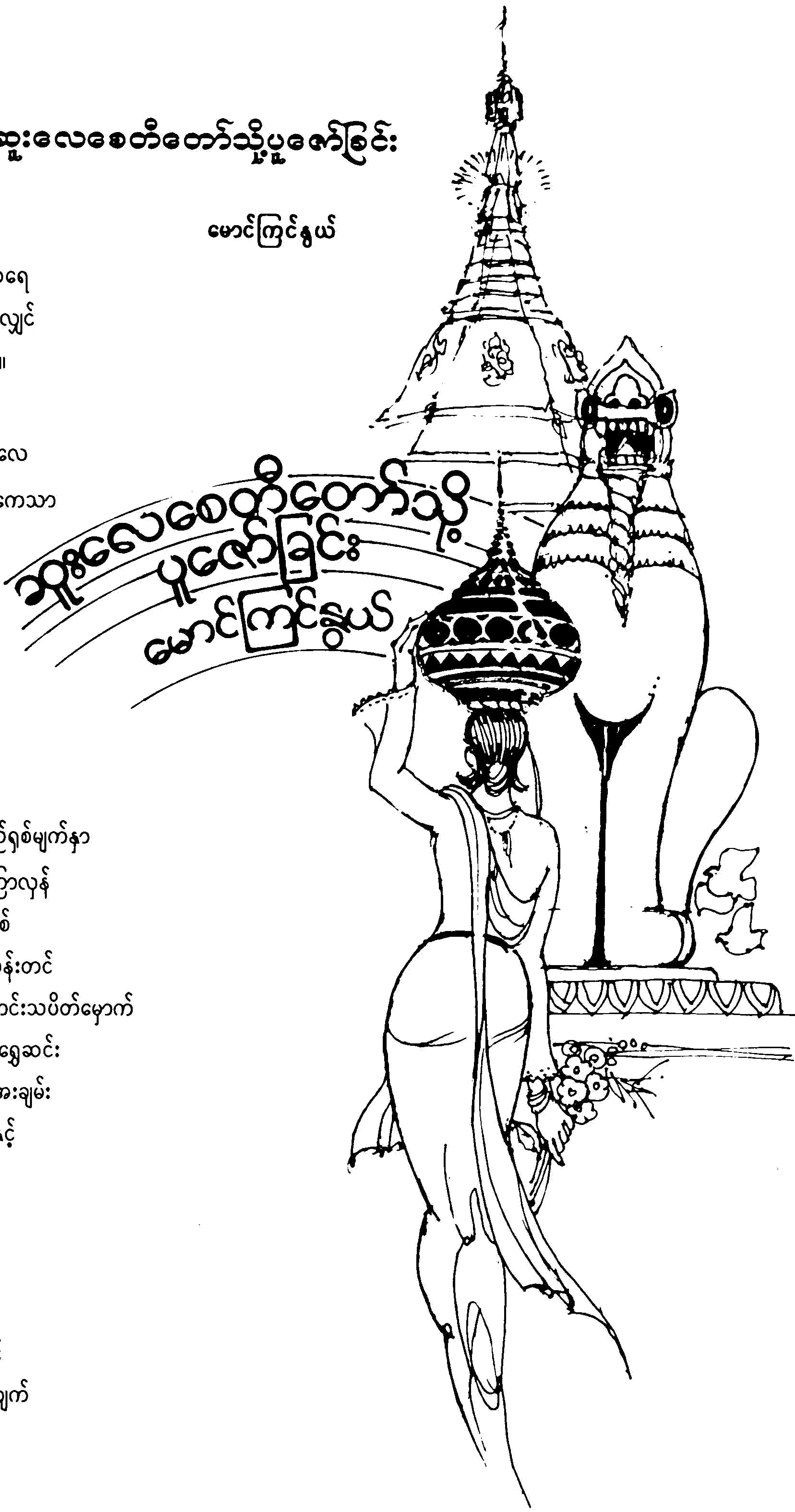



မြို့လယ်ခေါင်ကရွှေစေတီ

ဇော်နောင်

▲ နံနက်နေ့စဉ်
မြို့ကိုဝင်တိုင်း
ဦးတင်မိသည် ရွှေစေတီတည့်။

▲ ညနေမိန့်မိန့်
အိမ်ပြန်ချိန်တိုင်း
ဦးနှိမ်မိသည် ရွှေစေတီတည့်။

▲ ထေရဝါဒ
ဓမ္မရွှေရောင် ထွန်းလင်းပြောင်
မြို့လယ်ခေါင်က ရွှေစေတီ။

▲ တစ်နေ့တာလုံး
လောဘပုံး၍ ရုန်းရကန်ရ
လှုပ်ရှားရသည့်
အန္တနွယ်ဝင် - ပုထုဇဉ်ကို
“ ဝင်လော့သတိ - သိလော့တရား ၊
ပွားလော့အကျင့် - မမေ့သင့် ” ဟု
ခွန်းဆင့်နှုတ်ခြွေ သတိဝေ
ဆူးလေစေတီတော်တကား ။

■ နေခြည်မှာ ရွှေရည်လက်လို့
 ကုန်းမိုထက် ကြည်ညိုဖွယ်ရာ။
 မြို့လယ်မှာ ထင်ရှားတဲ့
 မြတ်ဘုရား ဆူးလေပါ။
 ဟိုရှေးက ရေစပ်မှာ
 ယူးခြားစွာ တည်ထား။
 သစ်ပင်ကွယ် ထူထပ်တဲ့
 တောရပ် သည်နား ။

မြတ်ဘုရား ဆံတော်ရှင်

သိပ္ပံစိုးမြင့်နိုင်

■ လမ်းဆုံမှာ အထွတ်အမြတ်ထားတဲ့
 မြတ်ဘုရား ဆံတော်ရှင်။
 အလုပ်သွားပြန် ဖူးတွေ့ရ
 အမြဲပထာဝစဉ်။
 ဖူးမြော်ခိုက်သည်အခါတွင်
 စိတ်ကြည်လင်အေးမြ။
 နေ့စဉ်ပင်စေတီထွတ်ကို
 ဦးညွတ်ပါရ။

■ ညအခါ ရွှေရည်ဝင်းလို့
 ထွန်းလင်းတဲ့ ရောင်ဝါ။
 အိမ်ရှေ့ ဝရန်တာမှ
 ဖူးတွေ့ရပါ။
 သပ္ပာယ်လို့ကြည်ညိုဖွယ်ရာ
 ရင်ထဲမှာ ပီတိမြေ။
 ညစဉ်ပင် စေတီဦးကို
 နူးညွတ်ဦးချ။

■ နေ့ကြီးရက်ကြီးသည်ချိန်ခါ။
 ဘုရားဖူးတွေ လာအသွားနဲ့
 စည်ကားလှပါ။
 ခန်းမနဲ့ ပန်တင့်စွာ
 ကျက်သရေဖြာ ရွှေတောင်အလား။
 သပ္ပာယ်ကာ ဂုဏ်တော်တင့်လို့
 ထူးဆင့် သဒ္ဓါပွား။



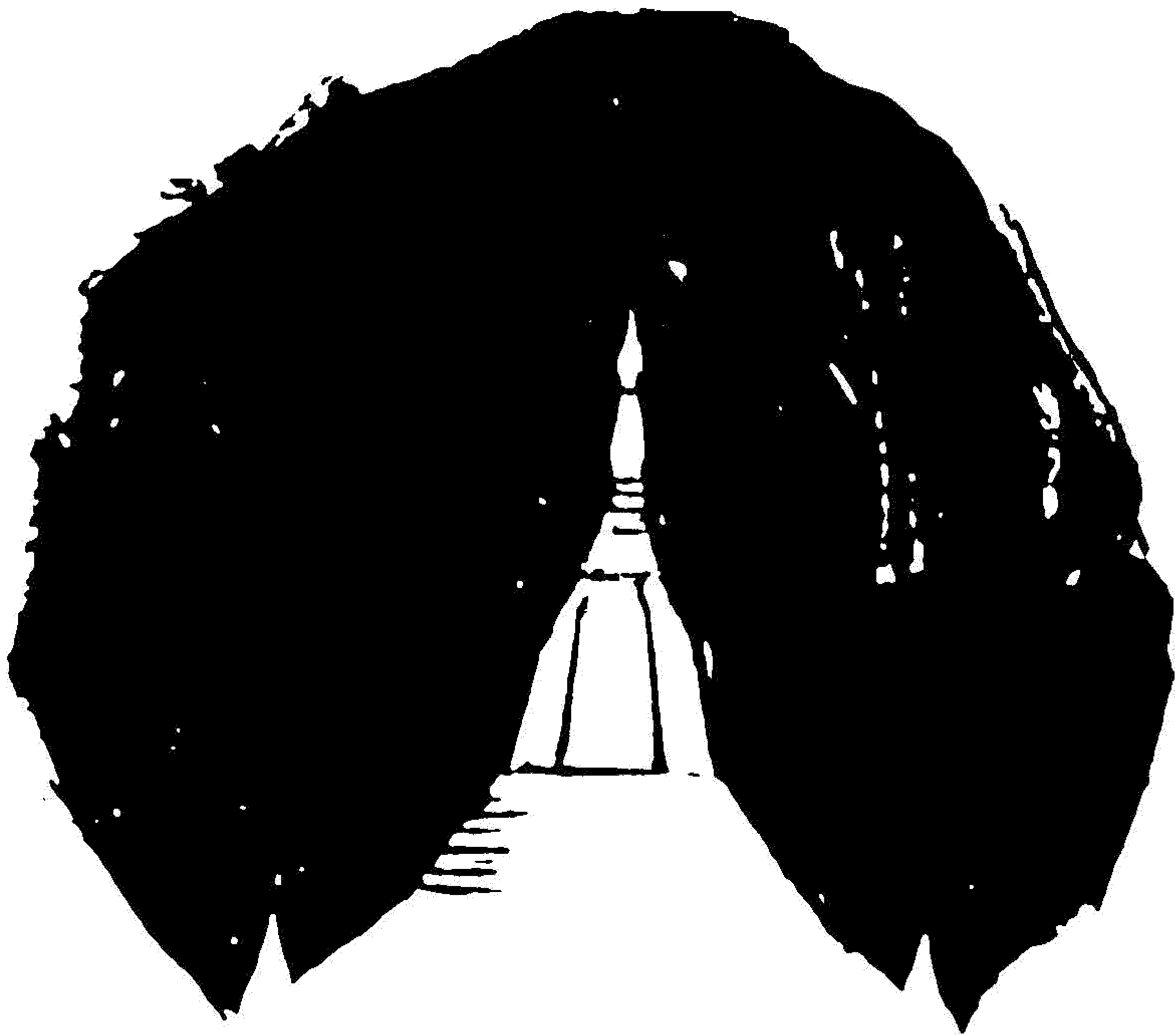

လျှောက်ထားအပ်ပါသည်

လောဘ ဒေါသ၊ မောဟအဝိဇ္ဇာ
တဏှာလှည့်စား၊ လှည့်ဖျားကြိမ်ဖန်
ရုပ် နာမ် ခန္ဓာ၊ ရရှိလာဘိသံသရာ။

ဝေဒနာ ပစ္စယာ တဏှာ၊ မြတ်စွာဗုဒ္ဓ
ညွှန်ပြသော်ဘိ၊ အသိဝိဇ္ဇာ
ကျင့်မပါ၍၊ ရှည်စွာခရီး
လောင်မြိုက်ကြီးသော၊ မီးတစ်ဆယ်တစ်
ရွှေဖြစ်ငွေဖြစ်၊ စိန်ဖြစ်မှတ်ထင်
နေဝင်မိုးချုပ် ၊ သမုဒ်ပင်လယ်
ကောင်းကင်ကျယ်မျှ၊ ဘဝနေရေး
စားရေး ဝတ်ရေး၊ အရေးများစွာ
ရုန်းကန်ပါရ ၊ ဇာတိစလာ
ဇရာ ဗျာဓိ၊ ရောက်သည်ထိပင်
နားထင်ပါးပြင်၊ နိမ့်ချိုင့်ဝင်၍
ဆံပင်ဖြူကျွတ်၊ ခါးညွတ်ကိုင်းလာ
မှုန်ပြာမျက်စိ၊ ဝေးကြည့်မမြင်
နီးမထင်တော့ ၊ ဝင်လေသတိ
ထွက်သတိဖြင့် ၊ ထိ သိ သတိ
အသိမှတ်နေ။

ဆူးလေစေတီ၊ ဦးခိုက်ရည်၍
တည်မိသက်သေ၊ ဆုပန်ခြွေ၏
နေကြည့် မိုးကြည့်၊ ဆောင်းကိုကြည့်၍
ရှေ့ကြည့် နောက်ကြည့်၊ ဝဲယာကြည့်၍
ကြည့်တိုင်းမမြင်၊ ရာမထင်လည်း
သန့်စင်ချမ်းမြေ့ တံခါးဝမှ
အမျှပေးသံ၊ သာဓုသံနှင့်
ရုပ်နာမ်ချုပ်ရာ မြင်ပါပြီဘုရား။

မောင်ဟင်္သာ

မြတ်ဆူးလေရွှေစေတီကို ဖူးမြော်ခြင်း

ညွန့်အေး (အင်းဝ)

❖ အရှင်ဘုရား
 ဘုရားစေတီ၊ ရွှေစေတီကို
 ကြည်ညိုဦးခိုက်
 ပူးထိုက်ပူဇော်ပါသည်ဘုရား။

❖ နတ်များစုလေ၊
 စုလေရာမှာ ဆူးလေဖြစ်လာ
 မှတ်ရပါ၏
 မြတ်စွာဆူးလေ၊ ဤရွှေစေတီ
 ကြာရှည်သဟာယ်၊ ရှုတင့်တယ်စွ
 မြို့လယ်ကျက်သရေ၊ ဝင်းလှပေသည်
 နေခြည်ဖူးသည့် မြတ်ဘုရား
 ပူဇော်ပါသည် ရှင်ဘုရား။

❖ ဤကုသိုလ်ကြောင့်
 ထိုထို တိုင်းပြည်၊ ဤတိုင်းပြည်၌
 ချမ်းကြည်ငြိမ်းအေး၊ ဓမ္မတေးတို့
 နံ့ဝေးကြည်လင်၊ သွန်းရေစင်နှင့်
 လန်းရွှင်ငြိမ်းချမ်းပါစေသား။





မြတ်ဆူးလေနှင့် ဘိုးဘိုးကြီး

လေပြေချို နေခြည်ဖူးပါလို့၊
ရွှေစေတီ ရွှေရည်မြူးချိန်မတော့၊
ဖြေဆည် ထူးသကဲ့ မြတ်ဆူးလေ။

လက်နှစ်ဖြာ ကြာတစ်ပွင့်ရယ်နဲ့၊
ရမ္မက်ခွာ သဒ္ဓါမြင့်ပါလို့၊
နမရင့် ပုထုဇ္ဇနာမှာတော့၊
လူဒုက္ခာ ချမ်းသာမှုကိုလ
တောင်းဆုပန်ခြွေ။

လုံ့လမထူ နတ်မကူဘူးရယ်လို့၊
ထုံးပြတစ်မူ မြတ်အယူထူးကိုလ
နတ်ဦးတင် သဘင် “ စုလေ ” တော့၊
မြင်ရှုစေကဲ့ နတ်ချစ်မြေ
မြတ်သစ်လေတဲ “ စုလေဘုရား ” ။

ကပ်ကျော်ရယ်ကြို
လာဘ်ခေါ်လို ဘိုဘိုးကြီးရယ်က
ထံနီးလာ လိုရာပြည့်စေဖို့၊
ချိုသာဘိ ရွှေလက်ညွှန်းရောထင့်
နေစက်ယွန်းရာ စေတီရိပ်ဆီက
ဖြေဆည်ဖိတ်ကာ သဒ္ဓါမြူးတာကြောင့်
(အို ဘိုးဘိုးကြီးရဲ့)
ထူးသမျှ ညွတ်ပွားတယ်မှ
ဦးချုပ်တွား ။ ။

တက်လူ

မြတ်ဆူးလေ

ကြံတိုင်းအောင်၍
ဆောင်တိုင်းမြောက်စေ ၊ ဆုပန်ချောသည်
ဆူးလေစေတီ ထံပါးဝယ် ... ။

နိဗ္ဗာန်မျှော်၍
ကော်ရော်ညွတ်တွား၊ စဉ်လေးစားကာ
အားထားယုံပေ၊ ဆုမွန်ချောသည်
ဆူးလေစေတီထံပါးဝယ် ... ။

ရေစင်သွန်း၍
ဆွမ်းပန်းဆီမီး၊ ကပ်လှူပြီးလျှင်
ရိပ်ထီးခိုနေ၊ မြတ်ဆုချောသည်
ဆူးလေစေတီထံပါးဝယ် ... ။

ကြည်သာ အေးချမ်း ၊ ဘေးမသန်းတည့်
စိတ်နွမ်း ကိုယ်ကျေ၊ မရှိစေရ
ရန်ထွေခပင်း၊ ကုန်စင်ရှင်း၍
ဝပ်စင်းခယ၊ မြတ်ဗုဒ္ဓ၏
ဓမ္မပူဇာ၊ တေးသံသာကို
နာခံကြပေ၊ လှူမျှဝေသည်
ဆူးလေစေတီထံပါးဝယ် ... ။

ဪ ... ထူးတင့်ဂုဏ်ရောင်၊ လင်းလင်းပြောင်သာ
အခေါင် ဘဝဂ်၊ ကျော်လျှံတက်၍
မိုးထက်သိမ်သိမ်၊ မြေလုံးစိမ်လျက်
လှိုမဲ့ကာ ထွက်မြူး၊ ကြေညာကျူးတည့်
မြတ်ဆူးလေနှင့် မြန်မာပြည်
တန်ခိုးဂုဏ်ဝင့် ကမ္ဘာတည် ။ ။

အပျောက်မြေ မောင်ဆွေမွန်

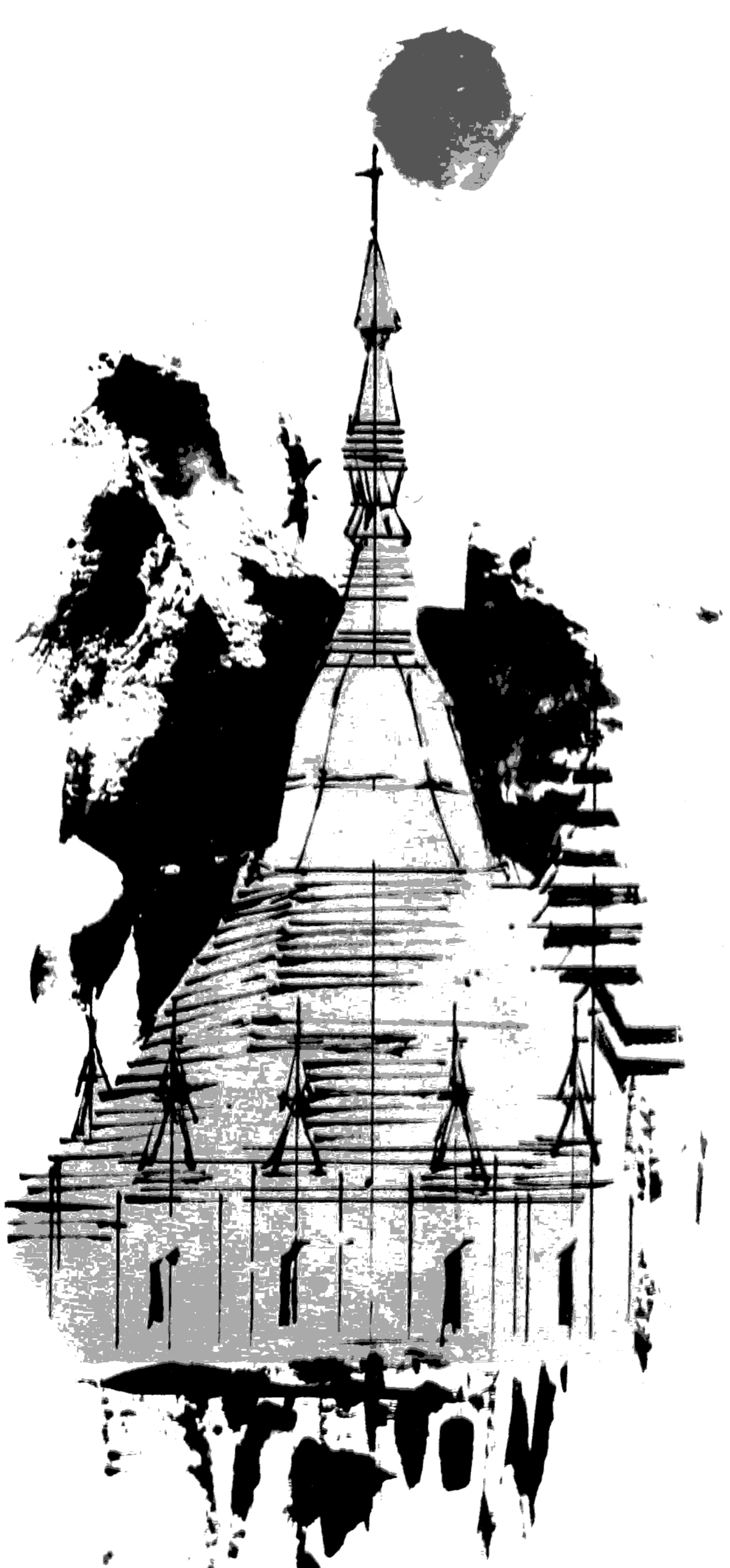

ပန်းချီ တင်မောင်မျင့်

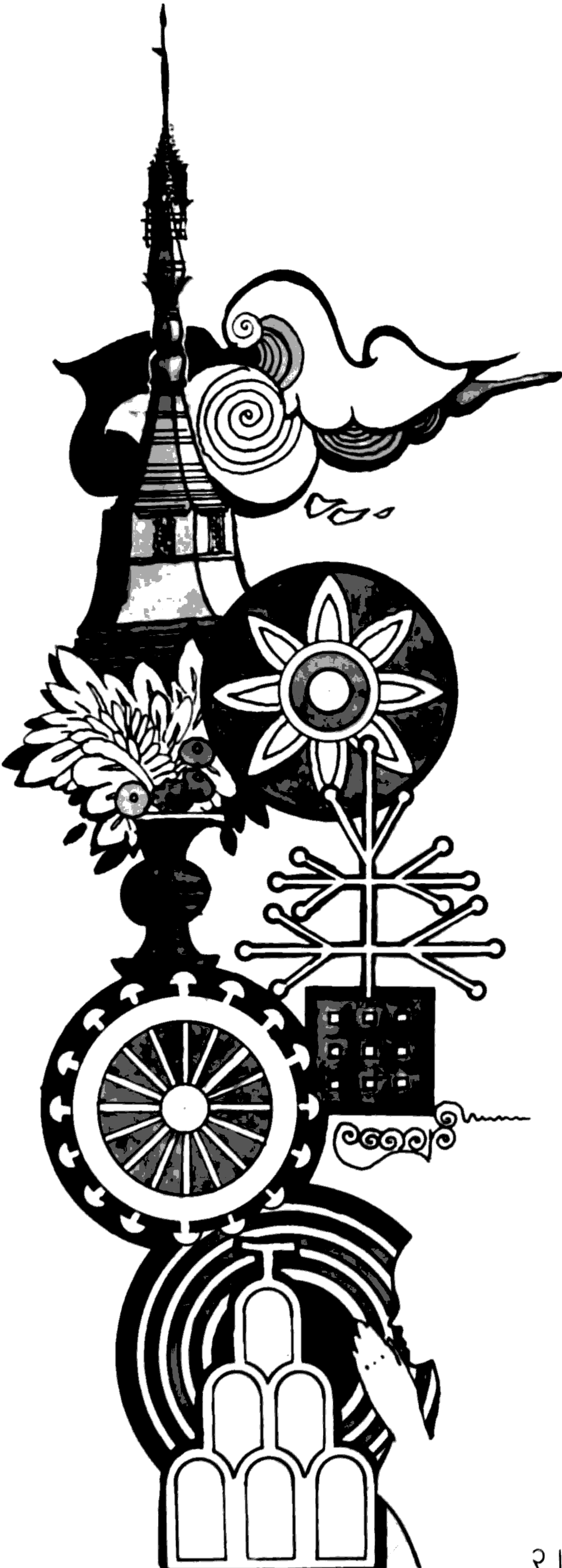

ဆူးလေစေတီတော် ဖူးပါသော်

ပျဉ်းမနားမောင်နီသင်း

- ◆ ဆူးလေစေတီတော် ၊ ဖူးပါသော်
မွေ့လျော်စရာ ထိုလေးပါး
မြတ်ဗုဒ္ဓ၏ အမှတ်အသား
အေးငြိမ်းတည်ကြည် အာရုံထား။
- တစ် မြတ်ဘုရား၏
ဖွားတော်မူခြင်း - အာရုံထား
ကြာပန်းတစ်ပွင့် အမှတ်အသား။
- နှစ် မြတ်ဗုဒ္ဓ၏
သဗ္ဗညုတဉာဏ် - အာရုံထား
ဗောဓိပင်၏ အမှတ်အသား။
- သုံး မြတ်ဘုရား၏
တရားဦးကို - အာရုံထား
ဓမ္မစကြာ အမှတ်အသား။
- လေး မြတ်ဗုဒ္ဓ၏
ပရိနိဗ္ဗာန် - အာရုံထား
စေတီတော်၏ အမှတ်အသား။
- ◆ ဤအမှတ်အသား ၊ ဤလေးပါးကို
တရားဆင်ခြင် ၊ ဉာဏ်နှင့်ယှဉ်၍
စိတ်တွင်ချမ်းမြေ့ ၊ နှလုံးလှလျက်
ဆိုရ သာဓု သုံးကြိမ်သော်
ဆူးလေစေတီတော် ဖူးပါသော် ။

ဆူးလေခေတိတော်

မြတ်ဆူးလေ ရောင်ရှိန်တင့်
အောင်သိန်ဝင့် တန်ခိုးစည် ။

မြို့ရန်ကုန် အသည်းနှလုံး
ရှုမဆုံး ခန့်ထည် ။

ပုဒ္ဓ၏ ရွှေစေတီ
မွေသရီ တရားအမြိုက် ။

နေ့စဉ်ပင် ကြည်ညိုအထူး
ဖူးကြဦးခိုက် ။ ။

မုံရွာဝင်းဗေ

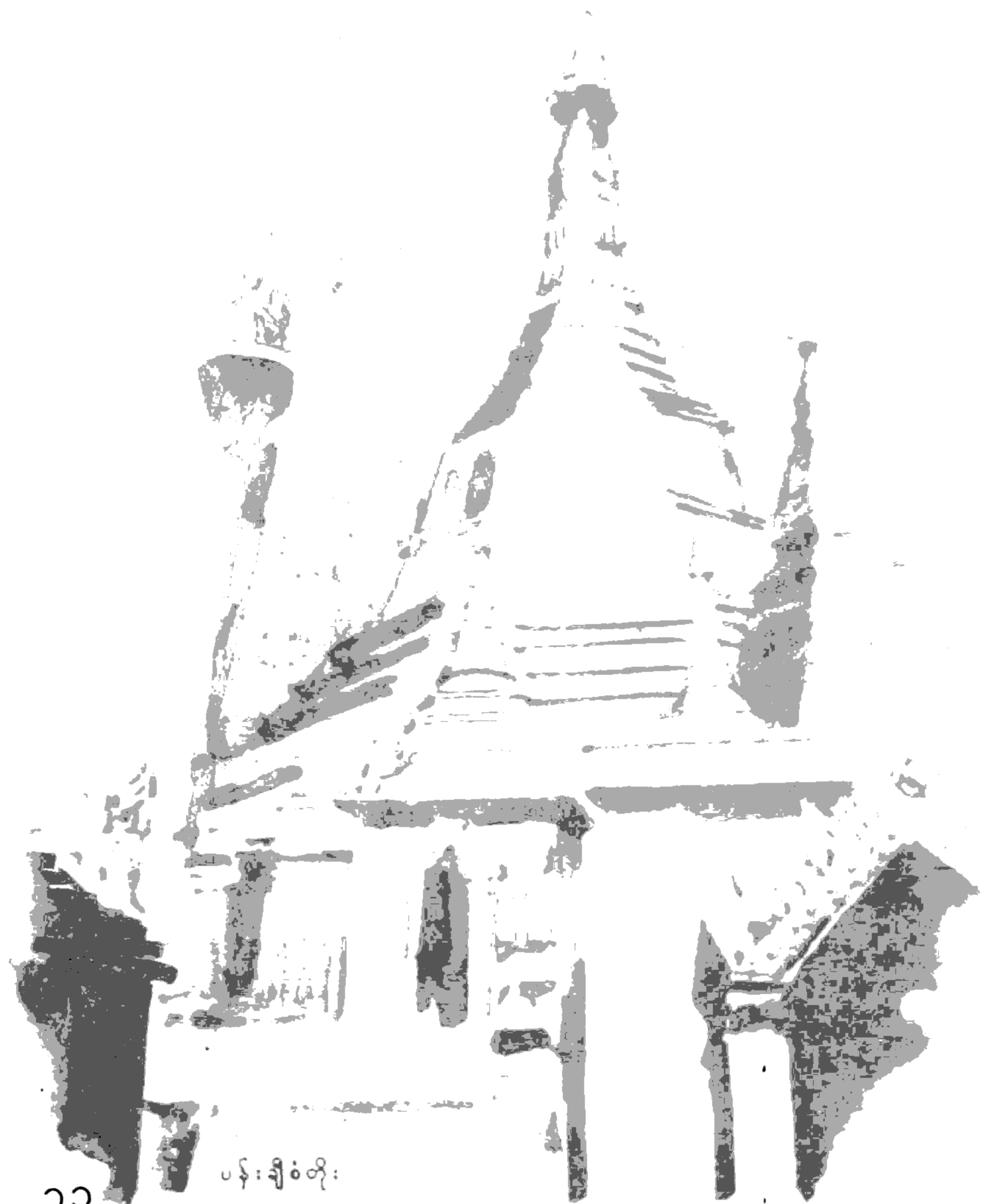

အလင်းတံခါး နှလုံးသားဆူးလေ

ဗုဒ္ဓအမွေ
အမြဲတေကို ၊ ဆူးလေရင်ကြား
နှလုံးသား၌ ၊ တည်ထားကိုးကွယ်
တန်ခိုးတော်ကြွယ်သည်
အံ့ဖွယ်ကြည်နူးထူးပါပေ ။

သို့သော်ငြားလည်း
ဘုရားတပည့်တော် ၊ ရင်ပြင်ပေါ်သို့
ဖူးမြော်မရောက် ၊ ဒူးမထောက်အား
မဝပ်တွားခဲ
နားလည်ခွင့်လွှတ်တော်မူပါ ။

မလှစခန်း
ဘဝလမ်း၌ ၊ ဝမ်းတစ်ထွာဝင့်
သည်းကြာပွတ်က ၊ မလွတ်အောင်စေ
ရိုက်နှက်လေ၍ ၊ စေတီတော်နား
ရောက်သော်ငြားလည်း၊ တရားရိပ်အေး
ဝေးမြဲဝေးခဲ ။

စေတီကိုပတ်
ခြေရာထပ်အောင် ၊ ဖြတ်သော်မနား
ကပ်ကျော်သွားတိုင်း ၊ ရိုင်းသည့်ကြမ္မာ
သံသရာက ၊ မြန်စွာမုချ
လွတ်မြောက်ရဖို့
ခဏခဏအတွေးပွား
ကယ်တော်မူပါ ၊ မြတ်စွာဘုရား ... ။

ခံစားတွေးရင်း
ချဉ်းလုငါးဆယ် ၊ ခရီးနယ်မှာ
ဘယ်ဟာအဆိပ် ၊ ဘယ်အရိပ်ဟု
ဉာဏ်စိတ်ချွန်းအုပ် ၊ အနှစ်ချုပ်မှ
မြတ်ဗုဒ္ဓ၏ ၊ အေးမြသန့်စင်
ရင်ခွင်သည်သာ ၊ ကွန်းခိုရာဟု
အာရုံထွင်းဖောက် ၊ အလင်းရောက်၍
အခေါက်ခေါက်သွား ၊ ခါခါနားရင်း
တရားမွေ့ဖြေ ၊ နေတတ်ပေပြီ
ဆူးလေစေတီ ရင်ပြင်ထက်
ဗုဒ္ဓဂုဏ်ကို ဦးခိုက်လျက်
ဓမ္မဂုဏ်ကို ဦးခိုက်လျက်
သံဃာ့ဂုဏ်ကို ဦးခိုက်လျက် ။

မြေလတ်မောင်မြင့်သူ



ကျိုက်အသုတ် ရှေးကခေါ်
မွှေးပျံ့ကျော် ဆူးလေဘုရား။
ခေတ်သမိုင်းတွေနဲ့
ဆစ်ပိုင်းလျှင် ခရီးကြမ်း
ဖြတ်သန်းကျော်လွှား။

ရှေးခါက ဤစေတီ
ရေပတ်လည်ဝိုင်းမတတ်။
ရွံ့ဗွက်လျှံ ဒီရေနှော
တောချုံလွှမ်းပတ်။

အနောက်အရပ် ခပ်လှမ်းလှမ်း
ငြိမ်းချမ်းတဲ့ နေရာတစ်ခု။
မဟာသိမ်တော်ကြီးရယ်နဲ့
ဆည်းလည်းသံ ကာရန်စပ်
ကျိုက်မြတ်သံချို။
စေတီတော်နှစ်ဆူကြား
ဘုရားဖူးများ ဥဒဟို
ကုသိုလ်ပြု ကူးကာသန်း။
သိမ်ကျောင်းတွေ ပေါပါလှ
တောရစခန်း။

ပုံးမိုးတွေ ချွန်းထစ်ကြဲ
စစ်ပွဲတွေကြုံခဲ့စဉ်။
အန္တရာယ်ရန်စွယ်ခပင်း
ကွင်းရသည်ပင်။

မျက်မှောက်ခေတ် နေခြည်တွင်
ရွှေရည်စင် တဝင်းဝင်း။
ခိုင်ခံ့ပုံ
နိုင်ငံဂုဏ်သရေဆောင်လို့
မြို့လယ်ခေါင် လမ်းဆုံဗဟို၌
ကြည်ညိုဖွယ် စံပယ်ပြု
ကောင်းမှုရှုခင်း။

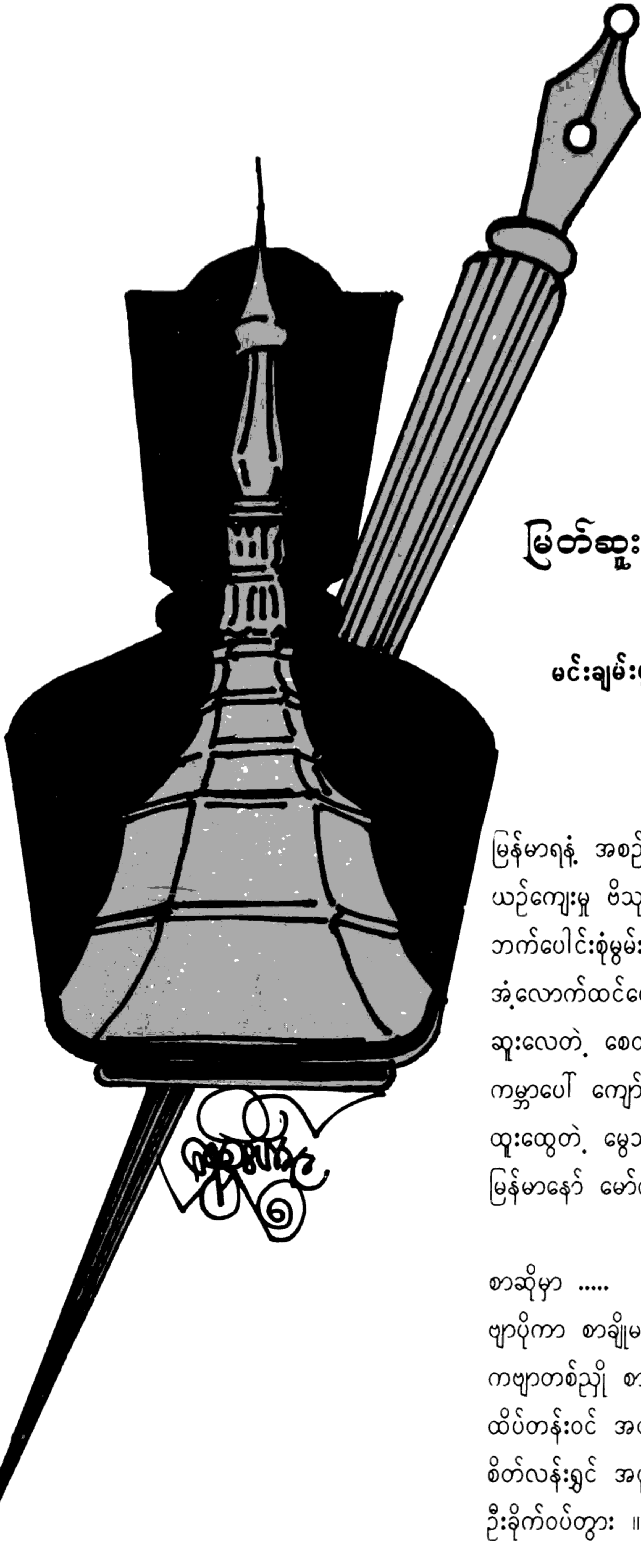

မြတ်ဆူးလေ

မင်းချမ်းမွန်

မြန်မာရန် အစဉ်မွှေးဥ
ယဉ်ကျေးမှု ဗိသုကာဖော်။
ဘက်ပေါင်းစုံမွမ်းမံဆောက်
အံ့လောက်ထင်ပေါ်။
ဆူးလေတဲ့ စေတီတော်
ကမ္ဘာပေါ် ကျော်ကာကြား။
ထူးထွေတဲ့ မွေသရီတော်
မြန်မာနော် မော်ကာကြား။

စာဆိုမှာ
ဗျာပိုကာ စာချိုမစွမ်းသော်လည်း
ကဗျာတစ်ညှို စာတိုပန်းရယ်နဲ့
ထိပ်တန်းဝင် အထူးယမိုက်ပေမို့
စိတ်လန်းရွှင် အဖူးအကိုက်တွေနဲ့
ဦးခိုက်ဝပ်တွား ။

မြတ်ဆူးလေ

▲ မရောက်အားလေတဲ၊
 ဘုရားတဲ၊ မြတ်စေတီ
 ဝင်းလဲ၊ ရွှေရည်။
 ရောက်ပေငြားသော်လဲ
 ကပ်သွားလို့၊ ရစ်ကာသီ
 ခေါ်တွင်မည်နာမ။
 “ ကပ်ကျော် ” ရယ်နှုတ်စကား
 ပြောကြားနေကြ။

▲ မဖူးအားလို့၊ မနေသာ။
 မြို့ရန်ကုန်အလယ်မှတ်
 ရပ်လို့၊ တည်စွာ။
 အရပ်တဲ၊ ရှစ်မျက်နှာ
 သွားလာသူကြုံတွေ့။
 မြတ်ဆူးလေဆံတော်ဦး
 ဖူး၍ကြည်မွေ။ ။

ခင်သစ်မြိုင်

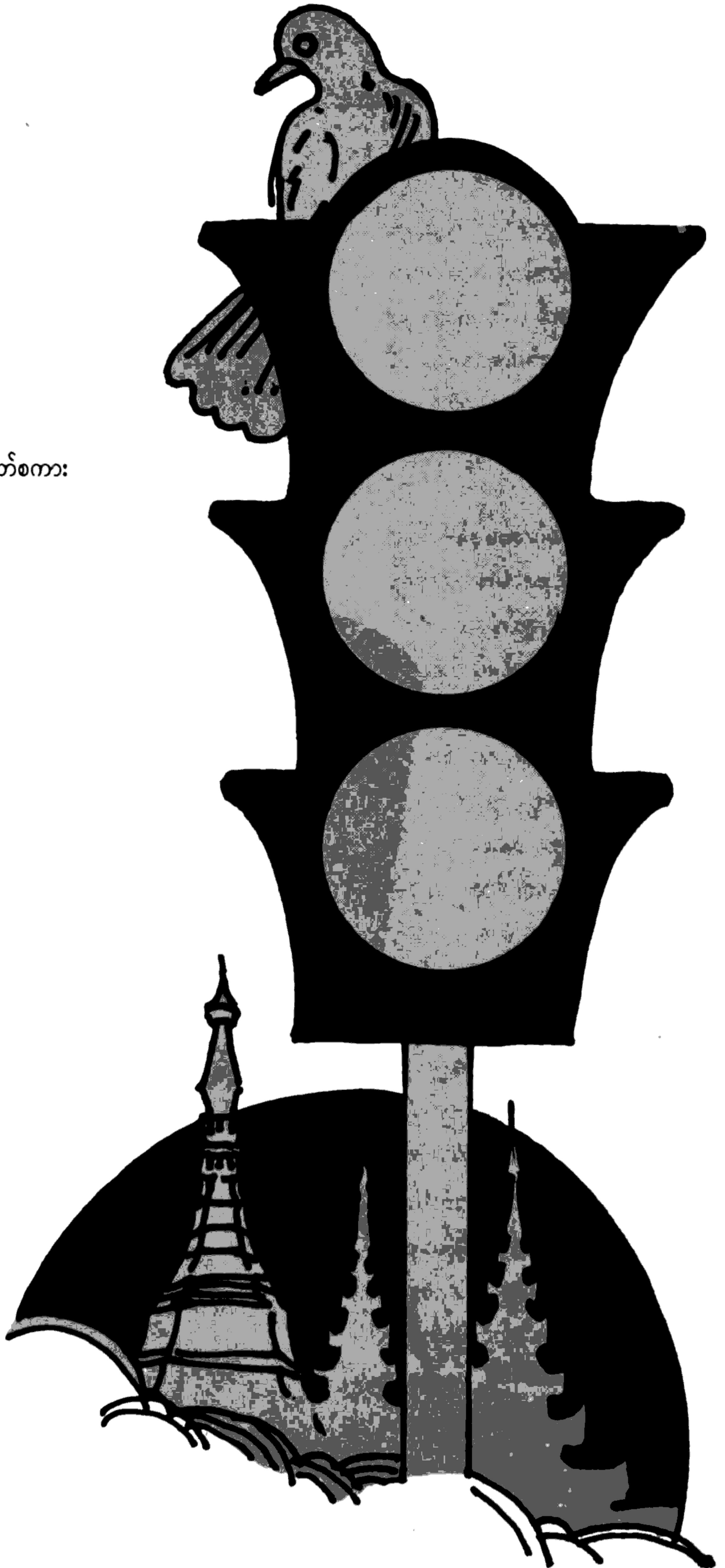

ဆူးလေရင်ပြင်တော်ပေါ်၌

မောင်ရည်မှန်း

အရှေ့ - အနောက်၊ အကျွေ့ကောက်ဝေ
 တောင်-မြောက်ပတ်ချာ၊ ရဟတ်ပမာသို့
 ပတ်ကာ ကြည်ညို၊ စည်သကိုလေ၊
 နီညိုစိမ်းပြာ၊ ကားများစွာ
 အရှေ့တောင်ဖျား၊ ထီးတည်းမား
 ဗဟိုတရားရုံးကြီးလေ
 ရေပန်းများနှင့်၊ ပန်းများဝေဆာ
 စည်ကားသာစွာ၊ 'မဟာဗန္ဓုလပန်းခြံ'
 'မြန်မာ့လွတ်လပ်ရေးကျောက်တိုင်ကြီး'
 အရှေ့မြောက်မှာ၊ ခံ့ထည်စွာ
 ခိုင်မာမြို့တော်ခန်းမကြီး
 မြောက်စုစူးတွင်၊ တော်ဝင်တံတား
 ပျားပန်းခတ်မျှ၊ သွားလာကြ
 'သမ္မတဟိုတယ်' 'ရုပ်ရှင်ရုံ'
 နေခြည်အထိ၊ ရွှေရည်အိနေ
 ဆူးလေစေတီ၊ မွေသရီကို
 ကြည်ညိုကော်ရော်၊ လှမ်းဖူးမြော်ကြ ။
 သက်ထားဇနီး၊ သားသမီးဇော
 အားကြီးမောဘိ၊ စေသည့်ဝန်တာ
 ကြိုးများစွာ ငြိ၊ ဝိစိကိစ္ဆာ
 မြောက်မြားစွာဖြင့်၊ အာရုံဖျတ်ဖျတ်
 ယောက်ယက်ခတ်ဆူ၊ အပူလွှမ်းခြုံ
 ရန်ကုန်ရောက်ခိုက် ကျွန်ုပ်သည်
 ကြည်ညိုဦးချ၊ ဖူးမဝစွာ
 လက်ျာရစ်ခွေ၊ လှည့်လည်လေစဉ်
 ရွှေညောင်ရွက်ဝါ၊ ဆည်းလည်းသာညည်
 ခေါင်းလောင်းသံချို၊ ရင်ကိုအေးမြ
 ခေတ္တယာယီ ၊ ရင်ပြင်ဆီ၌
 မွေ့လှုံခိုက်တွင်
 တလိုက်တလှဲ၊ အသည်းစိမ်းချမ်း
 ကျောက်စက်စမ်းရေ၊ နှင်းပန်းတွေကို
 ဆူးလေစေတီတော်သည် ပေးသနား၏ ။





ဆူးလေပူဇာဝန္တာမိ

မောင်ဟေမာ

ဘောဂသေန မင်းရာဇမှ
 သူရအမတ် မှုတော်အပ်၍
 ဓာတ်တော်မွေတော် မြတ်ဆံတော်ကို
 ပူဇော်ကုန်လင့် ရှည်သဖြင့်ဟု
 တည်နှင့်ကြပေ ပူးရချေသည်
 ဆူးလေပူဇာဝန္တာမိ ။ ။

ရန်ကုန်မြို့လယ် ရွှေရောင်သွယ်၍
 သဟယ်လှသည် ဤစေတီတည်
 နေခြည်ဝန်းခ ပူးမဝပြီ
 လရည်သွန်းခ ပူးမဝပြီ
 ဓမ္မတေးသံ ပဋ္ဌာန်းသံနှင့်
 နိဗ္ဗာန်ရောက်ကြောင်း တရားကောင်းနှင့်
 သူကောင်းကျင့်ဝတ် မယွင်းချွတ်အောင်
 မပြတ်အသိ နှိုးလျက်ရှိ၍
 ဇာတိမရဏာ သံသရာကို
 သေချာသိလေ ကျိုးများပေသည်
 ဆူးလေပူဇာ ဝန္တာမိ ။ ။

ဪ - မြို့ပြလူမှု အစုစု၌
 ပူမှုထွေထွေ ကြံ့ရပေလည်း
 စေတီကျောင်းရိပ် တရားရိပ်၌

ကိုယ်စိတ်ငြိမ်းစွာ မွေ့တတ်ပါသည်
 မြန်မာလူမျိုး တို့လူမျိုး၏
 မြတ်နိုးဖိုးထိုက် သည်စရိုက်နှင့်
 ကိုက်ညီပေသည် ဆိုရမည်တည်
 ရွှေရည်သင်္ကန်း ရွှေရောင်လွမ်းသည့်
 စောင်းတန်းပြာသာဒ် စုလစ်ထွတ်နှင့်
 မြတ်နိဗ္ဗာန်ရည် သဟယ်တည်သော
 စေတီဘုရား တို့ပြည်များ၏
 စပါးဆန်ရေ ကျွန်း သစ်တွေနှင့်
 ရွှေငွေကျောက်သံ ကောက်ပဲနံနှင့်
 ရေနံထွက်ကုန် ကြွယ်ဝစုံ၍
 ပန်းမုံပွင့်ဝေ စမ်းစီးခွေသည့်
 ရွှေစင်လိမ်းကျ ရွှေနိုင်ငံ၏
 ဗျာသံစည်သံ ဆည်းလည်းသံသည်
 ဒါနံသီလ မြတ်ဓမ္မသည်
 ' ဗုဒ္ဓသာသနံ စိရံတိဋ္ဌတု '
 ' ဗုဒ္ဓသာသနံ စိရံတိဋ္ဌတု '
 ' ဗုဒ္ဓသာသနံ စိရံတိဋ္ဌတု '
 ' သာဓု... သာဓု သာဓု '
 သာဓုသံသာ မင်္ဂလာနှင့်
 ဝေဖြာကျက်သရေ လွမ်းလျက်နေသည်
 ဆူးလေပူဇာ ဝန္တာမိ ။ ။

🏰 လမ်းဆုံမှာ ရွှေရည်ဝင်းပါလို့
လွမ်းခြုံကာ နေခြည်ချဉ်းပြန်တော့၊
ဆန်းစုံစွာ လေပြည်ညင်းမှာ
သင်းပျံ့ပျံ့ကြည်။

ဆူးလေစေတီတော်မှာ

လွန်လွမ်းကျော်

🏰 ထူးထွေစွာ ဘုံအဆင့်တွေနဲ့
ဆူးလေမှာ ဂုဏ်တင့်ပါလို့
ထုံဝင့်ကာ ပန်းလိုမွှေးပါပေါ့၊
စမ်းလိုလည်းအေးခဲ့ပြီ။

🏰 တောင်းဆုယူ
ကောင်းမှု အလှူတွေနဲ့
သူမနေ ငါမနားပါဘူး
လာသွားကာ သဒ္ဓါတရားတွေနဲ့
ဘဂဝါဘုရားမှာ ဘာဝနာပွားလေပေါ့၊
ရတနာ တရား ထီးအရိပ်မှာ
ပုတီးစိပ်ခါကာ နိဗ္ဗာန်နန်းကို
လမ်းဖောက်လို့ခင်း ။

🏰 ဆံတော်ရှင် စေတီတော်မို့
နေပြည်တော် မဟာဘုရားတစ်ဆူပါပဲ
ကမ္ဘာခြားသူပင် ကြည်ညိုလို့
ပြည်ဗဟို အရှေ့ကျွန်းမှာလ
ထွန်းပပေါ့ သာသနာနေခြည်
ဖြာဝေစည်လို့ထိန်ထိန်လင်း။





မဟာဗေဒိအောင်ပွဲ

မြင်းမူမောင်နိုင်မိုး

မဟာပထဝီ မြေသည်တုန်ဟည်း
မြစ်ကြီးသမုဒ္ဒရာ ခိုးလျှံဖြာ၍
ပြင်းစွာမုန်တိုင်း လေအရိုင်းကြောင့်
ပိုင်းပိုင်းပြတ်ကာ တောင်သေလာနှင့်
ဥက္ကာကျသံ တော်လဲသံတို့
ဝဲပျံ့ပဲထပ် ဤအရပ်ဝယ်
မာရ်နတ်လာပြီ ထိုနိမိတ်။

“အို သိဒ္ဓတ္ထ
ထလော့ချက်ခြင်း ယခုဆင်း . . ဟ”
မာန်တင်းရုန့်ရမ်း ဒေါသလွမ်းကာ
“မိုးကြမ်းရေဆိုး” အစပျိုးသည့်
ကိုးမည်လက်နက် ကိုင်စွဲလျက်လျှင်
တွယ်မက်ပြင်းစွာ လုယက်လာသည်
အပရာဇိတ ပလ္လင်ကို။

အလောင်းတော်မြတ် မင်းသိဒ္ဓတ်ကို
မာရ်နတ်တိုက်ပျက် ကိုးလက်နက်ပြင်
စက်လက်နက်ပြင်း ခြေတော်ရင်း၌
သက်ဆင်းခွေညှိုးခြေသုတ်ကြိုးနှယ်
တန်ဖိုးမဲ့ကင်း ပျပ်ဝပ်စင်းသော်
မင်းသိဒ္ဓတ္ထ မိန့်မြှောက်ဟသည်
စမ်းကျရေနယ် အေးအေးတည်း။

“အသင်မာရ်နတ် မြတ်သောရွှေပလ္လင်
ဗောဓိပင်ကား သင်နှင့်မရာ
မြင့်မြတ်စွာမို့ ပါရမီရှင်မြတ်
ပိုင်ဆိုင်အပ်သည့်
မြတ်သောနေရာ အမှန်တည်း။”

ယင်းသို့မြှက်ဖော် အလောင်းတော်လျှင်
ရှေးသော်ကာလ ဘဝများစွာ
ပြုဖူးပါသည့် ဒါန၊ သီလ

အစရှိသည် ပါရမီဆယ်ပါး
ဆင်ခြင်ပွား၍ မြေသားပထဝီ
သက်သေတည်သော်
လည်သည်သွက်သွက် အိုးထိန်းစက်သို့
ကြောက်မက်ဖွယ်ရာ မြေကမ္ဘာလျှင်
ပြင်းစွာမြည်ဟည်း ရိုက်ခတ်တီး၍
ရင်သည်းနလုံး ပွတ်ချေမှုန်းသို့
အုန်းကျွက်ဆူညံ ဘဝဂ်လျှံသော်
မာရ်နတ်ယုတ်မာ ခေါင်းဆောင်လာသည့်
ပေါင်းပါအစုံ နတ်သူပုန်တို့
တုန်လှုပ်ပြင်းပြ ဆုတ်ခွာရသည်
ဝသဝတ္တီ ဆီသို့တည်း။ ။

ဆူးလေပိတိ

ဇော်မင်းမင်းဦး

မြို့တော်ဂုဏ်ဆောင် ၊
 ရွှေရောင်ဝင်းဝင်း ၊ သပ္ပာယ်ခြင်းဖြင့်
 ညှင်းလေ့နော့ကို ၊ ဆည်းလည်းချိုကာ
 ဗဟိုမြို့လယ်၊ ဦးခိုက်လွယ်ရာ
 တင့်တယ်စွာပေ၊ စံပယ်နေသည့်
 ဆူးလေစေတီ အို အရှင် ။



တွေ့မြင်ဖြတ်သန်း ၊ လက်တစ်ကမ်း၌
 လမ်းကြုံဆင်သင့် ၊ စဉ်သဖြင့်လျှင်
 ဖူးခွင့်ပိုင်စွာ ၊ ရခဲပါလျက်
 ဖြတ်ကာသန်းကာ ၊ ကွေ့ပတ်ကာနှင့်
 တစ်ခါတစ်ခေါက် ၊ အေးရိပ်အောက်သို့
 ရောက်ခဲပေစွ ယခင်က ။

ယခုမှာမူ
 ဘဝဟူသော ၊ ဒုက္ခတောမှာ
 အမောလည်းဖောက် ၊ လမ်းလည်းပျောက်လျက်
 တောချောက်လေမှ ၊ နှောင်းနှောင်းတနှင့်
 သောက လောင်မြိုက် ၊ ဆိုက်ဆိုက်မြိုက်လျှင်
 ဦးခိုက်ရောက်ခဲပါပြီတည်း ။

ဆူးလေသို့လျှင် ၊ ပြေးခိုဝင်ခိုက်
 ရင်နှစ်သားအား ၊ ထွေးပိုက်ငြားသို့
 ကျွန်အားလွမ်းပတ် ၊ မေတ္တာဓာတ်ကြောင့်
 ခပ်သိမ်းအပူ ၊ သောကမြူတို့
 ယူပစ်သည့်နှယ် ၊ ရှင်းရှင်းကွယ်ကာ
 ရင်ဝယ်အေးမြ ၊ ငြိမ်းချမ်းလှခဲ
 ခစားချွေးသိပ် ၊ မှေးမှိတ်နားခို
 ကြည်ညိုစွာပင် ၊ ရှိဦးတင်သော်
 ရင်မှာဖြစ်သည့် ၊ ထိုပိတိကား
 ဆီထိဝွမ်းနှယ်ပင်တကား ။

ထိုပိတိကြောင့်
 ပြည့်ဖြိုးလန်းရွှင် ၊ အားသစ်ဆင်လျက်
 ကြည်လင်စွာကို ၊ ကျေးဇူးဆိုသော်
 လေချိုမြအေး ၊ ပြေပြေသွေးကာ
 ကြေးစည်တီးသံ ၊ ဆည်းလည်းသံတို့
 လွင့်ပျံလျက်ပေ၊ မြတ် “ ဆူးလေ ” ကား
 ဣန္ဒြေကြီးစွာ ၊ ငုံ့ကြည့်ကာလျှင်
 ညင်သာ ပြုံးဘိယောင်တကား ။ ။



ဆူးလေရိပ်က မြနင်းရည်

ကိုပေသန်းလွင် (မြန်အောင်)

အရှင့်ကိုယ်စား၊ မှန်းရွယ်ငြားသည် -
တည်ထားသဟာယ် ၊ ဂုဏ်မျိုးကြွယ်ညီ
မြို့လယ်ဗဟို၊ ကျွန်းမို.မိုဝယ်
ဟိုရှေးယခင်၊ သမိုင်းဝင်မှန်
ရွှေစင်လဲ.ဝေ၊ မြတ်ဆူးလေအား
' ခြေလက်နဖူး၊ တထောင် ဒူး' ဖြင့်
ရှိဦးနှိမ်ချ၊ ကုသလကြောင့်
လောကတစ်ဝန်း၊ တောထလွမ်းထုံ
ပန်းတွေပွင့်ကြစေကုန်သော်။

အရှင့်တရား
ပု-ထွား-ပိန်-ဝါ၊ သည်လောကကို
ဝင်းပအရောင် ၊ လင်းပြဆောင်ညွှန်း
ရွှေတောင်မြရိပ် ၊ ခိုမှီမိတ်စုံ
ရွေးသိပ်မောပြေ လန်းစေသော်.....။

အရှင့်သားငယ်
ထံပါးခိုဝင်၊ သည်နေ့တွင်လည်း
မည်းမင်မှိုင်းညစ်၊ ဆေးသန့်သစ်လွင်
စွဲချစ်လူရွာ၊ ရင်ထဲမှာထည့်
မေတ္တာမြနင်း ဖြန်းလဲ.စို ။
သစ္စာပဝင်း မှန်းနဲ့.ချို ။



မြတ်ဆူးလေ



လေပြည်သင်း
နေခြည်ဝင်းချိန်ခါ။
ထူးတင့်စွာ ရွှေရောင်ခ
ဗုဒ္ဓရတနာ။
မြို့လယ်က ဆူးလေမဟာ
ဖူးတွေ့ကာရည်စူး ။



အသွားအပြန် ခရီးကြုံလည်း
မဆုံနိုင် မျှော်ကာမှန်းပါလို့
ရော်ရမ်းကာ လက်စုံယှက်လို့ရယ်
စိတ်လက်ကြည်နူး ။

လွန်ကျော်ဦး

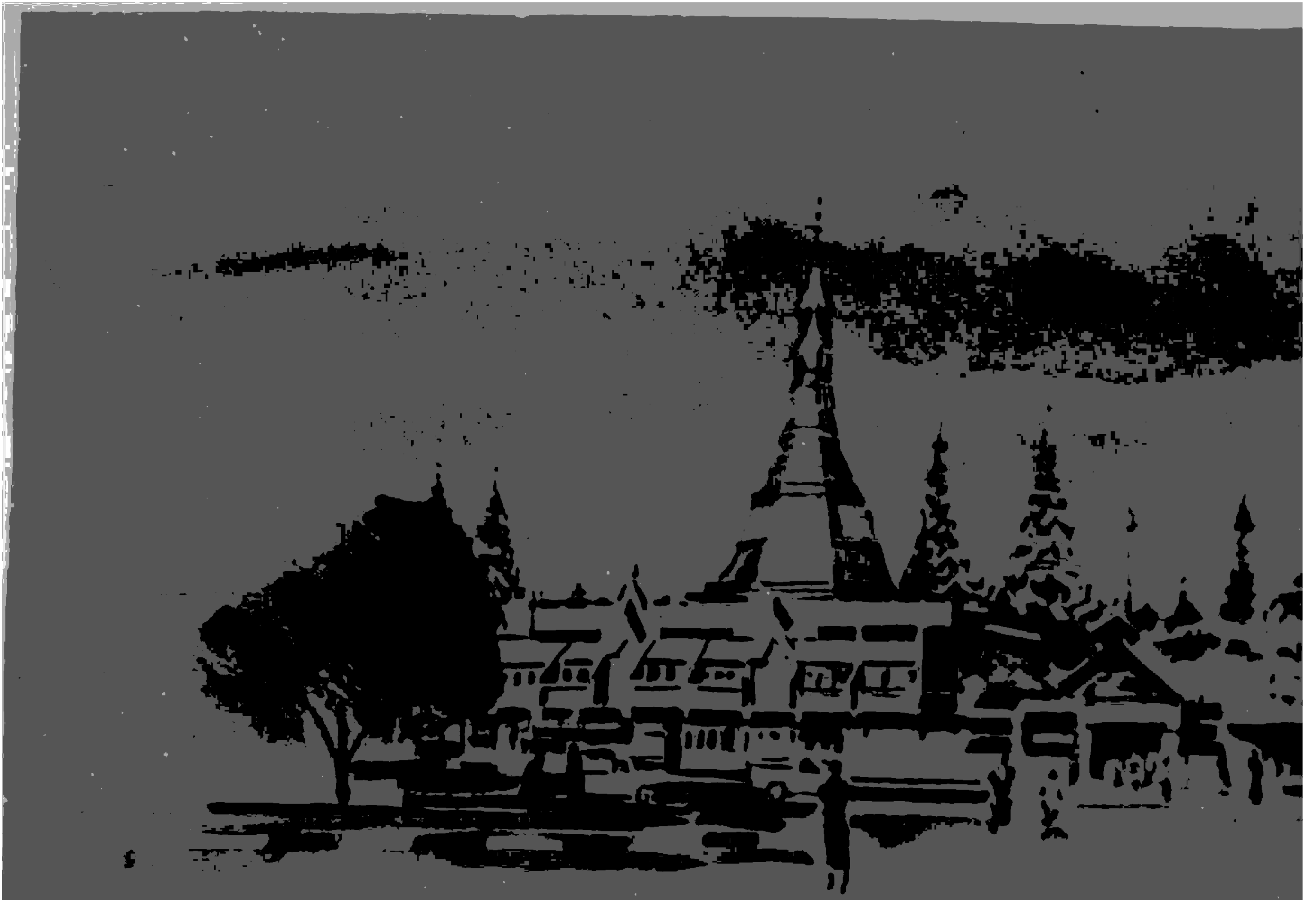

ဦးခိုက်ကြည်ယံ့ ဆူးလေဂူကံဉ်

မြတ်ဘုရား သာသနာရောင်ဝါလင်းစေဖို့၊
နတ်သီကြားဗြဟ္မာသတ္တဝါခပင်းတွေပေါ့၊
စေတနာ အရင်းတည်ကာ သုခါဝိုင်းခဲကြ
တိုင်းဌာန မြန်မာပြည် ။

“ ဆူးလေ ” မည်စေတီမြတ်ကိုလ
ထူးစေရည် မနသီထပ်ပါလို့၊
တောင်ရပ်ဓမ္မူ ကျွန်းငှစပ်မှာဖြင့်
ထွတ်မြတ်ဆောက်တည် ။

မြတ်ဗုဒ္ဓမွေသရီ
သန္ဓေတည်ပါလို့၊ မော်ကာကြား
တိုင်းအရပ်ရပ် ပြည်အလီလီ
အခြေညီပါလို့၊ လွန်ထင်ရှား ။

ရွှေဒါး - မောင်လေးရည်

အမျိုးသားသာသနာ
တန်ခိုးထွားကာ သမ္ဘာရှည်တံ့ပြင်
နိုးကြားကာ မြန်မာတစ်တွေမှာဖြင့်
ကမ္ဘာမြေဘယာတွေ မသန်းရအောင်
ရည်မှန်းကာ စေတနာထူးရယ်နဲ့၊
“ မြတ်ဆူးလေ ” ခြေတော်ပါးမှာလ
ဝပ်တွားကာ ကြာမုံဖူးငယ်နှင့်
ရွတ်ပွားကာ အရက်ဦးမှာပေါ့၊
အထွတ်အဖူးရည် ပဉ္စသီအထူးပိုက်ပါလဲ
(တို့မြန်မာများမှာကွယ် ...)
ဆွတ်နူးကြည် အခွလီဦးနံ့စိုလား ။

